

Piratenschip - Caravelle met enternet

PCM102521

KOMPAN
Let's play



Item nummer PCM102521-0901

Algemene Product Informatie

Afmetingen LxBxH	565x170x441 cm
Leeftijdsgroep	2+
Speelcapaciteit	13
Kleuropties	●

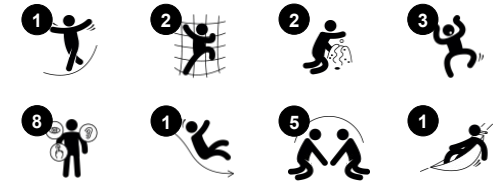

Dit spannende piratenschip biedt veelzijdige speelmogelijkheden en vele speelaanleidingen. Het inspireert tot dramatisch en actief spel en ondersteunt de ontwikkeling van zowel de spieren als de sociale en cognitieve spelvaardigheden. Dit is essentieel voor de vroege ontwikkeling, vooral bij het leren van taal. Zorgvuldig ontworpen speelelementen

zoals het stuurwiel, het kanon en de verrekijker moedigen niet alleen exploratie en dramatisch spel aan maar stimuleren ook het logisch denken en de taalvaardigheden. Het spannende klimnet zorgt voor een fysieke uitdaging, bevordert de kruiscoördinatie en proprioceptie en is belangrijk voor het gevoel van veiligheid. De kriebels in de buik die je

krijgt door het glijden van de glijbaan is de beloning na het wilde klimmen. De hangmat op grondniveau breidt het spel uit en creëert een rustpunt met zijn schommelende bewegingen, ook bevordert dit het evenwichtsgevoel.



Piratenschip - Caravelle met enternet

PCM102521

KOMPAN
Let's play



Panelen van 19mm EcoCore™. EcoCore™ is een uiterst duurzaam, milieuvriendelijk materiaal. Het is recyclebaar na gebruik en gemaakt van +95% gerecycled post-consumer materiaal van voedselverpakkingsafval.



De hoofdstaanders met thermisch verzinkte stalen voet zijn verkrijgbaar in de verschillende materialen: Keteldrukgeïmpregneerde grenenhouten palen, binnen- en buitenzijde thermisch verzinkt staal met poedercoating of loodvrij aluminium met geanodiseerde gekleurde coating.



Alle platformen worden ondersteund door speciale, koolstofarme profielen met meerdere bevestigingsopties. De grijsgekleurde, gegoten PP platformen zijn gemaakt van 75% post-consumer materiaal en zijn voorzien van een antisliptextuur.



De glijbanen zijn leverbaar in verschillende materialen en kleuren: Rechte of gebogen gegoten PE-glijbanen in de kleur geel of grijs. Of volledig roestvast staal uit één stuk voor een meer vandalismebestendige oplossingen.



Netten en kabels zijn gemaakt van UV-bestendig PA met interne staakabelversterking. De kabel is behandeld om een sterke verbinding te creëren tussen staal en kabel, wat leidt tot een goede slijtvastheid.



KOMPAN Play Systems kan worden geconfigureerd om te voldoen aan individuele eisen. Bezoek de producten op [KOMPAN.com](https://www.kompan.com) om de mogelijkheden met de online KOMPAN PRODUCT CONFIGURATOR te bekijken. Verschillende opties voor panelen, vloeren, palen, glijbanen en andere speelelementen zorgen voor duurzame oplossingen in elke buitenomgeving.

Item nummer PCM102521-0901

Installatie informatie

Max. valhoogte	118 cm
Veiligheidszone	29,8 m ²
Totale installatietijd	15,1
Graafwerk (vol.)	0,77 m ³
Benodigd beton	0,13 m ³
Verankeringsdiepte	90 cm
Verzendingsgewicht	475 kg
Verankeringsopties	In-ground ✓ Oppervlak ✓

Garantie informatie

EcoCore HDPE	Levenslang
Staander	10 jaar
PP Decks	10 jaar
Touwen en netten	10 jaar
Gegarandeerde reserveonderdelen	10 jaar



Sustainability Data

PCM102521



Cradle to Gate A1-A3	Total CO ₂ emission	CO ₂ e/kg	Recycled materials
	kg CO ₂ e	kg CO ₂ e/kg	%
PCM102521-0901	599,85	1,76	67,19

The overall framework applied for these factors is the Environmental Product Declaration (EPD), which quantifies "environmental information on the life cycle of a product and enable comparisons between products fulfilling the same function" (ISO, 2006). This follows the structure and applies a Life-Cycle Assessment approach to the entire Product stage from raw material through manufacturing (A1-A3))

Kompan A/S
C.F. Tietgens Boulevard 32C
DK-5220 Odense SØ
Denmark



Verification of CO₂ calculation of: Play systems



Data version no. 2023-10-05

The CO₂ calculation and data are in compliance with the principles of a carbon footprint impact according to the GHG protocol (Greenhouse Gas Protocol), Scope 3, cradle to gate related to all individual components in the product category: "Play systems" represented by item no.: PCM200321-0950.

(Scope 3 emissions include emission sources in the upstream and downstream value chain).

Date: 30. October 2023 | Valid until: 30. October 2025

Verified by:

Julie Marie Vejsgaard Larsen, LCA & EPD Consultant

Verification based on report: Validation of CO₂ calculation of 9 categories of Kompan product line, version 1.0, prepared by: Bureau Veritas HSE, Denmark: Julie M. V. Larsen.

Publication date: 30. October 2023

By Bureau Veritas HSE
www.bureauveritas.dk
+45 7731 1000



Piratenschip - Caravelle met enternet

PCM102521

Max. valhoogte | Totale Hoogte | Veiligheidszone

Max. valhoogte | Totale Hoogte

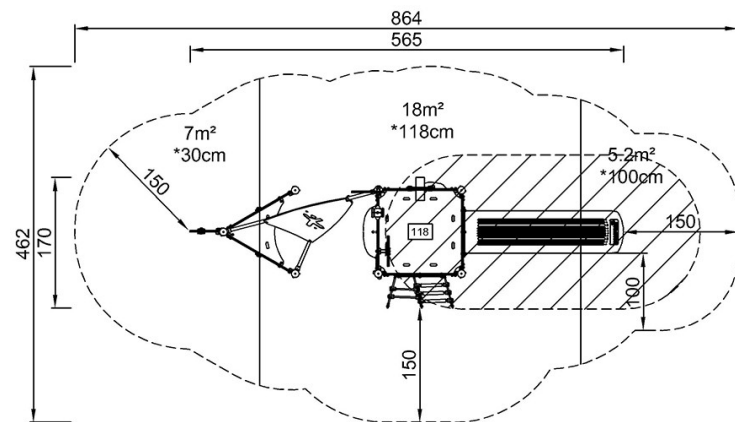

PCM102521
*118cm
**441cm
***29.8m²

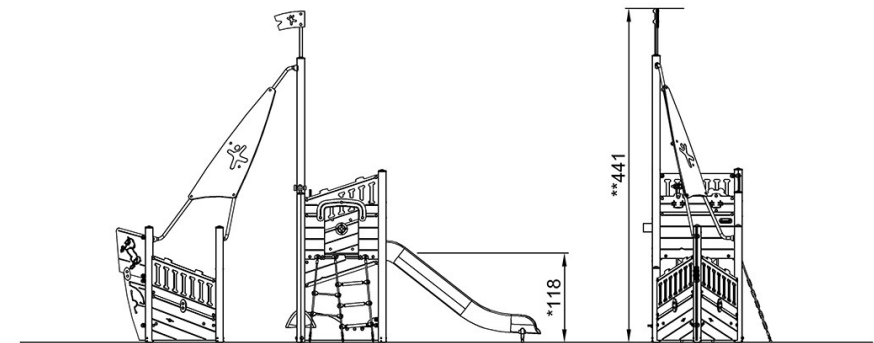

PCM102521

[Bekijk BOVENAANZICHT](#)

[Bekijk ZIJAAANZICHT](#)