

Fiskefabrik med svævebane

PCM52621

KOMPAN
Let's play



Varenr. PCM52621-0901	
Generel produktinformation	
Dimensioner LxBxH	649x540x350 cm
Alder	6+
Antal brugere	16
Farvemuligheder	

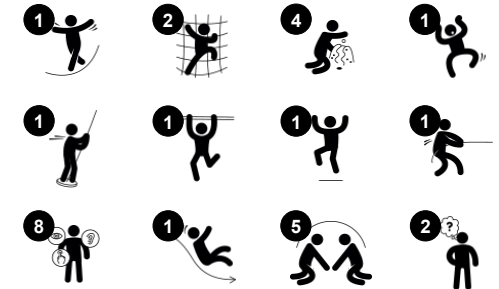

Den fantastiske Fiskefabrik med svævebane tilbyder et væld af sjove legeoplevelser, som børn glædeligt vil besøge igen og igen. På jordniveau inviterer et sjovt legepanel med drejelige hjul og lyde til udforskning og fantasifuld leg. Sandhejset, der forbinder legepanelet med platformen, motiverer til aktivitet og gør det spændende at bevæge sig

op og ned ad strukturen. Undervejs træner børn deres krydsordination, styrker musklerne og udvikler bevægelsesfærdigheder, der hjælper dem med at bevæge sig sikkert i verden. Svævebanen er et stort hit for små vovehalse og skaber sjove samarbejdslege, hvor børn øver sociale færdigheder som empati og turtagning. Fiskefabrikken er et sted, hvor

venskaber opstår.

Fiskefabrik med svævebane

PCM52621

KOMPAN
Let's play



Sandkran

Fysiske evner: at trække i kæden træner hånd- og armmusklerne samt koordinationen.
Social-emotionelle evner: understøtter samarbejde og turtagning, når man samarbejder om at hælde og hejse sand op og ned.
Kognitive evner: logisk tænkning trænes, når man forstår, at sandskovlen bevæger sig op, når man trækker den ned.
Kreative evner: at arbejde med flytbare legeredskaber understøtter barnets kreativitet.



Tema

Kognitive evner: er tematisk og understøtter rolleleg, som stimulerer sprog- og kommunikationsevner.



Sandspand

Fysiske evner: her udvikles krydskoordinering og samarbejdet mellem venstre og højre hjernehalvdel, som er vigtigt for børns evne til at for eksempel læse.
Kognitive evner: forståelsen af et objekts varighed: at tømme og fylde spanden.



Tragt

Social-emotionelle evner: understøtter samarbejde og tage skift, som børn fylder tragtten op.
Kognitive evner: når materialerne passerer gennem tragte, understøtter det børnenes logiske tænkning og for yngre børn forståelsen af objektpermanens: at materialer ikke forsvinder, men løber igennem i den anden ende.



Klatrevæg

Fysiske evner: her trænes krydskoordinering samt ben-, arm- og håndmuskulatur.
Social-emotionelle evner: hældningen støtter børn imens de klatrer, specielt yngre børn.



Kikkert

Kognitive evner: kikkerten er håndgribelig og giver anledning til dramatisk leg. Dramatisk leg udvikler sproglige færdigheder og kommunikationsevner.
Kreative evner: kikkerten kan drejes i alle retninger. Når man kigger igennem den får man et nyt perspektiv på sin omverden.



Svævebane

Fysiske evner: her styrkes arm- og kernemusklerne. Når man hopper ned, styrker det knogletæthed og motorik såsom smidighed, balance og koordination.
Social-emotionelle evner: samarbejde, overvejelse, tage skift, risikovillighed og selvtillid.

Fiskefabrik med svævebane

PCM52621



Paneler af 19 mm EcoCore™. EcoCore™ er et meget holdbart materiale, som ikke kun kan genbruges efter brug, men som også består af materiale, der er produceret af +95 % genanvendt materiale fra fødevareemballageaffald.



Hovedstolperne fås med varmgalvaniserede stålfødder og i tre forskellige materialer: Stål med både indvendig og udvendig galvanisering samt en pulverlakeret overflade. Blyfrit aluminium med en farveanodiseret finish, eller TexMade-stolper lavet af 95% genanvendt plastik og tekstilaffald.



Alle platforme er understøttet af unikt designede aluminiumsprofiler med lavt kulstofindhold og flere fastgørelsesmuligheder. De grå støbte platforme er lavet af 75 % PP-materiale, af genbrugsmaterialer, med et skridsikkert mønster og en struktureret overflade.

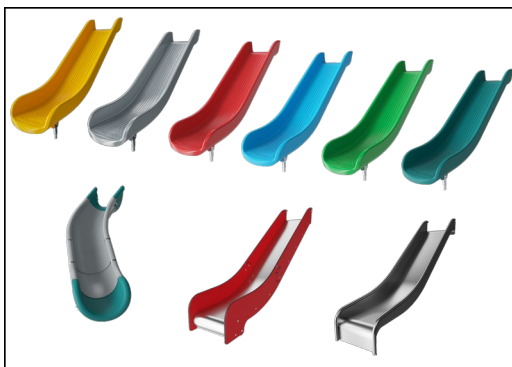

Rutsjebanerne kan vælges i seks forskellige farver og materialer. Lige eller buede PE-rutsjebaner, støbt i ét stykke, er fremstillet af 33 % genanvendt forbrugeraffald, som fødevareemballage, i forskellige farver. Kombinerede EcoCore™-sider og rustfrit stål. Rustfrit stål designet i ét stykke for mere hærværkssikret løsninger.



Reb af UV-stabiliserede PES-rebtråde med indvendig stålkabelforstærkning. Polyester garnet er fremstillet af +95 % genbrugsmaterialer og er induktivt smeltet på hver tråd.



KOMPAN GreenLine-versioner er designet med ultimative holdbare materialer med den lavest mulige CO2e-udledningsfaktor. TexMade-stolpe, EcoCore™-paneler af 95 % genanvendt forbrugsaffald og støbte PP-platforme.

Varenr. PCM52621-0901

Installationsinformation

Maks. faldhøjde	118 cm
Faldområde	47,6 m ²
Installationstid (timer)	21,4
Udgravningsmængde	0,72 m ³
Betonmængde	0,05 m ³
Forankringsdybde	90 cm
Fragtvægt	815 kg
Forankringsmuligheder	Overflade ✓ I jorden ✓

Garanti

EcoCore HDPE	Livstid
Stolpe	10 år
PP-dæk	10 år
Reb & net	10 år
Garanterede reservedele	10 år

Bæredygtighedsdata

PCM52621



Vugge-til-port A1-A3	Total CO ₂ udledning	CO ₂ e/kg	Gen-anvendte materialer
	kg CO ₂ e	kg CO ₂ e/kg	%
PCM52621-0901	1.102,18	1,90	68,46

Den overordnede ramme for disse faktorer er Environmental Product Declaration (EPD), som kvantificerer "miljøoplysninger om et produkts livscyklus og muliggør sammenligninger mellem produkter, der opfylder samme funktion" (ISO, 2006). Dette følger strukturen og anvender en livscyklusvurderingstilgang til hele produktfasen fra råvarer til fremstilling (A1-A3))

Kompan A/S
C.F. Tietgens Boulevard 32C
DK-5220 Odense SØ
Denmark



Verification of CO₂ calculation of: Play systems



Data version no. 2023-10-05

The CO₂ calculation and data are in compliance with the principles of a carbon footprint impact according to the GHG protocol (Greenhouse Gas Protocol), Scope 3, cradle to gate related to all individual components in the product category: "Play systems" represented by item no.: PCM200321-0950.

(Scope 3 emissions include emission sources in the upstream and downstream value chain).

Date: 30. October 2023 | Valid until: 30. October 2025

Verified by:

Julie Marie Vejsgaard Larsen, LCA & EPD Consultant

Verification based on report: Validation of CO₂ calculation of 9 categories of Kompan product line, version 1.0, prepared by: Bureau Veritas HSE, Denmark: Julie M. V. Larsen.

Publication date: 30. October 2023

By Bureau Veritas HSE
www.bureauveritas.dk
+45 7731 1000



Fiskefabrik med svævebane

PCM52621

KOMPAN
Let's play

* Maks. faldhøjde | ** Samlet højde | *** Faldområde

* Maks. faldhøjde | ** Samlet højde

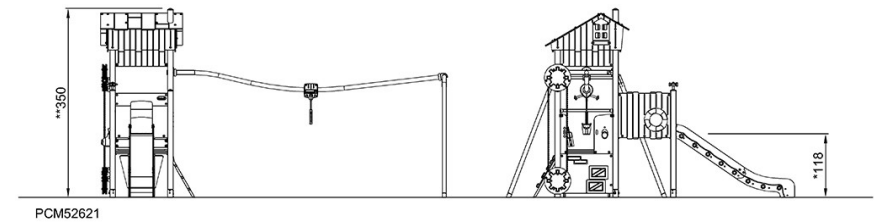
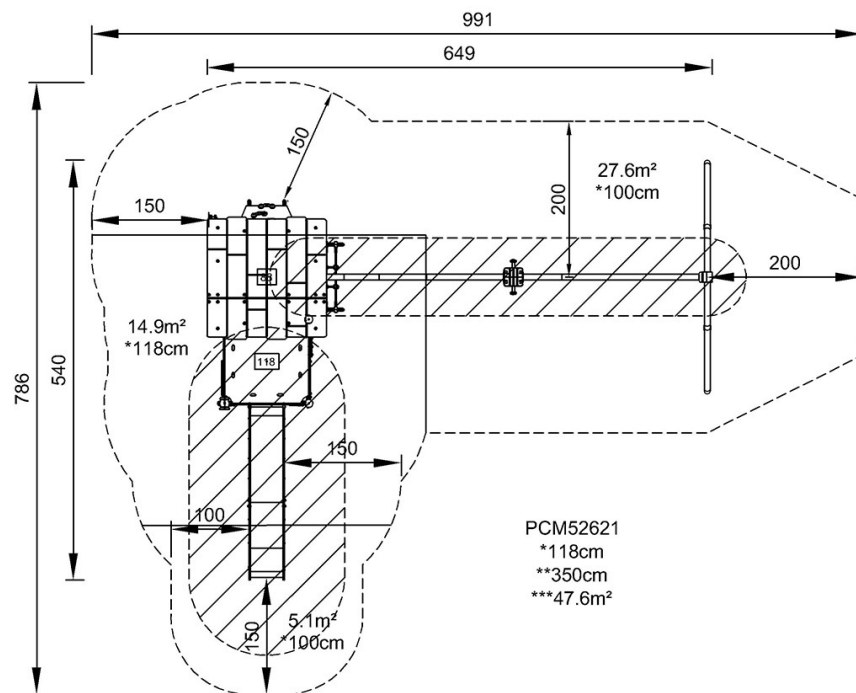

[Klik for at se FRA OVEN](#)

[Klik for at se FRA SIDEN](#)