

Dragite med membranhule

COR10491

KOMPANI
Let's play

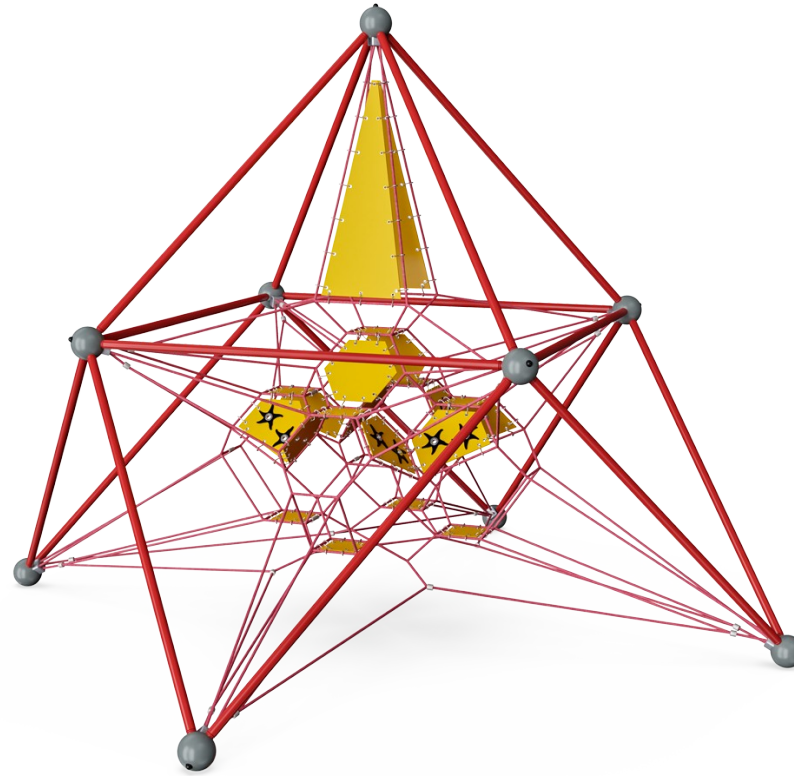

Dragitens livlige farver og bevægelige membraner tiltrækker børn i alle aldre. De forskellige klatre- og mødemuligheder får dem til at vende tilbage igen og igen. De nederste, gule membranfelter giver en destination at klatre til og sjove hoppemembraner. Klatring for børn i alle aldre styrker slevtilleden og stimulerer den fysiske udvikling. Derudover

fungerer membranerne som møde- og tilbagetrækningssteder i klatrelandskabet. De større membraner deler denne funktion. Koncentration er nødvendig ved opklatring, da rebene er indbyrdes forbundet og tilbyder mange forskellige greb og ståsteder. Dette træner muskler, kropskropskoordination og rumfornemmelse, samt grundlæggende

færdighed hos børn.



Varenr. COR104911-0401

Generel produktinformation

Dimensioner LxBxH	437x437x436 cm
Alder	3+
Antal brugere	28
Farvemuligheder	

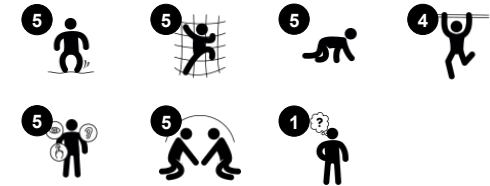

Dragite med membranhule

COR10491



Forbundne net

Fysiske evner: de forbundne net får brugerne til at følge de andres bevægelser, hvilket giver en ekstra dimension af sjov og kræver koncentration, når man holder fast i rebet. Alle muskelgrupper trænes, og koordinationen styrkes. **Social-emotionelle evner:** brugernes bevægelser påvirker de andre brugere, så hensyn og turtagning understøttes.

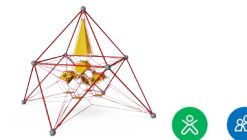
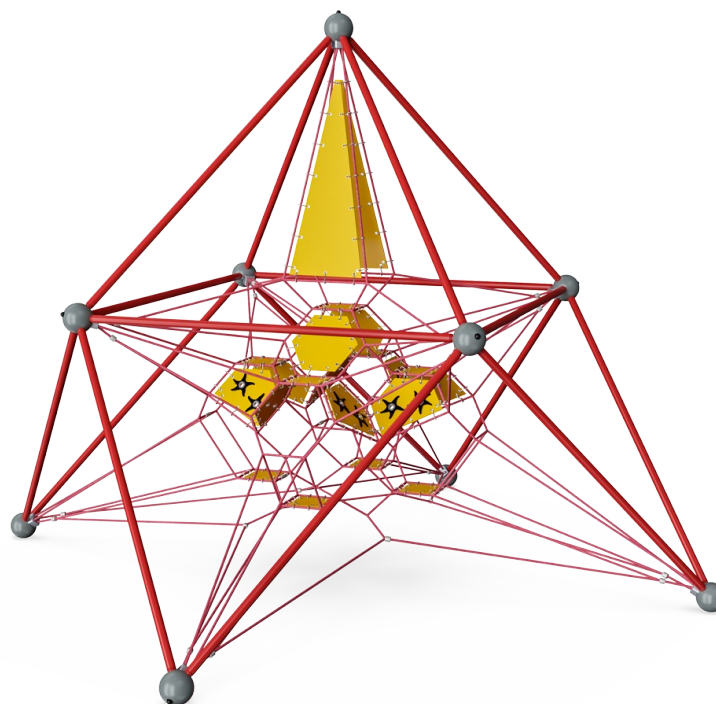

Store masker

Fysiske evner: de store masker lader børn klatre og kravle og understøtter udviklingen af proprioception, krydskoordinering og rumlig bevidsthed. Det kræver muskler når man skal skubbe og trække sig op i nettet. **Social-emotionelle evner:** her kan flere børn mødes og være sammen.



Membran

Fysiske evner: her udvikles balancesansen når børnene står, sidder eller ligger her. Det er samtidig en hurtigere vej op på grund af membranens ekstra støtte. **Social-emotionelle evner:** et mødested hvor man kan tage en pause fra klatrenettet.

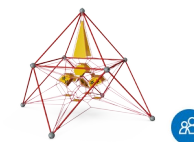

Gennemsigtighed

Social-emotionelle evner: gennemsigtigheden muliggør samarbejde og kommunikation, som er vigtige færdigheder for børn.

Dragite med membranhule

COR10491



Corocord 'S'-klemmer bruges som universelle forbindelser i Corocord-produkter. 8 mm rustfrit stålstænger med afrundede kanter presses rundt om rebene med en speciel hydraulisk presse, hvilket gør dem til den ideelle samling: sikker, holdbar og hærværkssikret, og med den fleksibilitet som en rebstruktur behøver.



Netets aluminiumssænke er dobbeltkoniske med afrundede ender og er så små som sikkerheden tillader. Det overordnede netdesign sigter mod at holde metaldele inden for nettet til et absolut minimum, både i størrelse og antal, for at give den bedst mulige klatreoplevelse.



Corocord-membraner består af et friktionssikkert gummimateriale i samme kvalitet som transportbånd med fremragende UV-modstand. Testet og overholder REACH-krav til PAH. En fire-lags armering lavet af vævet polyester er indlejret. Armeringen og de to overfladelag resulterer i en samlet tykkelse på 7,5 mm.



Metaldele er lavet af stål af høj kvalitet, varmgalvaniseret indvendigt og udvendigt med blyfrit zink. På ydersiden er der et ekstra lag med pulverbelægning. Dette sikrer både fremragende korrosionsbestandighed og farverigt designudtryk.



LUNA



MARS

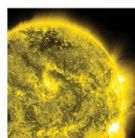

SOLARIS

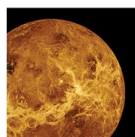

VENUS



TERRA

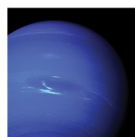

NEPTUNE

COROCORD-rammenettet findes i 6 galaktiske farvetemaer. Temaerne trækker på lyse farver, der appellerer til børn i alle aldre. Kan ændres i konfiguratoren.

Varenr. COR104911-0401

Installationsinformation

Maks. faldhøjde	230 cm
Faldområde	57,4 m ²
Installationstid (timer)	16,5
Udgravningsmængde	1,76 m ³
Betonmængde	0,98 m ³
Forankringsdybde	110 cm
Fragtvægt	616 kg
Forankringsmuligheder	I jorden ✓

Garanti

Corocord reb	10 år
EcoCore HDPE	Livstid
Galvaniseret stål	Livstid
Membran	2 år
Garanterede reservedele	10 år



Bæredygtighedsdata

COR10491

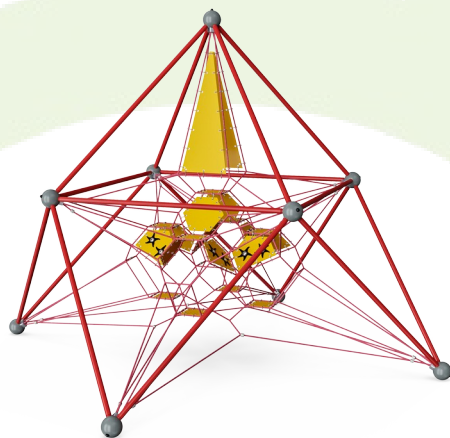

Vugge-til-port A1-A3	Total CO ₂ udledning	CO ₂ e/kg	Gen-anvendte materialer
	kg CO ₂ e	kg CO ₂ e/kg	%
COR104911-0401	1.549,10	3,58	42,19

Den overordnede ramme for disse faktorer er Environmental Product Declaration (EPD), som kvantificerer "miljøoplysninger om et produkts livscyklus og muliggør sammenligninger mellem produkter, der opfylder samme funktion" (ISO, 2006). Dette følger strukturen og anvender en livscyklusvurderingstilgang til hele produktfasen fra råvarer til fremstilling (A1-A3))

Kompan A/S

C.F. Tietgens Boulevard 32C
DK-5220 Odense SØ
Denmark



Verification of CO₂ calculation of: Corocord



Data version no. 2023-10-05

The CO₂ calculation and data are in compliance with the principles of a carbon footprint impact according to the GHG protocol (Greenhouse Gas Protocol), Scope 3, cradle to gate related to all individual components in the product category: "Corocord" represented by item no.: COR314011-1101.

(Scope 3 emissions include emission sources in the upstream and downstream value chain).

Date: 30. October 2023 | Valid until: 30. October 2025

Verified by:

Julie Marie Vejsgaard Larsen, LCA & EPD Consultant

Verification based on report: Validation of CO₂ calculation of 9 categories of Kompan product line, version 1.0, prepared by: Bureau Veritas HSE, Denmark: Julie M. V. Larsen.

Publication date: 30. October 2023

By Bureau Veritas HSE
www.bureauveritas.dk
+45 7731 1000



Dragite med membranhule

COR10491

* Maks. faldhøjde | ** Samlet højde | *** Faldområde

* Maks. faldhøjde | ** Samlet højde

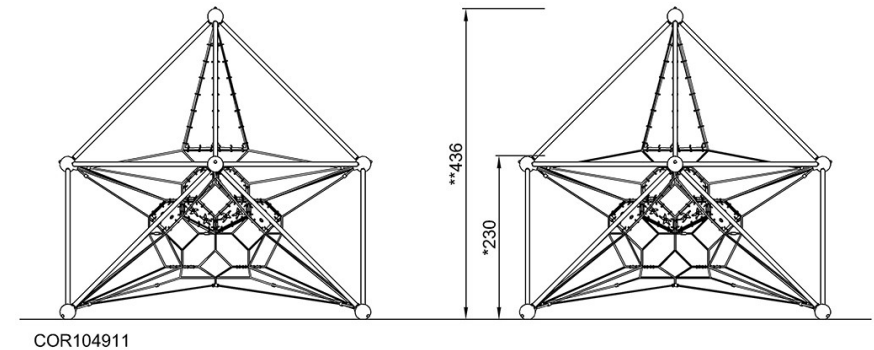
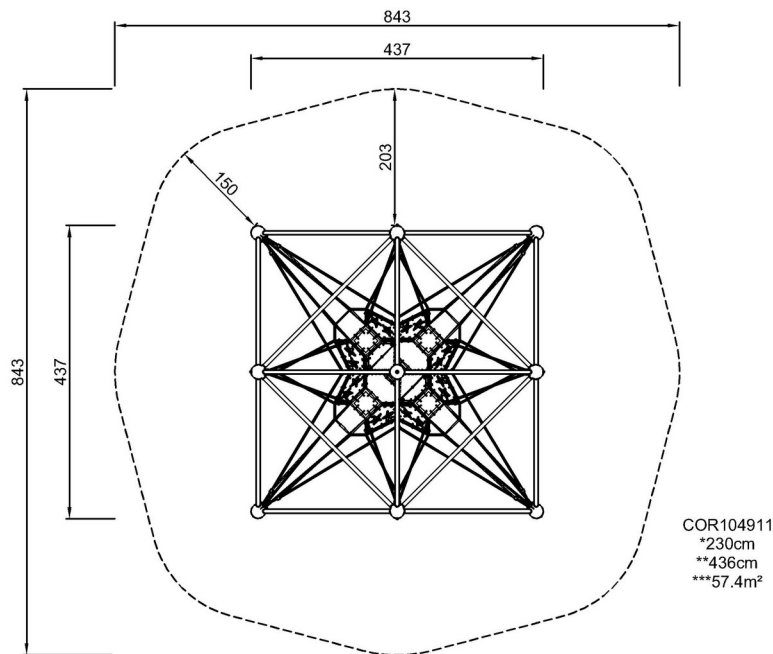

[Klik for at se FRA OVEN](#)

[Klik for at se FRA SIDEN](#)