

# Arenero con tapas

KPL510

**KOMPANI**  
Let's play



Número de artículo KPL510-0401	
<b>Información general del producto</b>	
Dimensiones LxAnch.xAl.	470x120x38 cm
Grupo de edad	6m+
Usuarios	12
Opciones de color	

Esta atractiva caja de arena con tapas invita a los niños a jugar durante largos períodos de tiempo. Gracias a las dos tapas, la caja de arena se puede tapar y proteger. Las tapas también funcionan como mesas de juego y asientos para padres o cuidadores. Los cuidadores tienen asientos y más padres pueden sentarse frente a la caja de arena para

observar. Esto es bien conocido por facilitar estancias más largas en el patio de recreo. Las tapas también crean un espacio para los niños donde pueden guardar juguetes o crear su hogar, su tienda, su taller, etc. La arena invita al juego profundo. El carácter cambiante de la arena desde que está seca hasta que está mojada fascina a los niños. Además, entrena

su sentido táctil y comprensión del carácter material y los fenómenos de la naturaleza. Estas son habilidades importantes para la vida que ayudan al niño a comprender el mundo que lo rodea. En resumen, el juego en la arena ayuda a moldear las habilidades motoras y la cognición.



Los datos están sujetos a cambios sin previo aviso.

# Arenero con tapas

KPL510



## Arenero

**Cognitivo:** el juego con arena entrena el sentido del tacto y ayuda a los niños a comprender las características de los diferentes materiales y sus usos. La arena se puede tamizar cuando está seca y darle forma cuando está húmeda.



## Tapa

**Físico:** empujar y estirar de las tapas desarrolla la coordinación cruzada y entrena los músculos. **Socio-emocional:** reunirse en las tapas apoya la interacción social. **Cognitivo:** apoya la comprensión de causa y efecto al abrir y cerrar tapas. **Creativo:** las tapas pueden colocarse en diferentes posiciones y, por lo tanto, pueden fomentar la comprensión de los niños sobre cómo dejan una marca, apoyando la creatividad.

# Arenero con tapas

KPL510



Las tablas están hechas de madera de pino procedente de fuentes europeas sostenibles. La madera está impregnada a presión Clase 3 con Tanalito E3475 según EN335 (equivalente a NTR Clase AB).

Las tapas están hechas de madera contrachapada de 22 mm de espesor hecha de aliso y madera de pino. Ambos lados están cubiertos por 2 capas de película fenólica con patrón de red antideslizante. Todos los bordes de corte están sellados con pintura para garantizar una larga vida útil.

Número de artículo KPL510-0401

## Información de instalación

Altura máxima de caída	38 cm
Área de seguridad	30,4 m <sup>2</sup>
Horas de instalación	4,0
Volumen de excavación	0,10 m <sup>3</sup>
Volumen de hormigón	0,00 m <sup>3</sup>
Profundidad de anclaje	40 cm
Peso del envío	140 kg
Opciones de anclaje	Enterrar ✓

## Garantías

Pinar	10 años
Madera contrachapada	5 años
Piezas de repuesto garantizadas	10 años



# Sustainability Data

KPL510



Cuna a puerta A1-A3	Emisión total CO <sub>2</sub>	CO <sub>2</sub> e/kg	Materiales Reciclados
	kg de CO <sub>2</sub> e	kg de CO <sub>2</sub> e/kg	%
KPL510-0401	33,79	0,30	2,20

El marco general aplicado para estos factores es la Declaración Ambiental de Producto (EPD), que cuantifica "la información ambiental sobre el ciclo de vida de un producto y permite realizar comparaciones entre productos que cumplen la misma función" (ISO, 2006). Esto sigue la estructura y aplica un enfoque de evaluación del ciclo de vida a toda la etapa del producto, desde la materia prima hasta la fabricación (A1-A3))

**Kompan A/S**  
 C.F. Tietgens Boulevard 32C  
 DK-5220 Odense SØ  
 Denmark



## Verification of CO<sub>2</sub> calculation of: Themed play systems



Data version no. 2023-10-05

The CO<sub>2</sub> calculation and data are in compliance with the principles of a carbon footprint impact according to the GHG protocol (Greenhouse Gas Protocol), Scope 3, cradle to gate related to all individual components in the product category: "Themed play systems" represented by item no.: MSC641100-3717P.

(Scope 3 emissions include emission sources in the upstream and downstream value chain).

**Date: 30. October 2023 | Valid until: 30. October 2025**

Verified by:

Julie Marie Vejsgaard Larsen, LCA & EPD Consultant

Verification based on report: Validation of CO<sub>2</sub> calculation of 9 categories of Kompan product line, version 1.0, prepared by: Bureau Veritas HSE, Denmark: Julie M. V. Larsen.

**Publication date: 30. October 2023**

By Bureau Veritas HSE  
 www.bureauveritas.dk  
 +45 7731 1000



# Arenero con tapas

KPL510

\* Altura Máx. de caída | \*\* Altura total | \*\*\* Área de seguridad

\* Altura Máx. de caída | \*\* Altura total

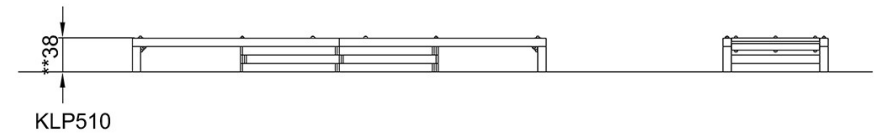
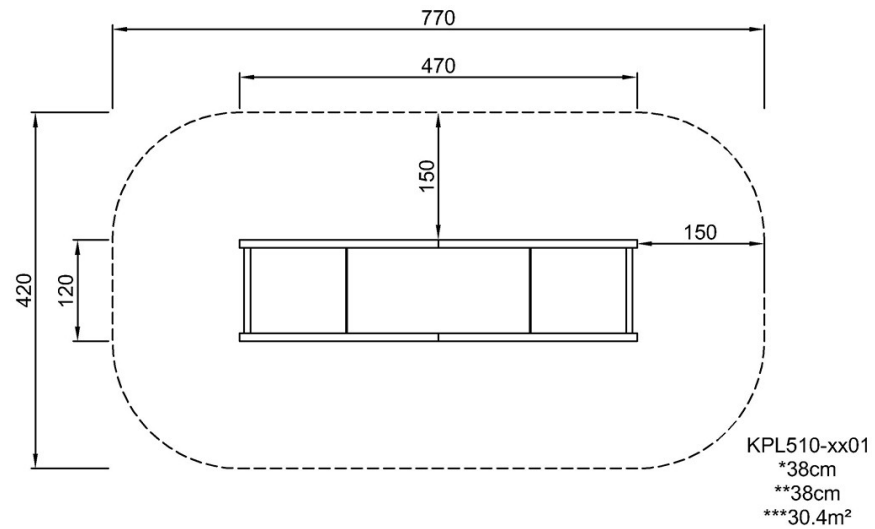

[Haga clic para ver VISTA SUPERIOR](#)

[Haga clic para ver VISTA LATERAL](#)