

# Fjederbræt

NRO104

**KOMPAN**  
Let's play



Varenr. NRO104-0402

## Generel produktinformation

Dimensioner LxBxH	92x85x46 cm
Alder	3+
Antal brugere	3
Farvemuligheder	



Fjederbrættet er en dejlig, indbydende platform til at vippe. Børn bliver tiltrukket af den igen og igen takket være den sjove, gyngende bevægelse og ikke mindst det sociale potentiale: platformen tillader flere krospositioner. Man kan ligge, sidde, stå og endda hoppe. Alle har en chance for at lege sammen. Det sociale potentiale i dette er

enormt. Børn vil samarbejde, tage ture på skift og vise hensyn til andre for at få den sjove, gyngende bevægelse til at fortsætte. Gyng bevægelsen træner balancen og rumfornemmelsen, der begge er afgørende for ens kropsbevidsthed, så man for eksempel undgår at falde. En veludviklet balance er grundlæggende for evnen til at sidde stille og

koncentrere sig. Når de står på platformen, vil børn hoppe og derved opbygge knogletæthed for livet samt have det rigtig sjovt.



# Fjederbræt

NRO104

**KOMPAN**  
Let's play



## Sæde

**Social-emotionelle evner:** sædet er stort nok til flere børn og er et godt mødested. At sidde tæt sammen med venner er godt for børns sociale færdigheder og trivsel.



## Fjeder

**Fysiske evner:** her trænes balance og rumlig bevidsthed. Dette er grundlæggende motoriske færdigheder der gør, at børn har lettere ved at sidde stille på en stol og det udvikler deres balancesans. **Kognitive evner:** her understøttes forståelsen af årsag og virkning. Når barnet bevæger kroppen reagerer vippen.

# Fjederbræt

NRO104



Alle Robinia-redskaber fra KOMPAN er lavet af robinietræ fra ansvarlige europæiske kilder. Efter anmodning kan de leveres som FSC®-certificeret (FSC® C004450).

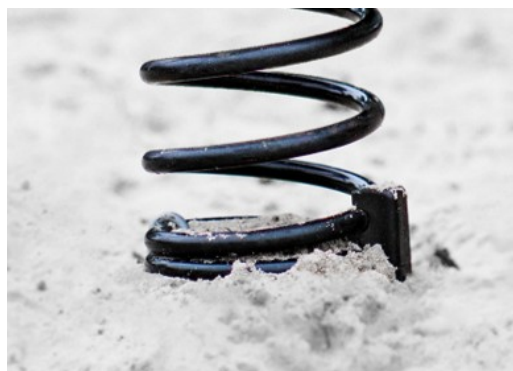

KOMPAN fjedre er lavet af fjederstål i høj kvalitet i henhold til EN10270. Fjedrene rengøres ved fosfatering, før de males med en epoxyprimer og en polyesterpulverbelægning som topfinish. Fjedrene fastgøres af unikke beslag der forhindrer nogen får noget i klemme for maksimal sikkerhed og lang levetid.



Robinia træ kan leveres som ubehandlet rå træ eller males med et brunfarvet gennemsigtigt pigment, der bevarer træets gyldne træfarve.

**KOMPAN**  
Let's play

Varenr. NRO104-0402

## Installationsinformation

Maks. faldhøjde	60 cm
Faldområde	11,6 m <sup>2</sup>
Installationstid (timer)	2,9
Udgravningsmængde	0,77 m <sup>3</sup>
Betonmængde	0,00 m <sup>3</sup>
Forankringsdybde	45 cm
Fragtvægt	137 kg
Forankringsmuligheder	I jorden ✓ Overflade ✓

## Garanti

Galvaniseret stål	Livstid
Robinietræ	15 år
Garanterede reservedele	10 år
Fjedre	5 år



# Bæredygtighedsdata

NRO104



Vugge-til-port A1-A3	Total CO <sub>2</sub> udledning	CO <sub>2</sub> e/kg	Gen-anvendte materialer
	kg CO <sub>2</sub> e	kg CO <sub>2</sub> e/kg	%
<b>NRO104-0402</b>	163,74	1,46	24,48

Den overordnede ramme for disse faktorer er Environmental Product Declaration (EPD), som kvantificerer "miljøoplysninger om et produkts livscyklus og muliggør sammenligninger mellem produkter, der opfylder samme funktion" (ISO, 2006). Dette følger strukturen og anvender en livscyklusvurderingstilgang til hele produktfasen fra råvarer til fremstilling (A1-A3))

**Kompan A/S**  
C.F. Tietgens Boulevard 32C  
DK-5220 Odense SØ  
Denmark



## Verification of CO<sub>2</sub> calculation of: Nature play



Data version no. 2023-10-05

The CO<sub>2</sub> calculation and data are in compliance with the principles of a carbon footprint impact according to the GHG protocol (Greenhouse Gas Protocol), Scope 3, cradle to gate related to all individual components in the product category: "Nature play" represented by item no.: NRO409-0621.

(Scope 3 emissions include emission sources in the upstream and downstream value chain).

**Date: 30. October 2023 | Valid until: 30. October 2025**

**Verified by:**

Julie Marie Vejsgaard Larsen, LCA & EPD Consultant

Verification based on report: Validation of CO<sub>2</sub> calculation of 9 categories of Kompan product line, version 1.0, prepared by: Bureau Veritas HSE, Denmark: Julie M. V. Larsen.

**Publication date: 30. October 2023**

**By Bureau Veritas HSE**  
www.bureauveritas.dk  
+45 7731 1000



# Fjederbræt

NRO104

\* Maks. faldhøjde | \*\* Samlet højde | \*\*\* Faldområde

\* Maks. faldhøjde | \*\* Samlet højde

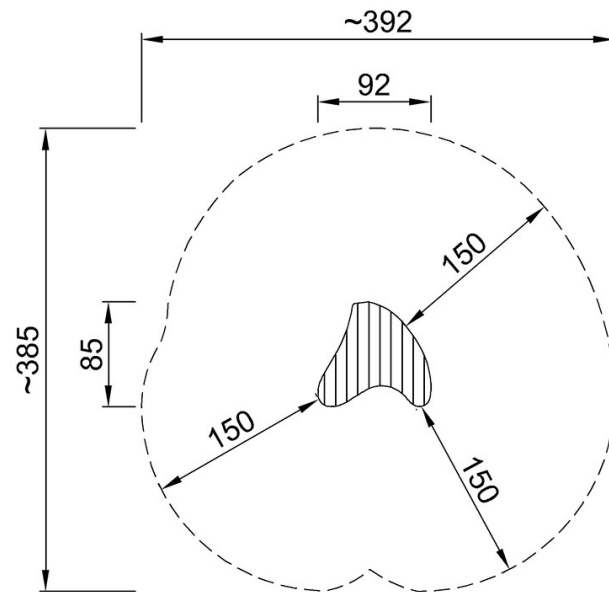

NRO104  
\*60cm  
\*\*46cm  
\*\*\*11.6m<sup>2</sup>



[Klik for at se FRA OVEN](#)

[Klik for at se FRA SIDEN](#)