

Elements Cliff Rider

PCE112421

KOMPAN
Let's play



Tuotenumero PCE112421-0901

Tuotetiedot

Mitat PxLxK	140x502x443 cm
Ikäryhmä	6+
Leikkikapasiteetti	12
Väri vaihtoehdot	

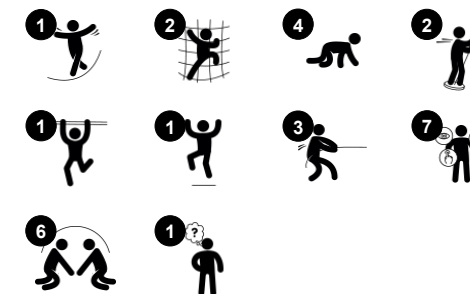

Hämmästyttävä korkeampi Cliff Rider on erittäin houkutteleva kouluikäisille lapsille. Se kutsuu toistuvaan toimintaan yhä uudestaan ja uudestaan. Intensiivinen ja jännittävä kyyti korkealla ilmassa, pienellä jalkatukella, vaatii rohkeutta. Ja ne, jotka eivät onnistu ensimmäisellä kerralla, pääsevät perille ystäviensä pienellä avustuksella. Sillä aikaa kiipeilyseinät, pylväät ja palomiehentanko tarjoavat runsaasti kiipeilyä ja liukumista. Kun Cliff Rideria testattiin lasten kanssa, he antoivat

sille parhaan tuloksen jännittävässä leikissä: Korkeus, nopeus ja temmelysleikit olivat se, mistä lapset todella pitivät täällä leikkiessään. Aikuisemmasta näkökulmasta Cliff Rider kehittää lihasvoimaa ja -jännitystä sekä liikkeiden ajoitusta ja järjestystä. Kehosi liikkeiden, esineiden hallinta ja ajoitus on melko monimutkainen tehtävä, mutta välttämätön elämäntaito, jonka avulla voi esimerkiksi liikkua omassa kehossa turvallisesti ja luottavaisesti ympäristöissä, esim. kadulla liikenteessä. Ei

pysty -asenteen ja kyvyn sijaan lapset, jotka hallitsevat nämä taidot, luottavat itseensä ja omaan kehoonsa ja ennen kaikkea he pystyvät keskittymään muihin asioihin, kuten koulun akateemisiin aiheisiin. Viimeisenä muttei vähäisimpänä, itsevarmuus, jonka lapset saavat voittamalla alkuperäiset epäröintinsä matkustaa Cliff Riderillä, on juuri se syy, miksi heidän kannattaa se tehdä.

Elements Cliff Rider

PCE112421

KOMPANI
Let's play



Seinäkiipeilijä

Fyysinen: kiipeily tukee

ristikkäiskoordinaatiota sekä asento- ja liikeaistia ja kehittää isoja lihasryhmiä ja käsien voimaa. **Sosiaalis-emotionaalinen:** kaksipuoleinen kiipeily tukee vuorovaikutusta ja vuorottelua.



Palomiehentanko

Fyysinen: alastulo kehittää koordinaatiota sekä käsivarsia ja sydänlihaksia. Laskeutuminen vahvistaa luun tiheyttä, joka rakentuu varhaislapsuudessa. **Sosiaalis-emotionaalinen:** vuorottelu ja riskinotto



Tukevat kädensijat

Fyysinen: kädensija tarjoaa hyvän otteen vähemmän luottavaisille kiipeilijöille. Itsensä vetäminen ylös ja sisään kehittää ylävartalon lihaksia. **Sosiaalis-emotionaalinen:** mahdollistaa monien fyysisten kykyjen kokeilemisen itsenäisesti ja turvallisesti, mikä tukee kaikkien leikkimistä.



Cliff rider

Fyysinen: työntäminen ja vetäminen harjoittavat suuria lihaksia. Liikkeiden ajoitus ja voiman käyttö harjaannuttavat proprioseptiikkaa ja koordinaatiota. **Sosiaalis-emotionaalinen:** tukee yhteistyötä muiden kanssa ja kehittää vuorovaikutustaitoja ja empatiaa. Lisäksi ilmaan astumisen jännitys tukee fyysisesti tunnetta haasteiden voittamisesta. **Kognitiivinen:** liikkeiden voima ja koordinaatio opettavat lapsille tärkeitä elämäntaitoja, jotka lisäävät heidän itseluottamustaan.

Elements Cliff Rider

PCE112421



Seiväshyppytanko on valmistettu hitsatusta teräsrakenteesta, jossa on 360° Ekogrip-seisomataso. Kaksipuoliset kaarevat kahvat on valmistettu EcoCore-materiaalista. Tangossa yhdistyvät erinomainen ergonomia ja toiminnallisuus.



Edestakaista keinvuaa liikettä ohjaa kovaan käyttöön suunniteltu kaksinkertainen kumivääntöjousi. Kumielementti varmistaa turvallisen liikkumisen ja vähentää nopeutta tornitasoja kohti liikuttaessa. Pohjalevy muovatusta PE-materiaalista, jolla on suuri iskunkestävyys.



Kaarevat lähtötasot on valmistettu kaarevasta ruostumattomasta teräksestä valmistetusta levystä, jossa on liukumaton pinta. Alustan alaosa tukee EcoCore-levy tarjoten turvallisen jalansijan, ja kumipuskuri on sijoitettu vastaanottamaan tanko.



Kiipeylelementit on valettu yhdestä kappaleesta, jonka seinämänpaksuus on vähintään 5 mm. Kiipeylelementit on tehty kierrätettävästä polyeteenistä, joka kestää erittäin hyvin iskuja ja suuriakin lämpötilavaihteluja, joten ne ovat ilkeivallan kestäviä sijaintipaikasta riippumatta.



Päätolpat on valmistettu korkealaatuisesta esisinkitystä teräksestä, jossa on jauhemaalattu pintakäsittely. Tolppien yläosat on valmistettu UV-stabiloidusta nylonista (PA6). Harmaat valetut lattiatasot on valmistettu 75-prosenttisesti kierrätetystä valamerijätteestä (PP), ja niissä on luistamaton pintakuviointi. Kaikkien tasojen kannattimet ovat vähähiilistä alumiinia ja ne on suunniteltu siten, että ne mahdollistavat useita asennusvaihtoehtoja.

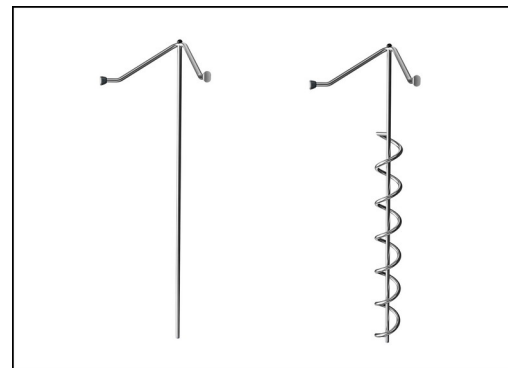

Leikkivälineisiin käytetään korkealaatuista ruostumatonta terästä. Valmistuksen jälkeen teräs puhdistetaan peittamalla sileän ja puhtaan liukumispinnan aikaansaamiseksi.

Tuotenumero PCE112421-0901

Asennustiedot

Putoamiskorkeus enintään	260 cm
Turva-alue	41,1 m ²
Asennusaika	20,9
Kaivanto	0,70 m ³
Betonivalu	0,32 m ³
Perustuksen syvyys (vakio)	90 cm
Lähtötyksen paino	687 kg
Ankkurointivaihtoehdot	Pinta-as. ✓ Syväper. ✓

Takuutiedot

EcoCore HDPE	Elinikäinen
Sinkitty teräs	Elinikäinen
Tolppa	10 vuotta
PP tasot	10 vuotta
Takuuseen kuuluvat varaosat	10 vuotta



Kestävän kehityksen data

PCE112421



Tuotevaihe A1–A3	Hiilidioksi dipäästöt yhteensä	Hiilidioksi dipäästöt kiloa kohden	Kierrätys materiaalit
	kg CO ₂ e	kg CO ₂ e/kg	%
PCE112421-0901	1.532,32	2,87	50,36

Näihin tekijöihin sovellettavana yleiskehityksenä käytetään Environmental Product Declaration -ympäristötuoteselostetta (EPD), jossa määritetään "ympäristötiedot tuotteen elinkaaren ajalta ja joka mahdollistaa samaan tehtävään tarkoitettujen tuotteiden keskinäisen vertailun" (ISO, 2006). Tämä seuraa elinkaariarviointimenetelmän (Life Cycle Assessment, LCA) rakennetta ja soveltaa sitä koko tuotevaiheeseen raaka-aineen hankinnasta tuotteen valmistukseen (A1–A3).

KOMPAN
Let's play

Kompan A/S

C.F. Tietgens Boulevard 32C
DK-5220 Odense SØ
Denmark

Validation of CO₂
calculation method
BUREAU VERITAS
HSE Denmark A/S



Verification of CO₂ calculation of: Play systems



Data version no. 2023-10-05

The CO₂ calculation and data are in compliance with the principles of a carbon footprint impact according to the GHG protocol (Greenhouse Gas Protocol), Scope 3, cradle to gate related to all individual components in the product category: "Play systems" represented by item no.: PCM200321-0950.

(Scope 3 emissions include emission sources in the upstream and downstream value chain).

Date: 30. October 2023 | Valid until: 30. October 2025

Verified by:

Julie Marie Vejsgaard Larsen, LCA & EPD Consultant

Verification based on report: Validation of CO₂ calculation of 9 categories of Kompan product line, version 1.0, prepared by: Bureau Veritas HSE, Denmark: Julie M. V. Larsen.

Publication date: 30. October 2023

By Bureau Veritas HSE
www.bureauveritas.dk
+45 7731 1000



Elements Cliff Rider

PCE112421

Putoamiskorkeus enint. | Kokonaiskorkeus | Turva-alue

Putoamiskorkeus enint. | Kokonaiskorkeus

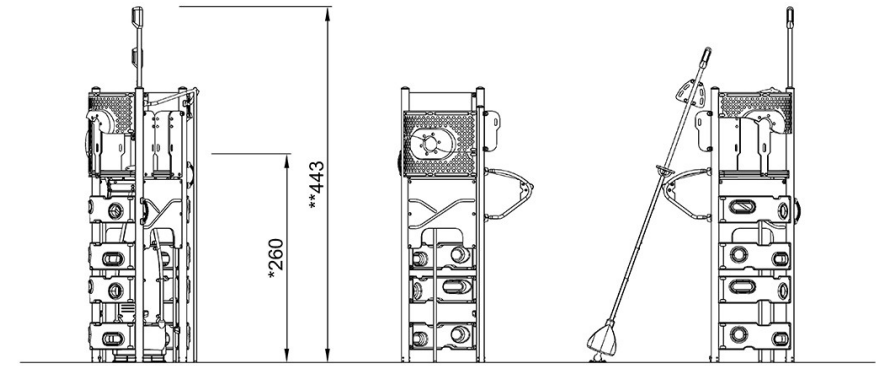
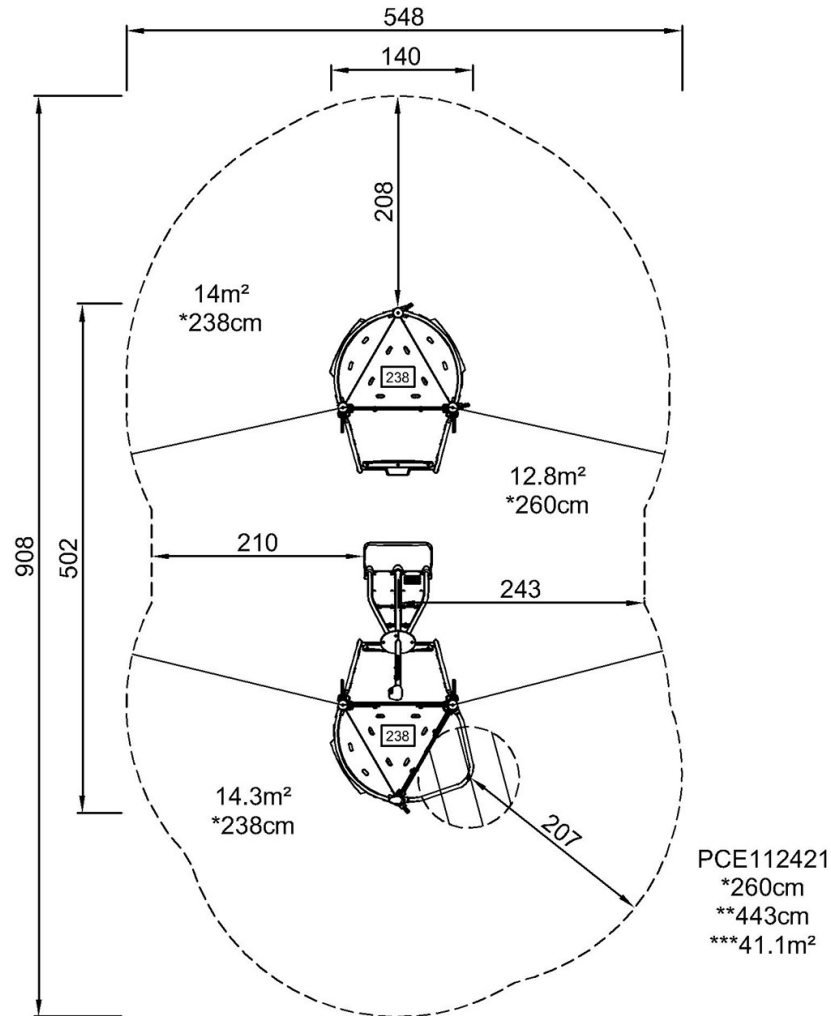

[Klikkaa nähdäksesi NÄKYMÄ YLHÄÄLTÄ](#)

[Klikkaa nähdäksesi NÄKYMÄ SIVULTA](#)