

# Keitaan sorakuoppa

NRO532

**KOMPANI**  
Let's play



Keitaan sorakuoppa on hauska, avoin rakennelma, jonka neljälle tasanteelle mahtuu paljon lapsia leikkimään nostokurjilla ja hiekkapöydillä. Kun pöydässä olevan putken läpi laittaa hiekkaa, hiekkamyly alkaa pyöriä. Nostokurkien luo pääsee matalalta tasanteelta, jossa on hiekkakauha. Näin pienimmillekin leikkijöille riittää aineksia mielikuvitusleikkiin ja

tutkimuksiin pitkäksi aikaa. Pitkät roolileikit ja tutkimukset kehittävät paitsi kieltä ja kognitiivisia taitoja, myös hienomotoriikkaa ja luovuutta. Tuote on mahdollista saada pyydetessä FSC®-sertifioidusta (FSC® C004450) Robinia-puusta.

Tuotenumero NRO532-1021

## Tuotetiedot

Mitat PxLxK	446x348x337 cm
Ikäryhmä	2+
Leikkikapasiteetti	25
Väri vaihtoehdot	



# Keitaan sorakuoppa

NRO532

**KOMPANI**  
Let's play



## Slope

**Fyysinen:** kaltevaa pintaa pitkin ryömiminen tai kävely kehittää tasapainoa ja ristikkäiskoordinaatiota. **Sosiaalis-emotionaalinen:** kaltevuus saa kiipeilyn tuntumaan turvalliselta, erityisesti pienille lapsille.

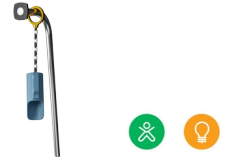

## Hiekkalapio

**Fyysinen:** kehittää kätevyyttä ja ylävartalon lihaksia. **Kognitiivinen:** esineen pysyvyyden ymmärtäminen, lapion täyttäminen ja tyhjentäminen.



## Hiekkanoستuri

**Fyysinen:** ämpäriin nostaminen ylös ja alas harjoittaa käsilihaksia ja kätevyyttä. **Sosiaalis-emotionaalinen:** yhteistyö muiden kanssa, esim. kauhan vastaanottaminen, kouluttaa yhteistyötaitoja. **Kognitiivinen:** ymmärtäminen miten ketjujen mekanismi nostaa kauhoja ylös tai laskee alas, tukee loogista ajattelua. **Luovuus:** työskentely liikkuvien leikkiosien kanssa tukee lapsen luovuutta.



## Hiekkapöytä kulholla ja siivilällä

**Sosiaalis-emotionaalinen:** lapset voivat kerätä ja varastoida materiaaleja, tehdä yhteistyötä ja pitää tauon yhdessä. **Luovuus:** hiekka voidaan kuljettaa siivilän läpi, lisäten ymmärrystä syy-seurauksesta sekä esineen pysyvyydestä.



## Hiekkapöytä suppilolla

**Sosiaalis-emotionaalinen:** lapset voivat kerätä ja varastoida materiaaleja, tehdä yhteistyötä ja pitää tauon yhdessä. **Kognitiivinen:** hiekkaa voidaan siirtää suppilon läpi, jotta ymmärretään syy-seuraussuhdetta sekä esineiden pysyvyyttä: materiaalit eivät katoa, vaan ne kulkevat toisesta päästä läpi.

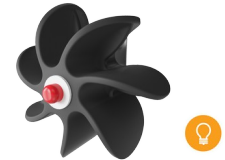

## Hiekkaratas

**Kognitiivinen:** pyörivä hiekkaratas kehittää syyn ja seurauksen ymmärtämistä.

# Keitaan sorakuoppa

NRO532



Kaikki KOMPANin Organic Robinia -tuotteet on valmistettu kestävästi kasvatetusta eurooppalaisesta robiniapuusta. Tuotteet voidaan pyydetäessä toimittaa sataprosenttisesti FSC® Certified (FSC® C004450).



Värillisiin osiin käytetään vesiohenteista, ympäristöystävällistä ja erinomaisen UV-kestävyyden omaavaa maalia. Maali on standardin EN 71 osan 3 mukainen.



Robinia-tuotteet on suunniteltu KOMPANin värikonseptin mukaisesti, ja vakiovärejä on useita. Puu voidaan toimittaa myös käsittelemättömänä tai maalattuna puun värin säilyttävällä ruskealla maalilla.



Tuote/toiminnot on esiasennettu tehtaalla kaikkien turvallisuusvaatimusten huomioimiseksi.

Tuotenumero NRO532-1021

## Asennustiedot

Putoamiskorkeus enintään	88 cm
Turva-alue	36,9 m <sup>2</sup>
Asennusaika	27,2
Kaivanto	0,97 m <sup>3</sup>
Betonivalu	0,19 m <sup>3</sup>
Perustuksen syvyys (vakio)	100 cm
Lähteyksen paino	1.239 kg
Ankkurointivaihtoehdot	Syväper. ✓

## Takuutiedot

Robiniapuu	15 vuotta
Köydet & verkot	10 vuotta
Takuuseen kuuluvat varaosat	10 vuotta
Ruostumattomat teräsosat	Elinikäinen
Ruostumattomat teräsosat	Elinikäinen



# Kestävän kehityksen data

NRO532



Tuotevaihe A1–A3	Hiilidioksi dipäästöt yhteensä	Hiilidioksi dipäästöt kiloa kohden	Kierrätys materiaalit
	kg CO <sub>2</sub> e	kg CO <sub>2</sub> e/kg	%
NRO532-1021	467,43	0,47	4,88

Näihin tekijöihin sovellettavana yleiskehityksenä käytetään Environmental Product Declaration -ympäristötuoteselostetta (EPD), jossa määritetään "ympäristötiedot tuotteen elinkaaren ajalta ja joka mahdollistaa samaan tehtävään tarkoitettujen tuotteiden keskinäisen vertailun" (ISO, 2006). Tämä seuraa elinkaariarviointimenetelmän (Life Cycle Assessment, LCA) rakennetta ja soveltaa sitä koko tuotevaiheeseen raaka-aineen hankinnasta tuotteen valmistukseen (A1–A3).

**KOMPAN**  
Let's play

## Kompan A/S

C.F. Tietgens Boulevard 32C  
DK-5220 Odense SØ  
Denmark

Validation of CO<sub>2</sub>  
calculation method  
**BUREAU VERITAS**  
HSE Denmark A/S



## Verification of CO<sub>2</sub> calculation of: Nature play



Data version no. 2023-10-05

The CO<sub>2</sub> calculation and data are in compliance with the principles of a carbon footprint impact according to the GHG protocol (Greenhouse Gas Protocol), Scope 3, cradle to gate related to all individual components in the product category: "Nature play" represented by item no.: NRO409-0621.

(Scope 3 emissions include emission sources in the upstream and downstream value chain).

**Date: 30. October 2023 | Valid until: 30. October 2025**

Verified by:

Julie Marie Vejsgaard Larsen, LCA & EPD Consultant

Verification based on report: Validation of CO<sub>2</sub> calculation of 9 categories of Kompan product line, version 1.0, prepared by: Bureau Veritas HSE, Denmark: Julie M. V. Larsen.

**Publication date: 30. October 2023**

By Bureau Veritas HSE  
www.bureauveritas.dk  
+45 7731 1000



# Keitaan sorakuoppa

NRO532

Putoamiskorkeus enint. | Kokonaiskorkeus | Turva-alue

Putoamiskorkeus enint. | Kokonaiskorkeus

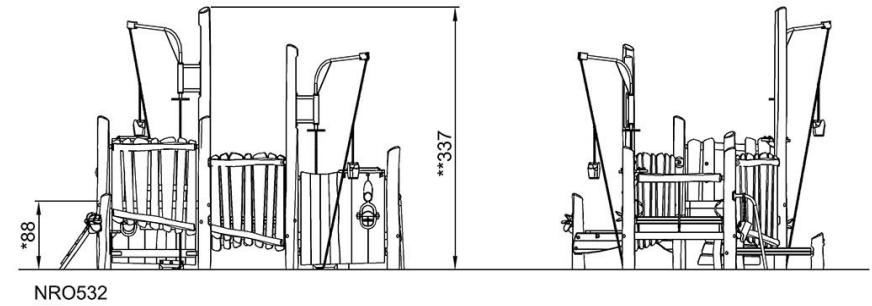
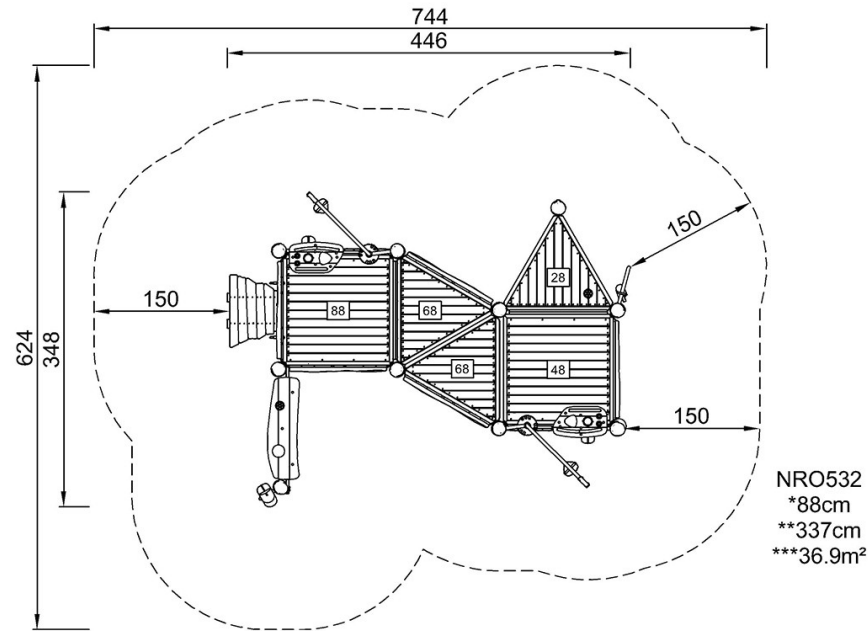

[Klikkaa nähdäksesi NÄKYMÄ YLHÄÄLTÄ](#)

[Klikkaa nähdäksesi NÄKYMÄ SIVULTA](#)