

Sand- und Wasserstation Delfin

MSC5425

KOMPAN
Let's play

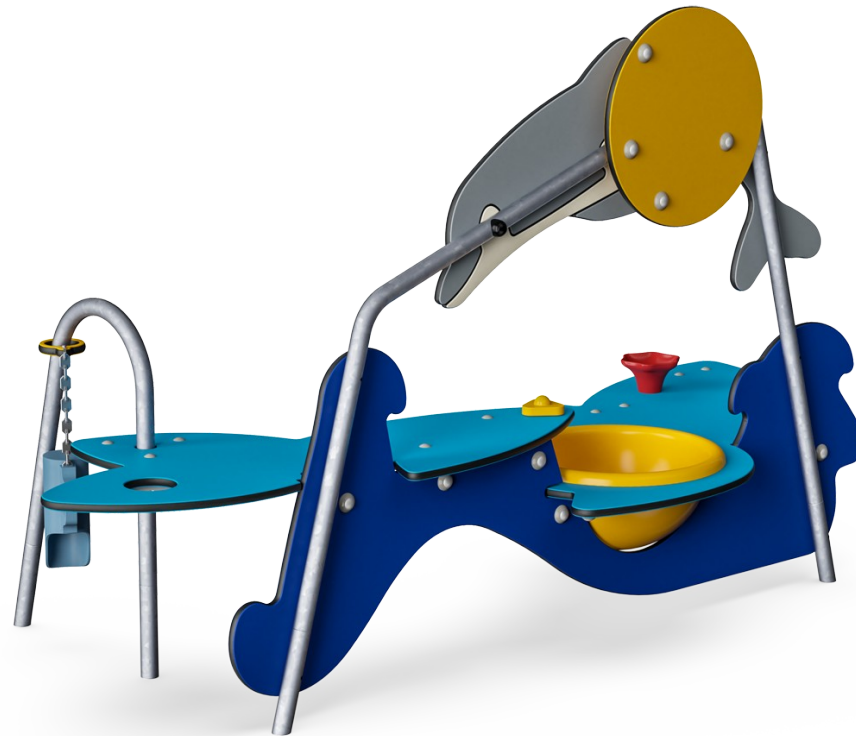

Die Sand- und Wasser-Station Delfin ist eine tolle Einladung zum kreativen Spiel mit Freunden. Kleine Kinder profitieren sehr von den Möglichkeiten mit den Eigenschaften natürlicher Materialien zu experimentieren; mit ihnen zu fühlen, zu formen und zu bauen. Dies wird durch eine Sandwanne, einen Sandtrichter und eine Sandschaufel unterstützt. Der Trichter

weckt die kognitiven Fähigkeiten der Kinder in der Objektpermanenz. Die zwei Höhen des Tisches unterstützen die Kinder ergonomisch über alle Alters- und Leistungsstufen hinweg. Die Arbeitsstation bietet ausreichend Platz für kleine Kinder, die nebeneinander oder miteinander spielen wollen. Dies unterstützt die sozial-emotionalen Fähigkeiten der Kinder,

während sie wachsen und Freundschaften und soziale Beziehungen aufbauen. Die Sand- und Wasser-Station Delfin ist nicht nur unterhaltsam, sie motiviert die Kinder auch, sich spielerisch zu Erkenntnissen und Freundschaften zu verhelfen.

Produktnummer MSC542500-3417P	
Allgemeine Produktinformation	
Maße L x B x H	231x115x136 cm
Empfohlenes Alter	6m+
Kapazität (Nutzer)	6
Farbauswahl	



Sand- und Wasserstation Delfin

MSC5425



Themenbezogene Elemente

Kognitiv: ein greifbares Thema für jeden bieten und so das dramatische Spiel anregen. Das dramatische Spiel ist eine großartige Trainingsmöglichkeit für die Sprachfähigkeiten.



Sandschaufel

Physisch: fördert die Entwicklung von Geschicklichkeit und stärkt die Oberkörpermuskulatur. **Kognitiv:** das Verständnis für Objektpermanenz wird beim Befüllen und Entleeren der Schaufel verbessert.



Wasserbecken

Sozial-Emotional: treffpunkt um miteinander zu interagieren und Erlebnisse zu teilen.

Kognitiv: das Becken kann angehoben und geleert werden, was sowohl das Spielerlebnis als auch das logische Denken verbessert.



Tisch mit Sieb

Sozial-Emotional: die Kinder können Materialien sammeln und aufbewahren, zusammenarbeiten und gemeinsam eine Pause einlegen. **Kreativ:** sand kann durch das Sieb geschoben werden, um das Verständnis von Ursache und Wirkung und die Beständigkeit von Objekten zu fördern.

Sand- und Wasserstation Delfin

MSC5425



Wände aus 19 mm EcoCore™. EcoCore™ ist ein äusserst langlebiges, ressourcenschonendes Material, das nicht nur nach Gebrauch recycelbar ist, sondern auch aus Material besteht, das zu +95 % aus recyceltem Post-Consumer-Material aus Lebensmittelverpackungsabfällen hergestellt wird.



Das gelbe Becken besteht aus UV-beständigem PC mit einer Dicke von 3 mm. Das Becken kann zum Entleeren herausgenommen werden. Es ist durch eine Stahlkette mit der Konstruktion verbunden, um ein unbefugtes Entfernen zu verhindern.



Die Stahloberflächen sind bleifrei feuerverzinkt. Die Verzinkung bietet eine ausgezeichnete Korrosionsbeständigkeit im Freien und ist ausserdem wartungsarm.



Spielmöglichkeiten wie der Trichter werden aus hochwertigem, spritzgeformtem Nylon (PA6) hergestellt. PA6 hat eine gute Verschleiss- und Schlagfestigkeit und ist UV-stabilisiert.



Sandschaufel ist aus PP (Polypropylen) hergestellt. PP hat eine gute Verschleiß- und Schlagfestigkeit.

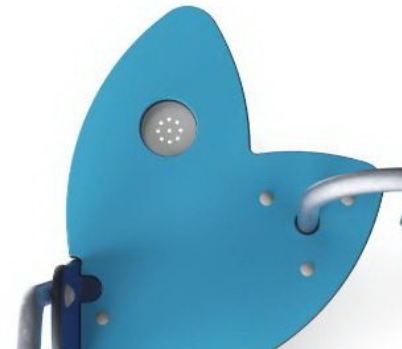

Das Sandsieb wird aus hochwertigem Edelstahl hergestellt, um die Haltbarkeit des Produkts zu gewährleisten.

Produktnummer MSC542500-3417P

Montage-Information

Max. freie Fallhöhe	0 cm
Fläche des Fallraums	17,3 m ²
Gesamt-Montagezeit	5,0
Erforderlicher Erdaushub	0,27 m ³
Betonbedarf	0,00 m ³
Fundamenttiefe (Standard)	60 cm
Verwandgewicht	71 kg
Verankerungsoptionen	TV ✓ OFM ✓

Garantie-Information

EcoCore HDPE	Lebenslang
Verzinkter Stahl	Lebenslang
PE/PP Bestandteile	5 Jahre
Ersatzteilgarantie	10 Jahre
Edelstahl-Bestandteile	Lebenslang



Umweltdaten

MSC5425

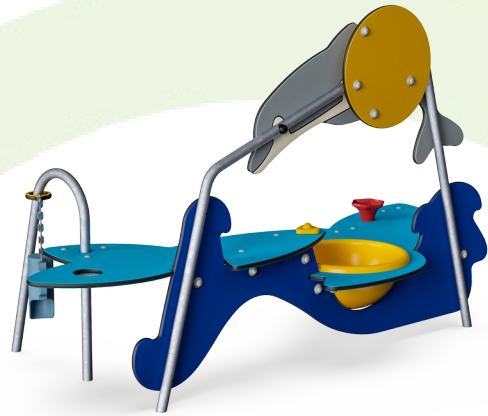

Von der Wiege bis zum Werkstor („cradle to gate“) (A1–A3)

CO ₂ -Emissionen gesamt	CO ₂ e pro kg	Recycelte Materialien	
kg CO ₂ e	kg CO ₂ e pro kg	%	
MSC542500-3417P	130,39	1,91	70,05

Den allgemeinen Rahmen für diese Faktoren bilden die Umweltproduktdeklarationen (EPDs). Mithilfe dieser Grundregeln können die Umweltinformationen über den Lebenszyklus eines Produkts hinweg quantifiziert und Vergleiche zwischen Produkten, die dieselbe Funktion erfüllen, angestellt werden (vgl. ISO, 2006). Diese Struktur wird hier befolgt. Der Ansatz zur Lebenszyklusbewertung wird dabei auf die gesamte Herstellungsphase – vom Rohstoff bis zur Herstellung (A1–A3) – angewendet.

Kompan A/S

C.F. Tietgens Boulevard 32C
DK-5220 Odense SØ
Denmark



Verification of CO₂ calculation of: Themed play systems



Data version no. 2023-10-05

The CO₂ calculation and data are in compliance with the principles of a carbon footprint impact according to the GHG protocol (Greenhouse Gas Protocol), Scope 3, cradle to gate related to all individual components in the product category: "Themed play systems" represented by item no.: MSC641100-3717P.

(Scope 3 emissions include emission sources in the upstream and downstream value chain).

Date: 30. October 2023 | Valid until: 30. October 2025

Verified by:

Julie Marie Vejsgaard Larsen, LCA & EPD Consultant

Verification based on report: Validation of CO₂ calculation of 9 categories of Kompan product line, version 1.0, prepared by: Bureau Veritas HSE, Denmark: Julie M. V. Larsen.

Publication date: 30. October 2023

By Bureau Veritas HSE
www.bureauveritas.dk
+45 7731 1000



Sand- und Wasserstation Delfin

MSC5425

* Max freie Fallhöhe | ** Gesamthöhe | *** Fläche des Fallraums

* Max freie Fallhöhe | ** Gesamthöhe

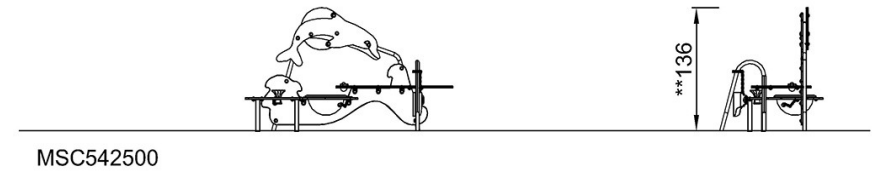
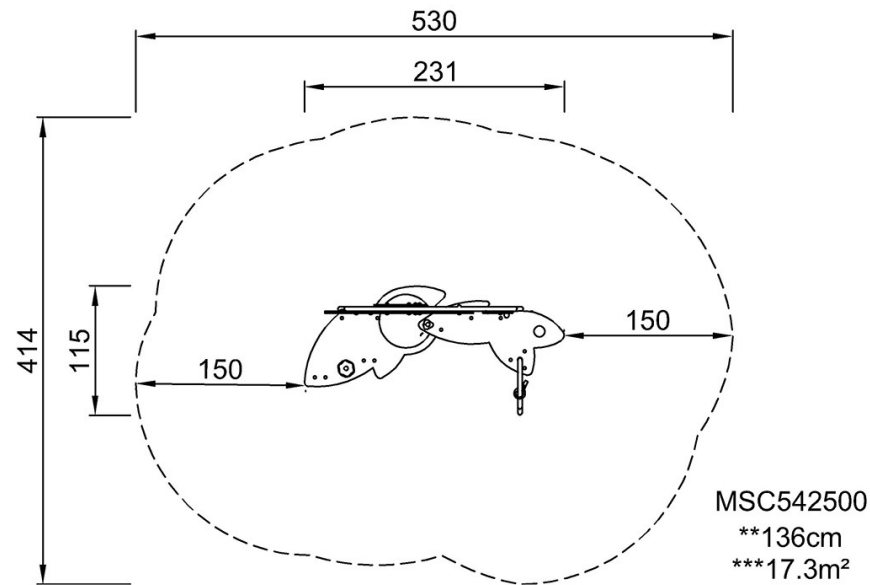

[Klicken Sie hier, um die DRAUFSICHT anzuzeigen](#)

[Klicken Sie hier, um die SEITENANSICHT anzuzeigen](#)