

# Tipi Carousel

ELE400064

**KOMPAN**  
Let's play



产品编号 ELE400064-3717GR

## 产品信息概览

长宽高尺寸	120x120x53 cm
适用年龄段	4+
容纳人数	6
颜色选择	

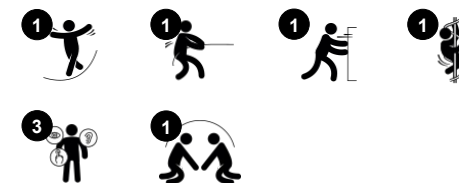

WOW! Tipi Carousel 的旋转盘让孩子们开心地笑出声来：它可以旋转，带来刺激快感，而且空间足够大，适合一群孩子玩耍。孩子们反复前来玩耍。它对儿童的社交吸引力不言而喻，孩子们可以近距离一起活动。无论是坐着、站着还是躺着，都有足够的空间容纳更多的朋友，从而训练合作和轮流技能。旋转中的体能游戏和训练是主要的乐趣因素。旋转可以训练平衡感，而平

衡感是所有其他技能的基础。良好的平衡感有助于儿童保证自身在周围环境中的安全，例如在欢快玩耍时防止跌倒。它还对静坐和集中注意力产生积极影响。Tipi Carousel 是游戏和活动休息中一项重要的反应游戏。



# Tipi Carousel

ELE400064



## 旋转

**身体素质：**在推或拉的过程中，孩子们可以锻炼肌肉力量，增强心肺功能。在享受旋转乐趣的同时，还能培养平衡感和空间感。**社交情感：**通过倾听和协商前进的快慢，孩子们培养了同理心和合作能力。



## 宽敞平台

**身体素质：**可包容儿童更多的身体姿势：坐、躺、站，方便有障碍儿童参与游戏。**社交情感：**便于许多儿童同时在 Tipi 上面玩耍，鼓励合作游戏和轮流玩耍。



## 浅入口边缘

**身体素质：**在旋转时为进入和停留提供支持。方便各种行动不便的儿童进入。**社交情感：**当儿童躺在或坐在 Tipi 上时，会有一种安全感。旋转时，可为坐着的人提供安全感。

# Tipi Carousel

ELE400064



碗由可回收的 PE 制成。碗与一体式金属螺纹衬套和排水孔一体成型，以确保在全球所有气候条件下的高耐久性。

高载荷的工程轴承系统，带单排深沟球轴承，橡胶密封。全封闭轴承结构提供终身润滑，免维护。轴承系统具有符合全球安全标准的集成式阻力制动器。

Tipi Carousel 旋转碗具有独特的排水系统。滤水器会自动排水，以确保转盘始终干燥并随时可用。排水管被不锈钢滤网覆盖。

产品编号 ELE400064-3717GR

## 安装信息

最大跌落高度	100 cm
安全面积	14.0 m <sup>2</sup>
安装总时长	2.4
开挖量	0.44 m <sup>3</sup>
混凝土使用量	0.31 m <sup>3</sup>
标准入地深度	100 cm
运输重量	74 kg
固定选项	入地 ✓ 地表 ✓

## 质保信息

轴承构造	5 年
中空 PE 聚乙烯部件	10 年
镀锌钢结构	终身质保
承保零部件	10 年



Tipi Carousel 旋转碗有三种不同的颜色可供选择。



沙色定制色由滚塑的石材混合 PE 材料制成，具有防滑的表面纹理。材料在石材混合外观方面具有微小差异。



环保系列产品的深海绿色设计由模制 PP 部件组成，其包括 25% 消费后的可循环材料和 75% 的原生材料。环保产品确保了将二氧化碳排放当量系数降至最低的可能性。



# Sustainability Data

ELE400064



## 从原材料到成品

CO<sub>2</sub> 排放总量

kg CO<sub>2</sub>e

CO<sub>2</sub> 排放量 / 千克

kg CO<sub>2</sub>e/kg

回收的原料

%

ELE400064-3717GR

209.17

2.87

41.44

这些因素采用的总体框架为环保产品声明 (EPD), 该声明可量化“产品生命周期的环保信息, 并对相同功能的产品进行对比” (ISO, 2006)。在遵循该框架的同时, 对从原材料到制造的整个产品阶段 (A1-A3) 应用生命周期评估法。

## Kompan A/S

C.F. Tietgens Boulevard 32C  
DK-5220 Odense SØ  
Denmark



## Verification of CO<sub>2</sub> calculation of: Freestanding play equipment

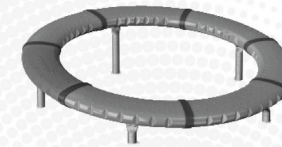

Data version no. 2023-10-05

The CO<sub>2</sub> calculation and data are in compliance with the principles of a carbon footprint impact according to the GHG protocol (Greenhouse Gas Protocol), Scope 3, cradle to gate related to all individual components in the product category: "Freestanding play equipment" represented by item no.: GXY916012-3417.

(Scope 3 emissions include emission sources in the upstream and downstream value chain).

**Date: 30. October 2023 | Valid until: 30. October 2025**

Verified by:

Julie Marie Vejsgaard Larsen, LCA & EPD Consultant

Verification based on report: Validation of CO<sub>2</sub> calculation of 9 categories of Kompan product line, version 1.0, prepared by: Bureau Veritas HSE, Denmark: Julie M. V. Larsen.

**Publication date: 30. October 2023**

By Bureau Veritas HSE

www.bureauveritas.dk

+45 7731 1000



# Tipi Carousel

ELE400064

最大跌落高度 | 总高度 | 安全区域

最大跌落高度 | 总高度

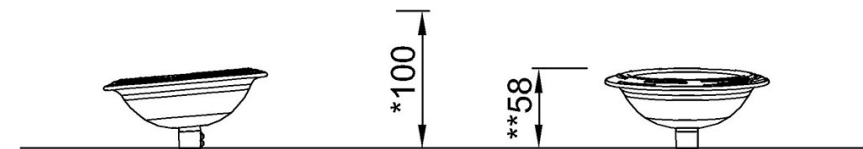
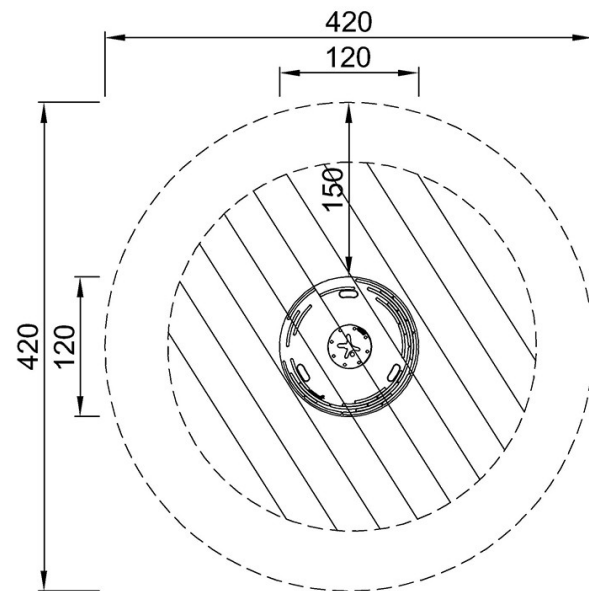

ELE400064

ELE400064  
\*100cm  
\*\*58cm  
\*\*\*14m<sup>2</sup>

[点击查看俯视图](#)

[点击查看侧面图](#)