

Nojapuut - EN1176

FPW201

KOMPANI
Let's play



Tuotenumero FPW20100-0900	
Tuotetiedot	
Mitat PxLxK	197x63x106 cm
Ikäryhmä	8+
Leikkikapasiteetti	2
Väri vaihtoehdot	

Street workout on liikuntamuoto, jossa korostuvat liikkumisen vapaus ja sosiaalinen kanssakäyminen. Se on yhdistelmä yleisurheilua, kehonpainoharjoittelua ja muita urheilulajeja, ja sitä harrastetaan enimmäkseen julkisilla paikoilla. Nojapuut löytyvät yleensä kaikilta street workout -paikoilta, sillä ne ovat hyvä väline ylävartalon ja keskivartalon

lihasten treenaamiseen. Nojapuut sopivat hyvin myös esterataan. Pyöristetyt kulmat tekevät tekevät niistä turvallisen välineen myös uusien temppujen kokeilemiseen ilman loukkaantumisriskiä. Väline on EN1176-standardien mukainen.



Nojapuut - EN1176

FPW201



Tolpat on valmistettu Ø101,6 x 2 mm esisinkitystä hiiliteräksestä ja jauhemaalattu, mikä antaa loistavan suojan kaikissa olosuhteissa.



Kädensijoiksi harjoitusten aikana tarkoitetut tangot on tehty kuumasinkitystä teräksestä (Ø 38 mm). Sopivan halkaisijan ansiosta tanko tukee rannetta dippien tai käsilläseisonnän aikana.



Liitososat on tehty erityisesti raskaaseen ulkokäyttöön tarkoitetusta painevaletusta alumiinista. Liitososissa käytetyt ruuvit on tehty ruostumattomasta teräksestä ja suojattu sinkkialuslevyillä.

Tuotenumero FPW20100-0900

Asennustiedot

Putoamiskorkeus enintään	106 cm
Turva-alue	16,0 m ²
Asennusaika	2,6
Kaivanto	0,25 m ³
Betonivalu	0,14 m ³
Perustuksen syvyys (vakio)	90 cm
Lähteyksen paino	83 kg
Ankkurointivaihtoehdot	Syväper. ✓ Pinta-as. ✓

Takuutiedot

Liittimet	10 vuotta
Sinkitty teräs	Elinikäinen
Tolppa	10 vuotta
Takuuseen kuuluvat varaosat	10 vuotta



Kestävän kehityksen data

FPW201



Tuotevaihe A1–A3

Hiilidioksi
dipäästöt
yhteensä

kg CO₂e

Hiilidioksi
dipäästöt
kiloa
kohden

kg CO₂e/kg

Kierrätys
materiaalit

%

FPW20100-0900

189,76

3,38

48,13

Näihin tekijöihin sovellettavana yleiskehityksenä käytetään Environmental Product Declaration -ympäristötuoteselostetta (EPD), jossa määritetään "ympäristötiedot tuotteen elinkaaren ajalta ja joka mahdollistaa samaan tehtävään tarkoitettujen tuotteiden keskinäisen vertailun" (ISO, 2006). Tämä seuraa elinkaariarviointimenetelmän (Life Cycle Assessment, LCA) rakennetta ja soveltaa sitä koko tuotevaiheeseen raaka-aineen hankinnasta tuotteen valmistukseen (A1–A3).

KOMPAN
Let's play

Kompan A/S

C.F. Tietgens Boulevard 32C
DK-5220 Odense SØ
Denmark

Validation of CO₂
calculation method
BUREAU VERITAS
HSE Denmark A/S



Verification of CO₂ calculation of: Fitness



Data version no. 2023-10-05

The CO₂ calculation and data are in compliance with the principles of a carbon footprint impact according to the GHG protocol (Greenhouse Gas Protocol), Scope 3, cradle to gate related to all individual components in the product category: "Fitness" represented by item no.: FAZ10100-0900.

(Scope 3 emissions include emission sources in the upstream and downstream value chain).

Date: 30. October 2023 | Valid until: 30. October 2025

Verified by:

Julie Marie Vejsgaard Larsen, LCA & EPD Consultant

Verification based on report: Validation of CO₂ calculation of 9 categories of Kompan product line, version 1.0, prepared by: Bureau Veritas HSE, Denmark: Julie M. V. Larsen.

Publication date: 30. October 2023

By Bureau Veritas HSE

www.bureauveritas.dk

+45 7731 1000



Nojapuut - EN1176

FPW201

Putoamiskorkeus enint. | Kokonaiskorkeus | Turva-alue

Putoamiskorkeus enint. | Kokonaiskorkeus

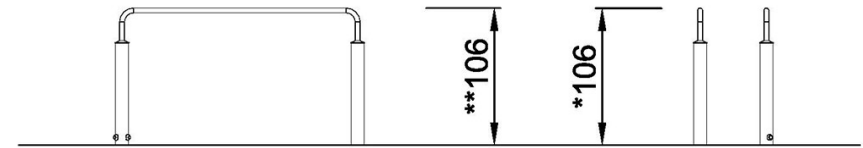
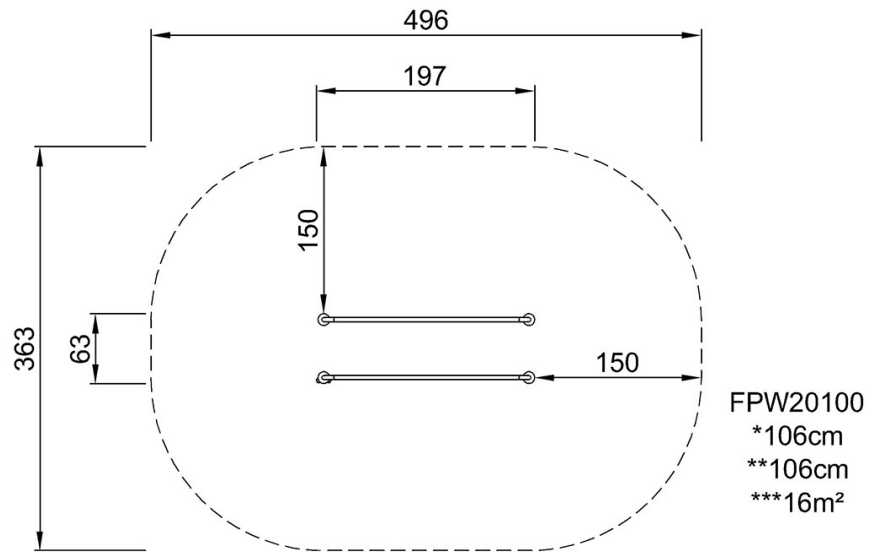

[Klikkaa nähdäksesi NÄKYMÄ YLHÄÄLTÄ](#)

[Klikkaa nähdäksesi NÄKYMÄ SIVULTA](#)