

Speeltoestel - Inventor

PCE105321

KOMPAN
Let's play



Speeltoestel - Inventor is zo'n fantastisch speeltoestel, dat actieve kleuters helemaal blij en enthousiast worden. Er valt zoveel te doen en te beleven dat ze niet uitgespeeld raken en bij elk bezoek aan de speeltuin weer enthousiast op het toestel afrennen. De dubbele glijbaan en brandweerstang stimuleren de ontwikkeling van evenwichtsgevoel en ruimtesbesef. Het is leuk en spannend om via de gedraaide klimladder of de groene klimwand op het toestel te klauteren. Dit draagt bij aan de ontwikkeling van ruimtelijk inzicht. Het klimnet

is zeer geschikt voor kinderen die hun klimvaardigheden nog beter onder de knie moeten krijgen: het net heeft horizontale en verticale klimnetten en roodgekleurde bestemmingspunten, waar kinderen gebruik van maken om te balanceren en kruipen. Op en rondom het toestel is meer dan voldoende ruimte om gezellig samen te spelen, wat belangrijk is voor de sociaal-emotionele ontwikkeling. Al spelend bereiken kinderen het hoogste platform. Hier kunnen ze op het speelpaneel Emotie aangeven hoe ze zich

voelen, bijvoorbeeld door de wijzer op een blij of verdrietig gezichtje te zetten. Deze speelactiviteiten dragen bij aan hun cognitieve ontwikkeling. Op de dubbele glijbaan is genoeg ruimte om gezellig samen met een vriendje terug naar beneden te suizen. Het is dus een perfect speeltoestel voor kleine kinderen omdat zij door middel van actief spelen, op alle vlakken in hun ontwikkeling worden gestimuleerd.

| | |
|------------------------------------|----------------|
| Item nummer PCE105321-0903 | |
| Algemene Product Informatie | |
| Afmetingen LxBxH | 330x584x414 cm |
| Leeftijdsgroep | 2+ |
| Speelcapaciteit | 17 |
| Kleuropties | |

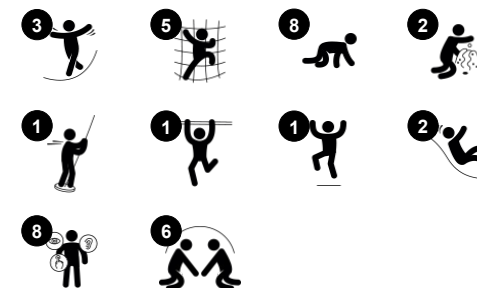

De gegevens kunnen zonder voorafgaande kennisgeving worden gewijzigd.

Speeltoestel - Inventor

PCE105321

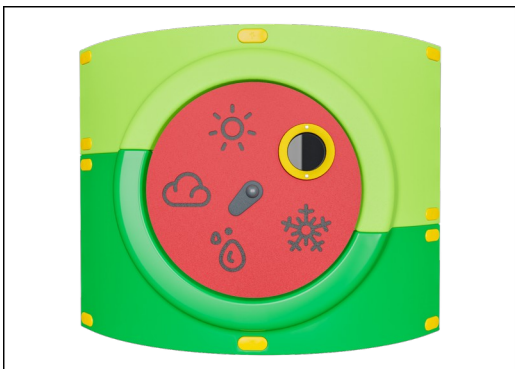

De gebogen ELEMENTS-panels zijn gegoten uit UV-gestabiliseerd, recyclebaar PE gemaakt van 33% post-consumer gerecycled materiaal. En ze bieden meerdere opties voor ingebouwde speelfuncties die zorgen voor een sterke paneeloplossing. De rechte panels zijn gemaakt van KOMPAN 19mm HDPE EcoCore™. Dit is een uiterst duurzaam, milieuvriendelijk en recyclebaar materiaal gemaakt van +95% PCM.

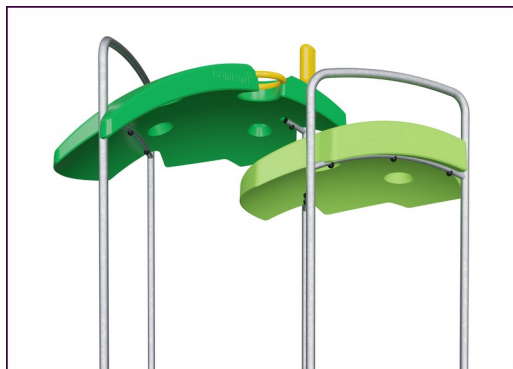

De ELEMENTS-daken zijn gemaakt van recyclebaar PE gemaakt van 33% post-consumer gerecycled materiaal en hebben een minimale wanddikte van 5mm om een hoge duurzaamheid te garanderen, in alle klimaten wereldwijd. De stalen buizen zijn van binnen en buiten thermisch verzinkt voor een maximale duurzaamheid.



De producten van ELEMENTS zijn verkrijgbaar in drie verschillende kleurcombinaties: klassiek blauw & groen, bloesem oranje & geel, natuurlime en groen.



De hoofdstanders zijn gemaakt van hoogwaardig voorverzinkt staal met een gepoedercoate toplaag. De bovenkant van de standers is afgesloten met doppen gemaakt van UV-bestendig nylon (PA6). De grijsgekleurde, gegoten PP vloeren hebben een anti-slip structuur en bestaan voor 75% uit gerecycled post-consumer afval. Alle vloeren worden ondersteund door speciaal ontworpen profielen, gemaakt van koolstofarm aluminium en voorzien van meerdere bevestigingspunten.

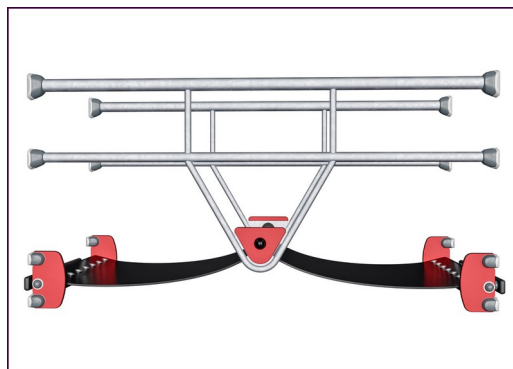

ELEMENTS rubbermembranen zijn transportbanden die gemaakt zijn van lagen rubber vermengd met natuurrubber en SBR-rubber. Ze zijn ingebed met lagen bepantsering van geweven PE en PA. De dikte van 8 mm zorgt voor een hoge duurzaamheid in elke omgeving.

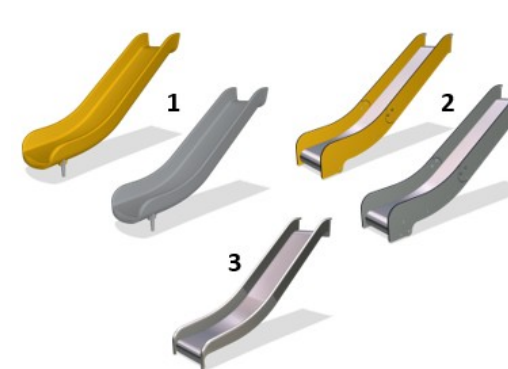

De glijbanen zijn verkrijgbaar in gegoten PE gemaakt van 33% gerecycled post-consumer materiaal in verschillende kleuren of in volledig roestvast staal AISI304 met een dikte van 2mm.

Item nummer PCE105321-0903

Installatie informatie

| | |
|------------------------|----------------------------|
| Max. valhoogte | 166 cm |
| Veiligheidszone | 37,0 m ² |
| Totale installatietijd | 18,0 |
| Graafwerk (vol.) | 0,41 m ³ |
| Benodigd beton | 0,06 m ³ |
| Verankeringsdiepte | 85 cm |
| Verzendingsgewicht | 570 kg |
| Verankeringsopties | Oppervlak ✓ In-ground ✓ |

Garantie informatie

| | |
|---------------------------------|------------|
| EcoCore HDPE | Levenslang |
| Staander | 10 jaar |
| PP Decks | 10 jaar |
| Touwen en netten | 10 jaar |
| Gegarandeerde reserveonderdelen | 10 jaar |



Sustainability Data

PCE105321



| Cradle to Gate A1-A3 | Total CO ₂ emission | CO ₂ e/kg | Recycled materials |
|-----------------------|--------------------------------|-------------------------|--------------------|
| | kg CO ₂ e | kg CO ₂ e/kg | % |
| PCE105321-0903 | 1.309,65 | 2,98 | 44,97 |

The overall framework applied for these factors is the Environmental Product Declaration (EPD), which quantifies "environmental information on the life cycle of a product and enable comparisons between products fulfilling the same function" (ISO, 2006). This follows the structure and applies a Life-Cycle Assessment approach to the entire Product stage from raw material through manufacturing (A1-A3))

Kompan A/S
 C.F. Tietgens Boulevard 32C
 DK-5220 Odense SØ
 Denmark



Verification of CO₂ calculation of: Play systems



Data version no. 2023-10-05

The CO₂ calculation and data are in compliance with the principles of a carbon footprint impact according to the GHG protocol (Greenhouse Gas Protocol), Scope 3, cradle to gate related to all individual components in the product category: "Play systems" represented by item no.: PCM200321-0950.

(Scope 3 emissions include emission sources in the upstream and downstream value chain).

Date: 30. October 2023 | Valid until: 30. October 2025

Verified by:

Julie Marie Vejsgaard Larsen, LCA & EPD Consultant

Verification based on report: Validation of CO₂ calculation of 9 categories of Kompan product line, version 1.0, prepared by: Bureau Veritas HSE, Denmark: Julie M. V. Larsen.

Publication date: 30. October 2023

By Bureau Veritas HSE
 www.bureauveritas.dk
 +45 7731 1000



Speeltoestel - Inventor

PCE105321

Max. valhoogte | Totale Hoogte | Veiligheidszone

Max. valhoogte | Totale Hoogte

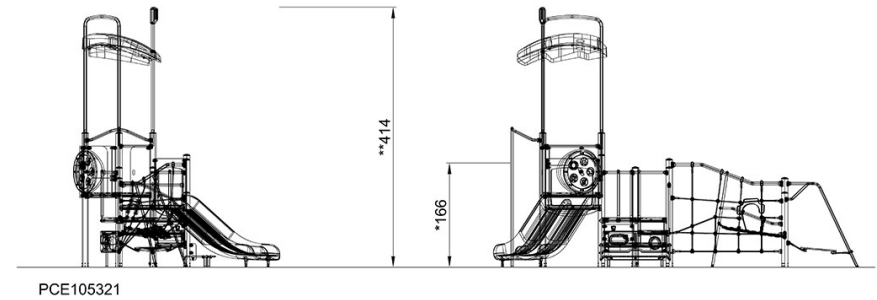
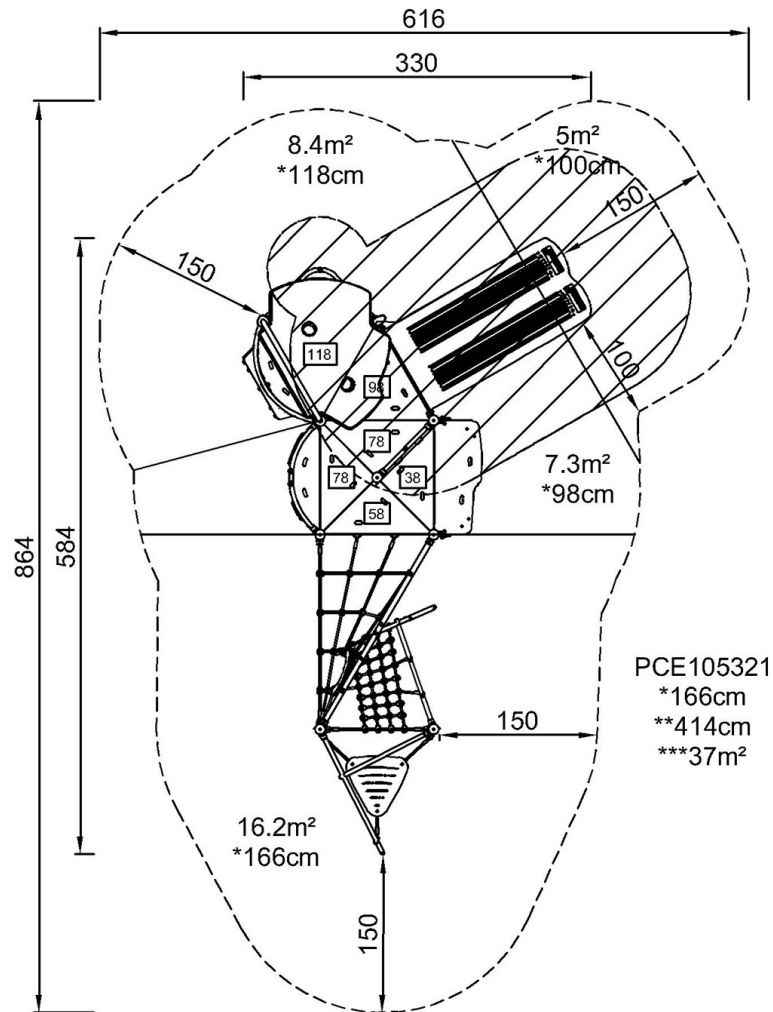

[Bekijk BOVENAANZICHT](#)

[Bekijk ZIJAAANZICHT](#)