

Kuljettaja

PCE50121

KOMPANI
Let's play



Kuljettajan hurja ulkonäkö herättää lasten uteliaisuuden. Se on vastustamaton, heidän täytyy kokeilla sitä! Kuljettajan hieno- ja karkeamotoriset toiminnot saavat lapset viihtymään leikeissä: leikkiaktiviteetit ovat tiiviisti kodikkaassa tilassa. Kuljettajaa voi kääntää eri suuntiin työntämällä tai vetämällä lasten tai aikuisten toimesta. Tämä kehittää

suuria lihasryhmiä ja tilanhahmotuskykyä. Se tarjoaa myös vaihtelevaa leikkiä. Keskellä oleva istuin toimii myös pöytänä, ja ohjauspyörä muuttaa sen ajoneuvoksi, joka aktivoi lasten mielikuvitusta. Valtava pyöreä ikkuna ei ainoastaan toimi näköalapaikkana, vaan myös vääristää ääntä, joka toimii suurena vetovoimana ja syy-seuraustoimintona,

kehittäen lasten loogista ajattelua.

Tuotenumero PCE50121-0603	
Tuotetiedot	
Mitat PxLxK	120x179x237 cm
Ikäryhmä	2+
Leikkikapasiteetti	9
Väri vaihtoehdot	

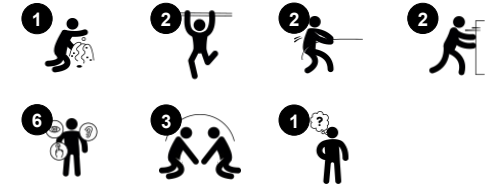

Kuljettaja

PCE50121



Kuplaikkuna

Sosiaalis-emotionaalinen: kutsuu vuorovaikutukseen ulko- ja sisäpuolella.
Kognitiivinen: Muokkaa ääntä ja siten kehittää loogista päättelykykyä.



Kääntyvä ratas

Kognitiivinen: edistää syy-seuraussuhteiden ymmärtämistä.



Penkki

Sosiaalis-emotionaalinen: tapaamiset, yhteistyö tai tauon pitäminen leikistä - kaikki kehittävät sosiaalisia taitoja.

Kuljettaja

PCE50121

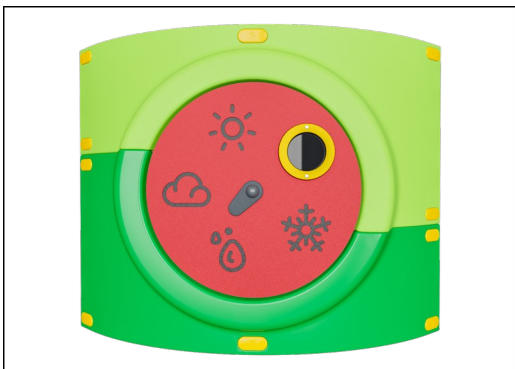

Kaarevat ELEMENTS-paneelit on tehty UV-stabiloidusta, kierrätettävästä polyeteenistä, joka on valmistettu 33-prosenttisesti kulutuksen jälkeisistä materiaaleista. Niissä on paljon tilaa leikkitoiminnoille, joten paneeliratkaisu on tehokas. Suorat paneelit on valmistettu KOMPANin 19 mm:n paksuisesta EcoCore™-polyeteenimateriaalista, joka on erittäin kestävä, ympäristöystävällistä sekä kierrätettävää, ja on valmistettu +95-prosenttisesti PCM:stä.

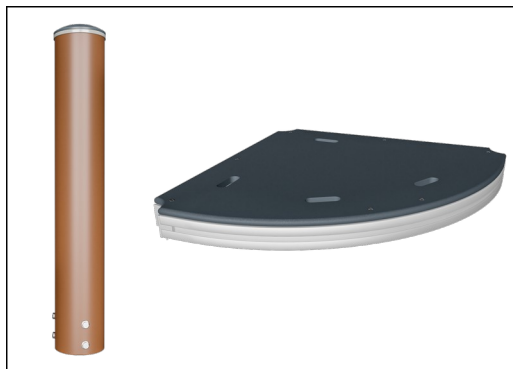

ELEMENTS-tasot on tehty 17,8 millimetrin paksuisesta HPL:stä, ja niitä tukee erikoissuunniteltu alumiinirunko, jossa on paljon kiinnitysvaihtoehtoja alumiinikiinnikkeille. Päätolpat on tehty korkealaatuisesta galvanoidusta teräksestä, ja niissä on jauhemaalattu pinta. Tolppien päissä on UV-stabiloidusta nailonista (PA6) tehdyt tulpat.



ELEMENTS-tuotteista on saatavilla kolme eri väri vaihtoehtoa: klassinen sininen ja vihreä, värikäs oranssi ja keltainen sekä luonnollinen lime ja vihreä.

Tuotenumero PCE50121-0603

Asennustiedot

Putoamiskorkeus enintään	30 cm
Turva-alue	18,1 m ²
Asennusaika	6,6
Kaivanto	0,06 m ³
Betonivalu	0,00 m ³
Perustuksen syvyys (vakio)	60 cm
Lähteyksen paino	151 kg
Ankkurointivaihtoehdot	Pinta-as. ✓ Syväper. ✓

Takuutiedot

Kaarevat paneelit	10 vuotta
EcoCore HDPE	Elinikäinen
HPL	15 vuotta
Tolppa	10 vuotta
Takuuseen kuuluvat varaosat	10 vuotta



Kestävän kehityksen data

PCE50121



Tuotevaihe A1–A3	Hiilidioksi dipäästöt yhteensä	Hiilidioksi dipäästöt kiloa kohden	Kierrätys materiaalit
	kg CO ₂ e	kg CO ₂ e/kg	%
PCE50121-0603	372,97	3,31	31,62

Näihin tekijöihin sovellettavana yleiskehityksenä käytetään Environmental Product Declaration -ympäristötuoteselostetta (EPD), jossa määritetään "ympäristötiedot tuotteen elinkaaren ajalta ja joka mahdollistaa samaan tehtävään tarkoitettujen tuotteiden keskinäisen vertailun" (ISO, 2006). Tämä seuraa elinkaariarviointimenetelmän (Life Cycle Assessment, LCA) rakennetta ja soveltaa sitä koko tuotevaiheeseen raaka-aineen hankinnasta tuotteen valmistukseen (A1–A3).

Kompan A/S
C.F. Tietgens Boulevard 32C
DK-5220 Odense SØ
Denmark



Verification of CO₂ calculation of: Play systems



Data version no. 2023-10-05

The CO₂ calculation and data are in compliance with the principles of a carbon footprint impact according to the GHG protocol (Greenhouse Gas Protocol), Scope 3, cradle to gate related to all individual components in the product category: "Play systems" represented by item no.: PCM200321-0950.

(Scope 3 emissions include emission sources in the upstream and downstream value chain).

Date: 30. October 2023 | Valid until: 30. October 2025

Verified by:

Julie Marie Vejsgaard Larsen, LCA & EPD Consultant

Verification based on report: Validation of CO₂ calculation of 9 categories of Kompan product line, version 1.0, prepared by: Bureau Veritas HSE, Denmark: Julie M. V. Larsen.

Publication date: 30. October 2023

By Bureau Veritas HSE
www.bureauveritas.dk
+45 7731 1000



Kuljettaja

PCE50121

Putoamiskorkeus enint. | Kokonaiskorkeus | Turva-alue

Putoamiskorkeus enint. | Kokonaiskorkeus

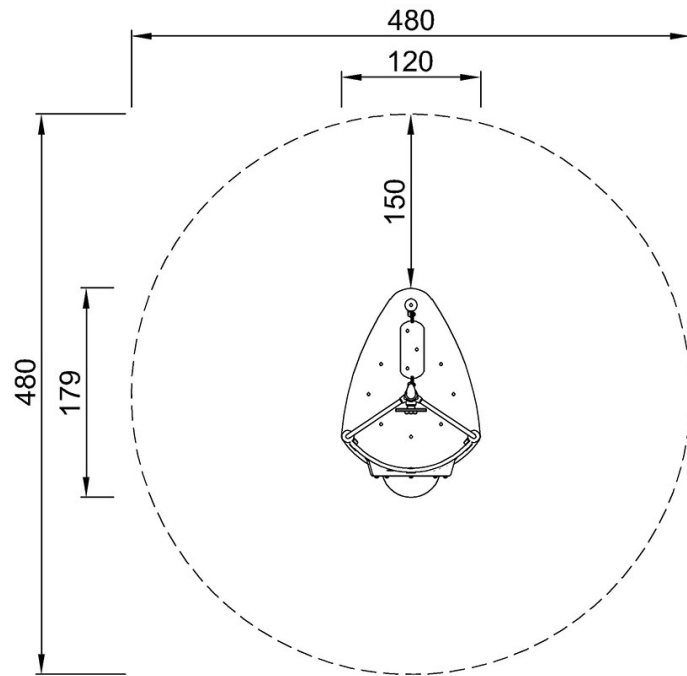

PCE50121
*30cm
**237cm
***18.1m²

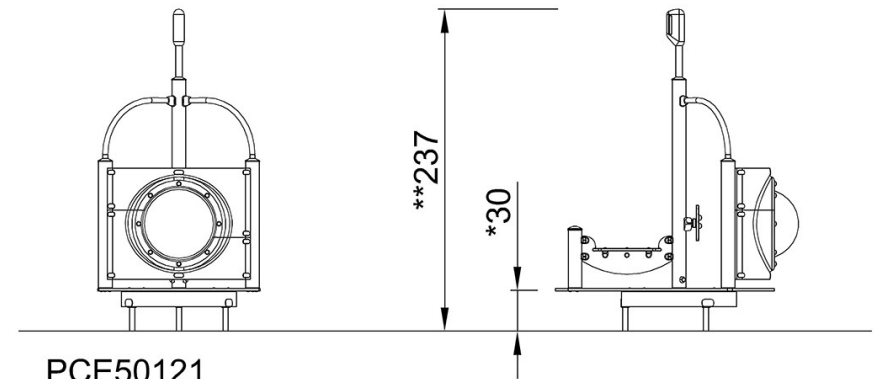

PCE50121

[Klikkaa nähdäksesi NÄKYMÄ YLHÄÄLTÄ](#)

[Klikkaa nähdäksesi NÄKYMÄ SIVULTA](#)