

# Møteplass med flyttbare hengekøyer

PCM704

**KOMPANI**  
Let's play



WOW! Møtepunktet med flyttbare hengekøyer tar prisen som det morsomste møtepunktet: De to hengekøylene kan beveges fra side til side og plasseres nærmere hverandre eller lenger fra hverandre. Dette skaper en justerbar, svaiende plattform for sosialt samvær som stimulerer turtaking og samarbeid. Kombinasjonen av hengekøye, rekkverk og

sitteplasser støtter morsomme sittestillinger: Barna kan sitte, ligge, stå eller knele når de slapper av sammen. Det gjør møtepunktet med flyttbare hengekøyer ideelt for de fleste aldre og funksjonsnivåer. Den åpne designen og variasjonen av stabile og svaiende sitteplasser gir mulighet for bevegelse hele veien. Et flott sted for lekne møter og sosialt samvær.

Produktnummer PCM704-0902	
<b>Produktinformasjon</b>	
Mål LxBxH	330x345x290 cm
Aldersgruppe	4+
Antall brukere	12
Fargevalg	●

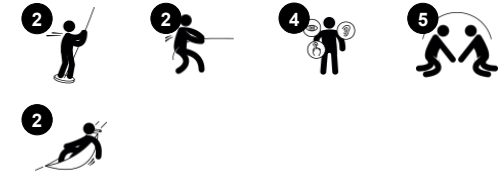

# Møteplass med flyttbare hengekøyer

PCM704

**KOMPAN**  
Let's play



## Flere benker

**Sosioemosjonell:** møte, dele og ta en pause i en transparent setting.



## Bevegelig hengekøye

**Fysisk:** balansesans når man svaier, kroppstrykk når man ligger. Gir plass til brukere som ligger eller sitter.

**Sosioemosjonell:** møtepunkt, skyver venner forsiktig frem og tilbake, tur-taking. **Kreativ:** endre retning og plassering av hengekøye

# Møteplass med flyttbare hengekøyer

PCM704

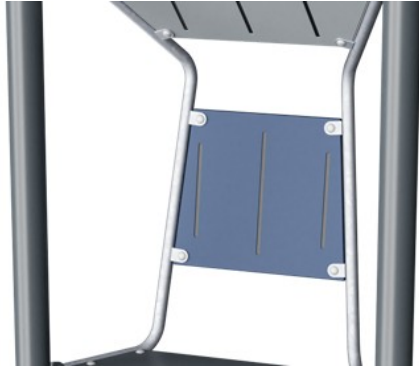

Paneler av 19 mm EcoCore™. EcoCore™ er et svært slitesterkt, miljøvennlig materiale som ikke bare er resirkulerbart etter bruk, men som også består av materiale produsert av +95 % resirkulert forbrukeravfall fra matemballasje.



Trinnene er laget av høytrykkslaminat HPL med en tykkelse på 17,8 mm og skliesikker overflatestruktur i henhold til EN 438-6. HPL fra KOMPAN har høy slitestyrke for å sikre lang levetid i alle klima.



Ståloverflatene er varmgalvanisert på innsiden og utsiden med blyfri sink. Galvaniseringen har utmerket korrosjonsmotstand i utendørse miljøer og krever lite vedlikehold.



Setet i hengekøyen er laget av PUR. Alle komponentene beholder egenskapene sine i temperaturområdet fra -30 ° C til 60 ° C, og er stabiliseres maksimalt uten bruk av tungmetall.



De buede stengene for hengekøyene er laget av rustfritt stål for å sikre holdbarhet og høy korrosjonsbestandighet.



Stålstolpene er galvanisert innvendig og utvendig med pulverlakkert topplak. Dette gir en optimal korrosjonsbestandighet i alle klimaer.

Produktnummer PCM704-0902

## Monteringsinformasjon

Maksimal fallhøyde	59 cm
Sikkerhetssone	33,0 m <sup>2</sup>
Total monterings tid	11,3
Utgraving	0,33 m <sup>3</sup>
Betong	0,08 m <sup>3</sup>
Forankringsdybde (standard)	85 cm
Forsendingsvekt	465 kg
Forankring	In-ground ✓ Surface ✓

## Garanti

EcoCore HDPE	Livstids
Galvanisert stål	Livstids
Membran	2 år
Stolpe	10 år
Garantert reservedeler	10 år



# Grønn data

PCM704



Krybbe til port A1-A3	Totalt CO <sub>2</sub> -utslipp	CO <sub>2</sub> -ekvivalent per kg	Resirkuler te materialer
	kg CO <sub>2</sub> -ekvivalent	kg CO <sub>2</sub> -ekvivalent/kg	%
<b>PCM704-0902</b>	924,47	2,92	52,58

Det overordnede rammeverket for disse faktorene er miljødeklarasjonen EPD (Environmental Product Declaration), som kvantifiserer «miljøinformasjon om produktets livssyklus og muliggjør sammenligninger mellom produkter som oppfyller samme funksjon» (ISO, 2006). Dette følger strukturen og anvender en livssyklusanalyse for hele produksjonsstadiet fra råvare til ferdig produksjon (A1-A3).

## Kompan A/S

C.F. Tietgens Boulevard 32C  
DK-5220 Odense SØ  
Denmark



## Verification of CO<sub>2</sub> calculation of: Park

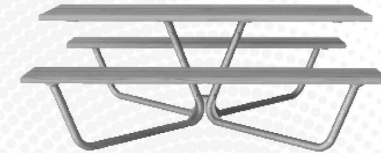

Data version no. 2023-10-05

The CO<sub>2</sub> calculation and data are in compliance with the principles of a carbon footprint impact according to the GHG protocol (Greenhouse Gas Protocol), Scope 3, cradle to gate related to all individual components in the product category: "Park" represented by item no.: PAR4070-0001.

(Scope 3 emissions include emission sources in the upstream and downstream value chain).

**Date: 30. October 2023 | Valid until: 30. October 2025**

Verified by:

Julie Marie Vejsgaard Larsen, LCA & EPD Consultant

Verification based on report: Validation of CO<sub>2</sub> calculation of 9 categories of Kompan product line, version 1.0, prepared by: Bureau Veritas HSE, Denmark: Julie M. V. Larsen.

**Publication date: 30. October 2023**

By Bureau Veritas HSE  
www.bureauveritas.dk  
+45 7731 1000



# Møteplass med flyttbare hengekøyer

PCM704

\* Maks fallhøyde | \*\* Total høyde | \*\*\* Sikkerhetssone

\* Maks fallhøyde | \*\* Total høyde

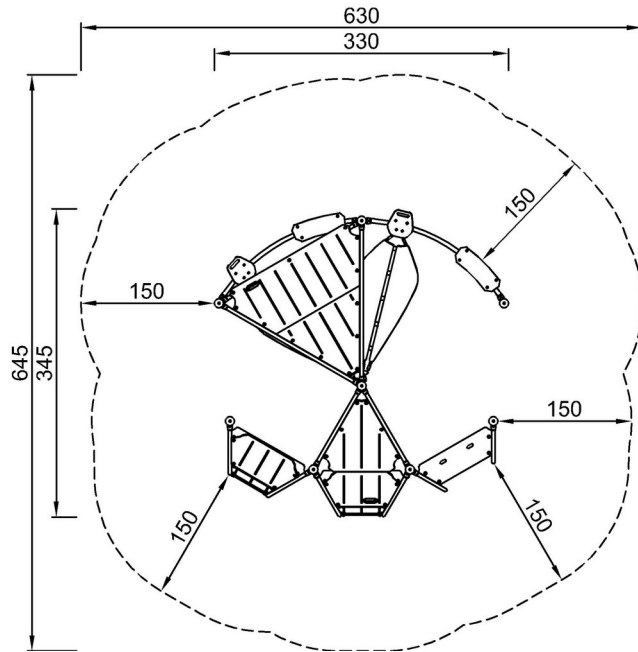

PCM704-0902  
\*59cm  
\*\*290cm  
\*\*\*33m<sup>2</sup>

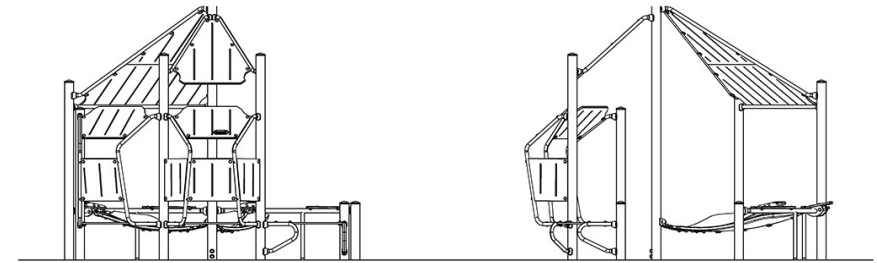

PCM704-0902

[Klikk for å se TOP VIEW](#)

[Klikk for å se SIDE VIEW](#)