

Sit Up Bench Robinia

FRO203

KOMPAN
Let's play



在 Bench 上，用户可以通过抬腿和仰卧起坐等练习，对核心和下背部肌肉进行完美的训练。简易的握把设计确保任何人都能以正确的方式进行锻炼。耐用的 Ekogrip® 表面可提供完美的抓力，因此 Bench 也可用作跳箱，适合在任何天气条件下进行各种跨步和跳跃练习。Bench 上有一个清晰的指示牌，展示了基本练习方法和一个二维码。扫描二维码，用户可以连接到 KOMPAN

健身应用程序，找到各种级别的多种练习和锻炼方法。Robinia Bars 由去皮、无树液的刺槐树干制成，尺寸各异。刺槐是欧洲本土木材品种，在各种气候条件下都具有高强度和天然耐久性。KOMPAN 使用的木材均来自经 FSC 认证的木材。

产品编号 FRO20300-1001

产品信息概览

长宽高尺寸	95x157x104 cm
适用年龄段	13+
容纳人数	1
颜色选择	



[查看 KOMPAN Fit 健身应用程序了解更多信息](#)



Sit Up Bench Robinia

FRO203

KOMPAN
Let's play



KOMPAN 的所有有机刺槐产品均由 刺槐木材制成，来自欧洲的可持续环保木材。可根据要求提供 FSC® Certified (FSC® C004450)

ø414mm 顶部板是由 15 毫米 Ekogrip® 制成，15mm 的 PE 板具有 3mm 最上层的热塑性橡胶，它有防滑效果。高度 217mm，运动范围为 +/- 90°，两端各有一个 EPDM 橡胶止动器。



所有的 KOMPAN 健身产品都符合 ASTM F3101 & EN16630 户外健身标准。静态测试通过在 78 公斤的指定负载上增加动态因素和安全因素。设备为单人提供 420 公斤的承载力。

产品编号 FRO20300-1001

安装信息

最大跌落高度	63 cm
安全面积	14.2 m ²
安装总时长	3.3
开挖量	0.20 m ³
混凝土使用量	0.00 m ³
标准入地深度	100 cm
运输重量	106 kg
固定选项	入地 ✓ 地表 ✓

质保信息

EcoCore HDPE	终身质保
镀锌钢结构	终身质保
Robinia 木材	15 年
承保零部件	10 年



Sustainability Data

FRO203



从原材料到成品

CO₂ 排放总量

CO₂ 排放量 / 千克

回收的原料

kg CO₂e

kg CO₂e/kg

%

FRO20300-1001

77.61

0.98

9.27

这些因素采用的总体框架为环保产品声明 (EPD), 该声明可量化“产品生命周期的环保信息, 并对相同功能的产品进行对比” (ISO, 2006)。在遵循该框架的同时, 对从原材料到制造的整个产品阶段 (A1-A3) 应用生命周期评估法。

Kompan A/S

C.F. Tietgens Boulevard 32C
DK-5220 Odense SØ
Denmark



Verification of CO₂ calculation of: Fitness



Data version no. 2023-10-05

The CO₂ calculation and data are in compliance with the principles of a carbon footprint impact according to the GHG protocol (Greenhouse Gas Protocol), Scope 3, cradle to gate related to all individual components in the product category: "Fitness" represented by item no.: FAZ10100-0900.

(Scope 3 emissions include emission sources in the upstream and downstream value chain).

Date: 30. October 2023 | Valid until: 30. October 2025

Verified by:

Julie Marie Vejsgaard Larsen, LCA & EPD Consultant

Verification based on report: Validation of CO₂ calculation of 9 categories of Kompan product line, version 1.0, prepared by: Bureau Veritas HSE, Denmark: Julie M. V. Larsen.

Publication date: 30. October 2023

By Bureau Veritas HSE
www.bureauveritas.dk
+45 7731 1000



Sit Up Bench Robinia

FRO203

最大跌落高度 | 总高度 | 安全区域

最大跌落高度 | 总高度

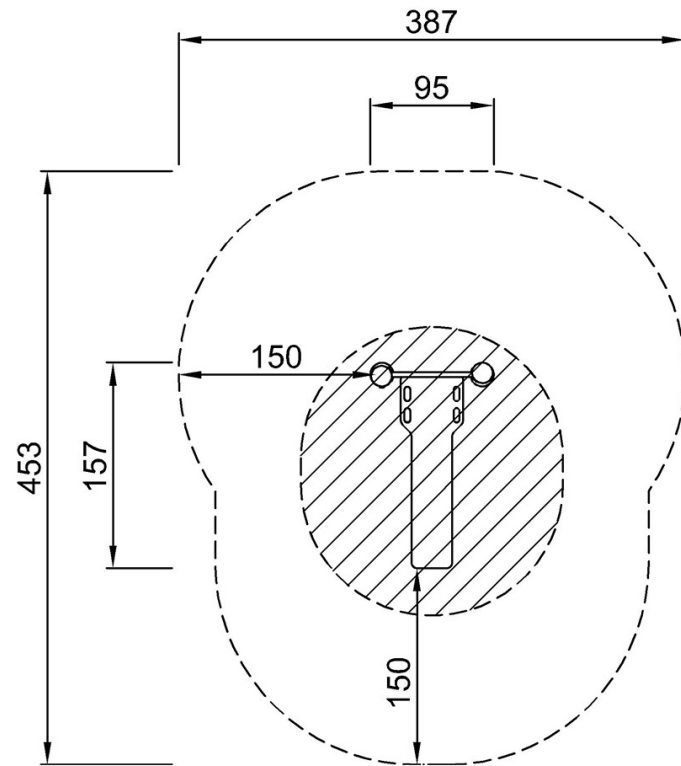

FRO20300
*63cm
**104cm
***14.2m²

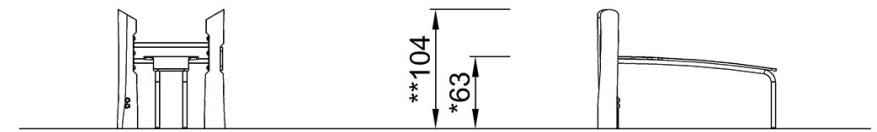

FRO20300

[点击查看俯视图](#)

[点击查看侧面图](#)