

# Robinia Cliff Rider, H:238cm

NRO2015

**KOMPAN**  
Let's play



Produktnummer NRO2015-1021

## Produktinformasjon

Mål LxBxH	687x403x417 cm
Aldersgruppe	6+
Antall brukere	20
Fargevalg	<input checked="" type="radio"/> <input type="radio"/>

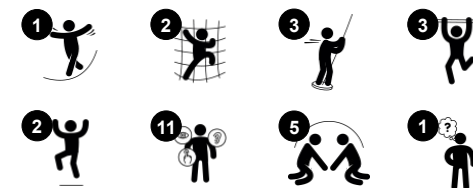

Den utrolig høyere Cliff Rider er enormt attraktiv for barn i skolealder. Den er så gøy at barn vil gjenta leken, igjen og igjen. Den intenst spennende turen høyt oppe i luften, på en liten fotstøtte, er for de modigste. Og de som ikke er med i første omgang, kommer dit med litt hjelp fra vennene sine. Inntil da er det rikelig med klatring og skliing på stigen, klatrenettet,

balansebommen og brannmannstangen. Cliff Rider trener muskelkraft, spenning, timing og sekvensering av bevegelser. Den bygger livsferdigheter som gjør det mulig å navigere kroppen trygt og sikkert gjennom for eksempel gatetraffikk. Videre bygges selvtilliten som barn får ved å overvinne sine innledende nøler med å reise på Cliff Rider og et sosioemosjonelt

grunnlag for vennskap.



# Robinia Cliff Rider, H:238cm

NRO2015

**KOMPAN**  
Let's play



## Brannmannsstang

**Fysisk:** balanse og koordinasjon støttes når du glir ned, samt arm- og kjernemuskulatur. Å hoppe av styrker bentettheten, som blir oppbygget for livet i tidlig barndom.

**Sosioemosjonell:** turtaking og risikotaking.



## Klatrenett

**Fysisk:** barn utvikler koordinering på tvers av kroppen og muskelstyrke når de klatrer. De store maskene gjør det mulig å klatre og krype gjennom, og støtter kroppsforståelse og romlig bevissthet. **Sosioemosjonell:** de store maskene gir mulighet for at flere barn kan sitte sammen



## Stige

**Fysisk:** kryss-koordinering og øye-hånd-koordinasjon utvikles når barn klatrer opp stigen. Klatringen støtter også ben- og armmuskulaturen. **Sosioemosjonell:** lære om turtaking og samarbeid.



## Støttende håndtak

**Fysisk:** håndtak gir godt grep for mindre trygge klatrere. Å trekke seg opp og trene overkroppsmuskler. **Sosioemosjonell:** gjør det mulig for en rekke fysiske evner til å komme inn uavhengig av hverandre og på en sikker måte, støttende lek for alle.



## Cliff rider

**Fysisk:** å skyve og trekke trener de store musklene. Timing og kraft i bevegelsene for å få en jevn kjøretur trener egenoppfatning og koordinasjon. **Sosioemosjonell:** fremmer samarbeid, turtaking og empati. Å gå ut i det fri styrker motet. **Kognitiv:** styrken og koordinasjonen i bevegelsene øker barnas selvtillit og lærer dem viktige ferdigheter.



## Sklistenger

**Fysisk:** koordinering støttes når man går ned, samt arm- og kjernemuskulatur. Landing styrker bentettheten, som blir bygget for livet i barndommen. **Sosioemosjonell:** turtaking og risikotaking.

# Robinia Cliff Rider, H:238cm

NRO2015



Stangen på Cliff Rider er laget av en sveiset stålkonstruksjon med en 360° stående plattform av EcoGrip. De dobbeltsidige buede håndtakene er laget av EcoCore-materiale. Stangen kombinerer overlegen ergonomi med enestående funksjonalitet.



Vippebevegelsene frem og tilbake styres av en kraftig dobbel gummitorsjonsfjær. Gummiene sørger for sikker bevegelse og reduserer hastigheten mot plattformene. Bunndekselet er støpt i polyethylene (PE) med høy slagfasthet.



Robinia-produktene er designet med et KOMPAN-fargekonsept med en rekke forskjellige standardfarger. Treverket kan også leveres som ubehandlet eller brunmalt som opprettholder trefargen.



De buede startplattformene er laget av en buet rustfritt stålplate med sklisikker tekstur. Den nedre delen av platformen støttes av et EcoCore Brett for trygt fotfeste, og gummistøtfangeren er plassert som støtdemping for stangen.



Alle organiske Robinia-produkter fra KOMPAN er laget av Robinia-trevirke fra bærekraftige europeiske kilder. På forespørsel kan den leveres som FSC® Certified (FSC® C004450).



Malingen som brukes til fargede komponenter er vannbasert miljøvennlig med utmerket UV-bestandighet. Malingen er i samsvar med EN 71 del 3.

Produktnummer NRO2015-1021

## Monteringsinformasjon

Maksimal fallhøyde	300 cm
Sikkerhetszone	65,1 m <sup>2</sup>
Total monterings tid	38,2
Utgraving	1,98 m <sup>3</sup>
Betong	1,13 m <sup>3</sup>
Forankringsdybde (standard)	100 cm
Forsendingsvekt	1.688 kg
Forankring	Surface ✓ In-ground ✓

## Garanti

EcoCore HDPE	Livstids
Galvanisert stål	Livstids
Robiniatre	15 år
Garanterte reservedeler	10 år
Sklie i rustfritt stål	10 år



# Grønn data

NRO2015



Krybbe til port A1-A3	Totalt CO <sub>2</sub> -utslipp	CO <sub>2</sub> -ekvivalent per kg	Resirkuler te materialer
	kg CO <sub>2</sub> -ekvivalent	kg CO <sub>2</sub> -ekvivalent/kg	%
<b>NRO2015-1021</b>	1.051,94	0,78	11,63

Det overordnede rammeverket for disse faktorene er miljødeklarasjonen EPD (Environmental Product Declaration), som kvantifiserer «miljøinformasjon om produktets livssyklus og muliggjør sammenligninger mellom produkter som oppfyller samme funksjon» (ISO, 2006). Dette følger strukturen og anvender en livssyklusanalyse for hele produksjonsstadiet fra råvare til ferdig produksjon (A1-A3).

**Kompan A/S**  
C.F. Tietgens Boulevard 32C  
DK-5220 Odense SØ  
Denmark



## Verification of CO<sub>2</sub> calculation of: Nature play



Data version no. 2023-10-05

The CO<sub>2</sub> calculation and data are in compliance with the principles of a carbon footprint impact according to the GHG protocol (Greenhouse Gas Protocol), Scope 3, cradle to gate related to all individual components in the product category: "Nature play" represented by item no.: NRO409-0621.

(Scope 3 emissions include emission sources in the upstream and downstream value chain).

**Date: 30. October 2023 | Valid until: 30. October 2025**

Verified by:

Julie Marie Vejsgaard Larsen, LCA & EPD Consultant

Verification based on report: Validation of CO<sub>2</sub> calculation of 9 categories of Kompan product line, version 1.0, prepared by: Bureau Veritas HSE, Denmark: Julie M. V. Larsen.

**Publication date: 30. October 2023**

By Bureau Veritas HSE  
www.bureauveritas.dk  
+45 7731 1000



# Robinia Cliff Rider, H:238cm

NRO2015

\* Maks fallhøyde | \*\* Total høyde | \*\*\* Sikkerhetszone

\* Maks fallhøyde | \*\* Total høyde

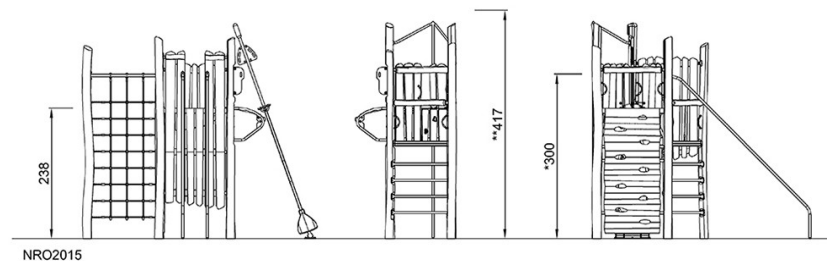
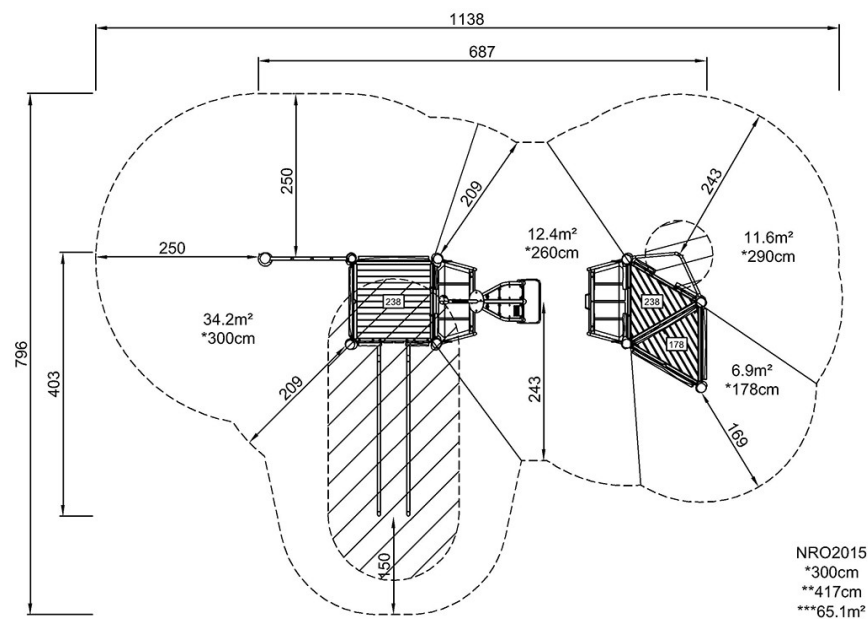

[Klikk for å se TOP VIEW](#)

[Klikk for å se SIDE VIEW](#)