

Asterion II

GXY948

KOMPANI
Let's play

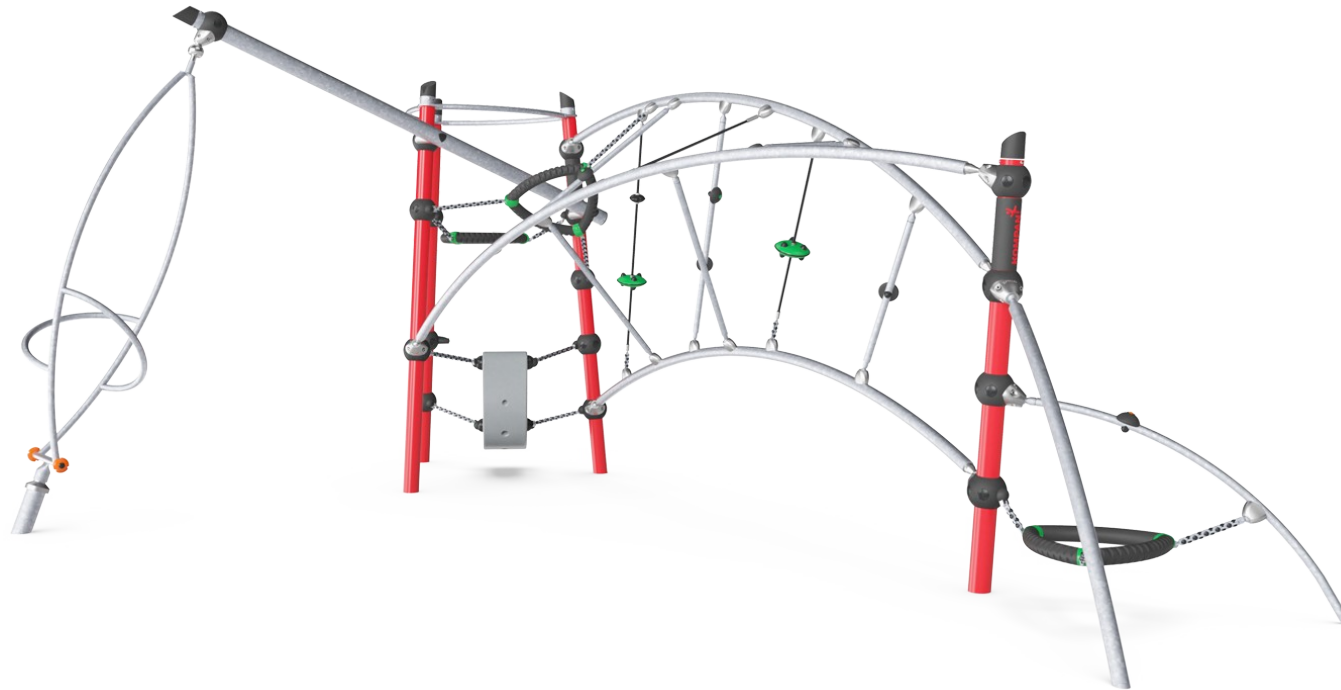

Varenr. GXY948032-3717

Generel produktinformation

Dimensioner LxBxH	672x392x293 cm
Alder	6+
Antal brugere	14
Farvemuligheder	

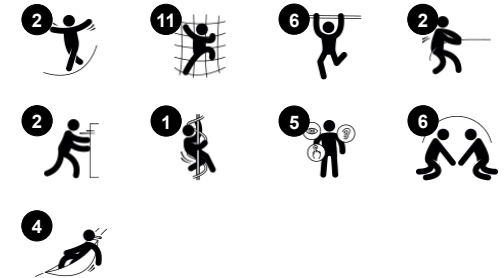

Asterion II har en enorm vifte af legeaktiviteter, fra klatring, spinding, balance til rocking og svajen, alt sammen i et gennemsigtigt univers, der giver mulighed for leg med kammerater inde i og uden for strukturen. Asterion II er tilgængelig fra jordniveau for at alle evner kan være en del af legen. Spinneren hvirvler når børn bruger deres overkroftsmuskler ved at

skubbe og trække den i bevægelse. Spinningbevægelsen træner intenst følelsen af balance. Dette er især vigtigt for teenagere på grund af deres hurtige vækst. De mange lydøre og stabile klatreaktiviteter træner tværkoordination. De giver også gode siddepladser for teenagere at mødes og tage en pause. Disse punkter er populære hos

teenagere og tilskynder til vigtige sociale og følelsesmæssige færdigheder som følelsen af at høre til.

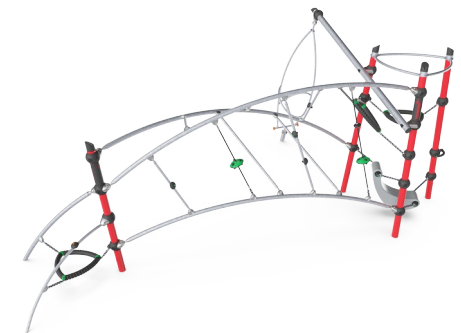

Asterion II

GXY948



Musca spinner

Fysiske evner: balancen trænes når man står eller sidder og snurrer rundt, og muskler styrkes når man holder fast. **Social-emotionelle evner:** her lærer børnene at samarbejde.

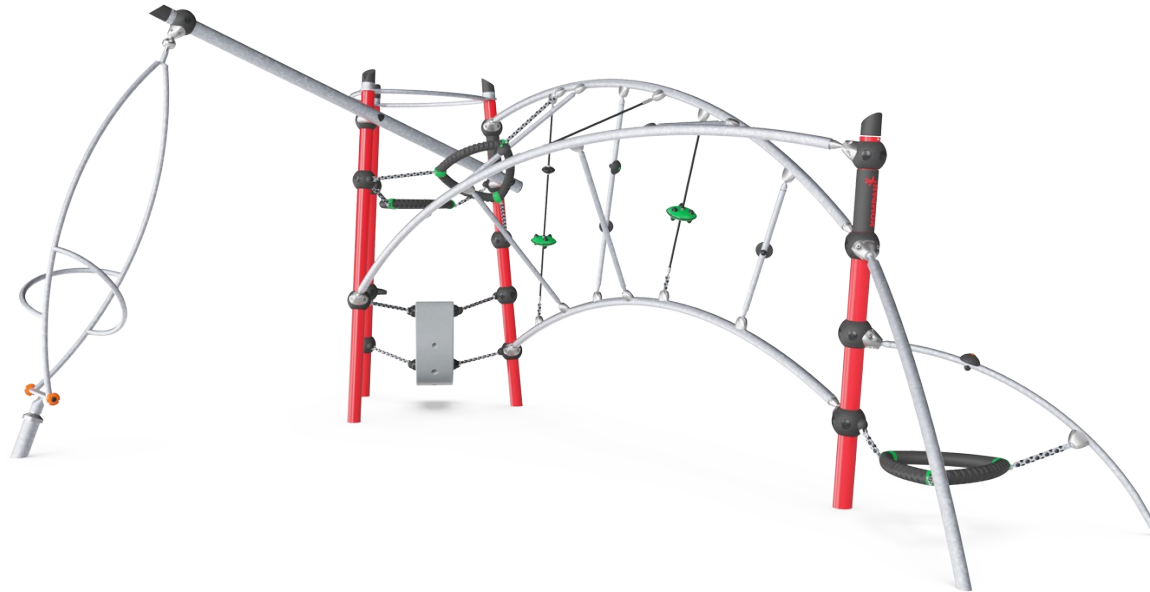

Legeskal

Fysiske evner: de svajende bevægelser træner balancen som er vigtig for at kunne sidde stille på en stol. **Social-emotionelle evner:** her kan man mødes og tage en pause. Børn lærer at skiftes hvilket er vigtigt for at kunne undgå konflikter.



Bolide forbindelse

Fysiske evner: her trænes arm-, ben- og kernemuskler når man klatrer fra den ene til den anden ende. Desuden understøttes balance, rumlig bevidsthed samt motoriske færdigheder. **Social-emotionelle evner:** man lærer at skiftes og samarbejde når man skal forbi hinanden.



Åben trekant

Fysiske evner: her trænes arm-, ben- og kernemuskler når man klatrer op og igennem. Derudover understøttes proprioception og rumlig bevidsthed. Dette hjælper børn med at bedømme deres krop i rummet. **Social-emotionelle evner:** mødested med plads til socialt samvær eller et hvil.

Asterion II

GXY948



Ståloverfladerne på GALAXY er varmgalvaniseret indvendigt og udvendigt med blyfri zink. Galvaniseringen har fremragende korrosionsbestandighed i udendørs miljøer og kræver lav vedligeholdelse.



Den unikke designet GALAXY tilslutningskugle er lavet med en indvendig cirkulær kerne af aluminium omgivet af en skal af hård PP med et ydre lag af blødt TPV-gummi. Fleksible blyfri aluminiumstik muliggør installation i forskellige vinkler.



De hule plastkomponenter er fremstillet af 100 % genanvendeligt PE, der er fremstillet af genanvendte forbrugeraffald, såsom fødevareremballage, plastikposer mm. Den viste legeskal er støbt i ét stykke med en vægtykkelse på mindst 5 mm for at sikre høj holdbarhed i alle klimaer verden over.



GALAXY klatretrekant med ydre blødt lag af PUR og hjørnebeslag af formet nylon (PA6). Kernen består af en pulverlakeret svejset stålramme med integrerede hjørneophængspunkter. Større trekanten lukkes med et 18 mm tykt Ekogrip®-panel, der har et toplag af gummi med en skridsikrende virkning.



Farvede stålkomponenter har en base af varmgalvanisering og et pulverlakeret topfinish. Dette giver en ultimativ korrosionsbestandighed i alle klimaer i hele verden.



Galaxy-produkter fås i forskellige farvekombinationer med enten varmgalvaniseret ståloverfladebehandling eller valgfrit pulver topfinish af udvalgte stålkomponenter. Farverne på aktiviteterne justeres for at understøtte den individuelle farvekombination.

Varenr. GXY948032-3717

Installationsinformation

Maks. faldhøjde	249 cm
Faldområde	55,3 m ²
Installationstid (timer)	18,0
Udgravningsmængde	3,30 m ³
Betonmængde	1,30 m ³
Forankringsdybde	90 cm
Fragtvægt	669 kg
Forankringsmuligheder	I jorden ✓ Overflade ✓

Garanti

Galaxy koblingskugle	5 år
Galvaniseret stål	Livstid
PUR komponenter	10 år
Reb & net	10 år
Garanterede reservedele	10 år



Bæredygtighedsdata

GXY948

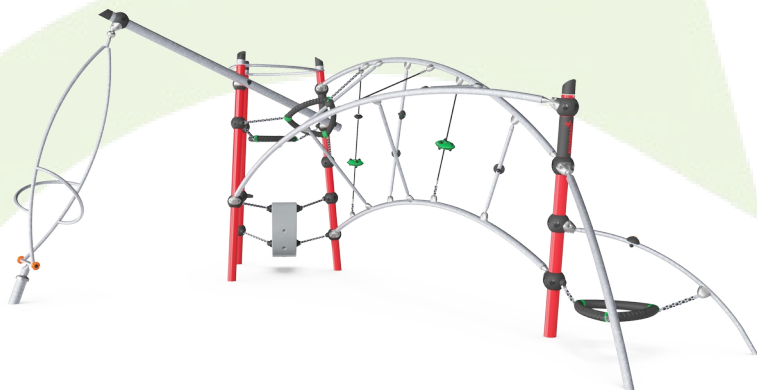

Vugge-til-port A1-A3	Total CO ₂ udledning	CO ₂ e/kg	Genanvendte materialer
	kg CO ₂ e	kg CO ₂ e/kg	%
GXY948032-3717	1.680,99	3,43	37,27

Den overordnede ramme for disse faktorer er Environmental Product Declaration (EPD), som kvantificerer "miljøoplysninger om et produkts livscyklus og muliggør sammenligninger mellem produkter, der opfylder samme funktion" (ISO, 2006). Dette følger strukturen og anvender en livscyklusvurderingstilgang til hele produktfasen fra råvarer til fremstilling (A1-A3))

Kompan A/S
C.F. Tietgens Boulevard 32C
DK-5220 Odense SØ
Denmark



Verification of CO₂ calculation of: Challengers & Climbers

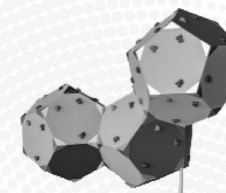

Data version no. 2023-10-05

The CO₂ calculation and data are in compliance with the principles of a carbon footprint impact according to the GHG protocol (Greenhouse Gas Protocol), Scope 3, cradle to gate related to all individual components in the product category: "Challengers & Climbers" represented by item no.: BLX410301-3717.

(Scope 3 emissions include emission sources in the upstream and downstream value chain).

Date: 30. October 2023 | Valid until: 30. October 2025

Verified by:

Julie Marie Vejsgaard Larsen, LCA & EPD Consultant

Verification based on report: Validation of CO₂ calculation of 9 categories of Kompan product line, version 1.0, prepared by: Bureau Veritas HSE, Denmark: Julie M. V. Larsen.

Publication date: 30. October 2023

By Bureau Veritas HSE
www.bureauveritas.dk
+45 7731 1000



Asterion II

GXY948

* Maks. faldhøjde | ** Samlet højde | *** Faldområde

* Maks. faldhøjde | ** Samlet højde

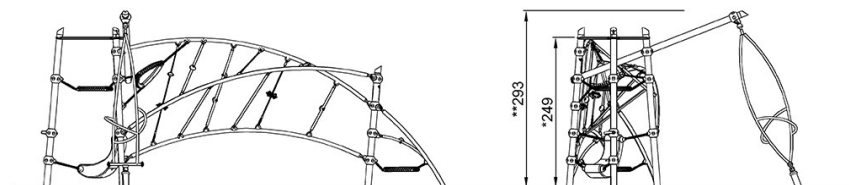
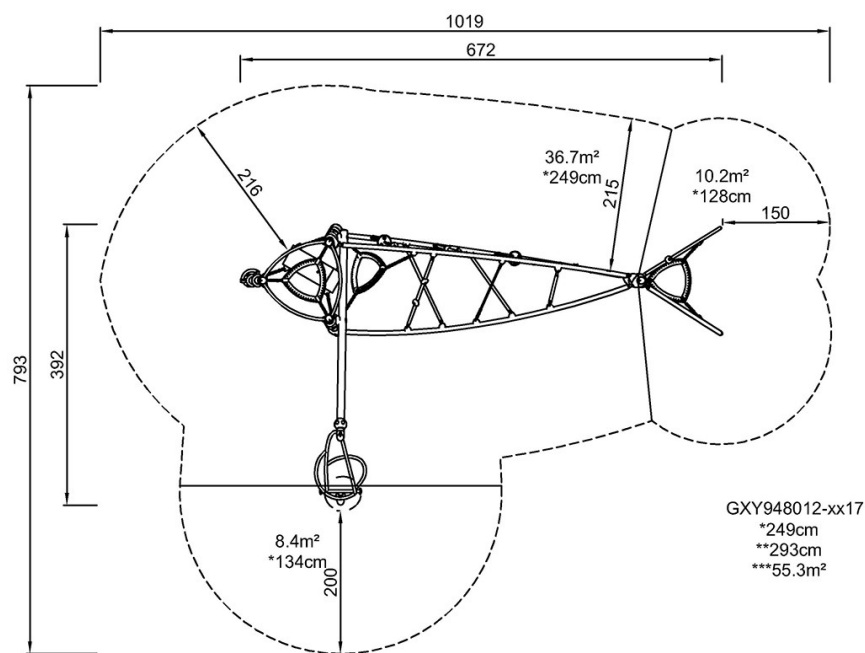

GXY948032

[Klik for at se FRA OVEN](#)

[Klik for at se FRA SIDEN](#)