

Niagara

NAT527

KOMPANI
Let's play



Niagara virker som en magnet på børn i skolealderen med sine spændende og udfordrende legeaktiviteter. De udfordres og udvikler deres balance, styrke og krydskoordinering når de klatrer op og ned og efter hinanden. Legstrukturen indeholder både et klatre-net, rutsjegelænder samt en snoet stige som er en sjov og anderledes

klatreudfordring.

Varenr. NAT527-0912	
Generel produktinformation	
Dimensioner LxBxH	452x644x312 cm
Alder	6+
Antal brugere	13
Farvemuligheder	●

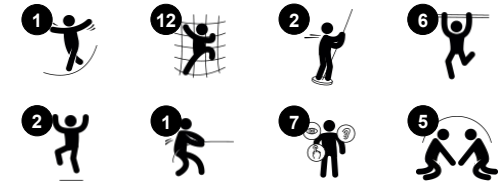

Niagara

NAT527



Armgang

Fysiske evner: udvikler børns overkropps muskler og armstyrke, krydsordination og rumlig bevidsthed. Det er især vigtigt på grund af stillesiddende livsstil og rygsmerter hos børn. **Social-emotionelle evner:** et mødested hvor man kan hænge ud med vennerne og tage et hvil.



Rutsjegelændere

Fysiske evner: her understøttes koordination når man glider ned såvel som arm- og core muskler. Når man lander styrkes knogletæthed som især udvikles i den tidlige barndom. **Social-emotionelle evner:** børnene lærer at skiftes og tage risici.



Brandmandsstangen

Fysiske evner: her understøttes koordination og muskelopbygning, som børn glider ned. Når børn lander styrker det deres knogletæthed. **Social-emotionelle evner:** børnene lærer at skiftes og tage risici.



Klatrerstang

Fysiske evner: udvikler børns krydsordination, øje-hånd-koordination og muskelstyrke, når de klatrer op og ned. **Social-emotionelle evner:** understøtter selvregulering og tage skift, som er vigtige livsfærdigheder.



Skrå platform

Fysiske evner: her trænes balancen og rumfornemmelse. **Social-emotionelle evner:** udvikles mod, selvtillid, hensyntagen og turtagning som alle er vigtige færdigheder.



Klatrenet

Fysiske evner: børn udvikler koordination på tværs af kroppen og muskelstyrke. Nettets asymmetri udfordrer børnene til at klatre og kravle igennem. **Social-emotionelle evner:** de store masker tillader børn at sidde sammen og dele.

Niagara

NAT527



Stolper og plader er fremstillet af bæredygtigt europæisk fyrretræ. Træet er trykimpregneret klasse 3 med Tanalith E3475 i overensstemmelse med EN335 (tilsvarende NTR klasse AB). Stoler og plader kan leveres FSC®-certificeret (FSC® C004450) ved forespørgelse.



Paneler af 19 mm EcoCore™. EcoCore™ er et meget holdbart materiale, som ikke kun kan genbruges efter brug, men som også består af materiale, der er produceret af +95 % genanvendt materiale fra fødevareremballageaffald.

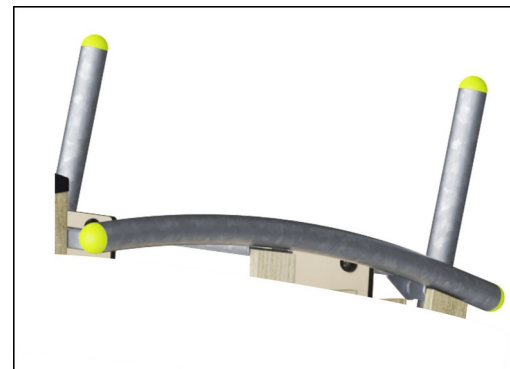

Ståloverfladerne er varmgalvaniseret indvendigt og udvendigt med blyfri zink. Galvaniseringen har fremragende korrosionsbestandighed i udendørs miljøer og kræver lav vedligeholdelse.



Corocord-reb af UV-stabiliserede PES-rebtråde med indvendig stålkabelforstærkning. Polyester-garnet er fremstillet af +95 % genbrugsmaterialer og smeltes induktivt på hver tråd. PES har høj styrke med fremragende modstandsdygtighed over for slid og UV-stråling. Rebløkkerne er samlet med aluminiumsbeslag.

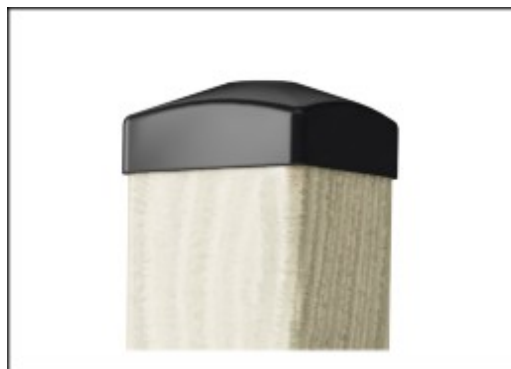

Stolpehattene er fremstillet af formstøbt nylon (PA6) af høj kvalitet. PA6 er utroligt holdbart samt UV-stabiliseret. Stolpehattene beskytter lodrette stolper og sikrer en lang levetid.

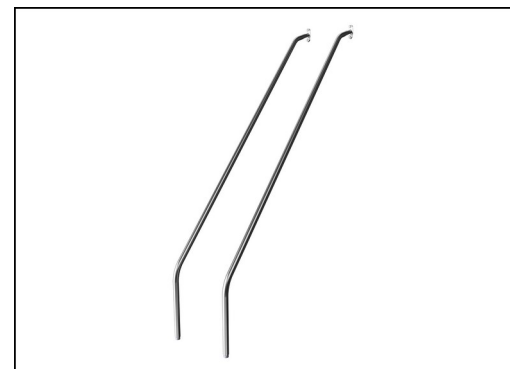

Aktiviteterne i rustfrit stål er lavet af rustfrit stål af høj kvalitet. Stålet er glasblæst efter fremstillingen for at sikre en glat glideoverflade.

Varenr. NAT527-0912

Installationsinformation

Maks. faldhøjde	267 cm
Faldområde	49,4 m ²
Installationstid (timer)	14,1
Udgravningsmængde	2,11 m ³
Betonmængde	0,41 m ³
Forankringsdybde	91 cm
Fragtvægt	451 kg
Forankringsmuligheder	I jorden ✓ Overflade ✓

Garanti

EcoCore HDPE	Livstid
Galvaniseret stål	Livstid
Fyrretræ	10 år
Reb & net	10 år
Garanterede reservedele	10 år



Bæredygtighedsdata

NAT527



Vugge-til-port A1-A3	Total CO ₂ udledning	CO ₂ e/kg	Genanvendte materialer
	kg CO ₂ e	kg CO ₂ e/kg	%
NAT527-0912	862,67	2,22	38,58

Den overordnede ramme for disse faktorer er Environmental Product Declaration (EPD), som kvantificerer "miljøoplysninger om et produkts livscyklus og muliggør sammenligninger mellem produkter, der opfylder samme funktion" (ISO, 2006). Dette følger strukturen og anvender en livscyklusvurderingstilgang til hele produktfasen fra råvarer til fremstilling (A1-A3))

Kompan A/S

C.F. Tietgens Boulevard 32C
DK-5220 Odense SØ
Denmark

Validation of CO₂ calculation method
BUREAU VERITAS
HSE Denmark A/S



Verification of CO₂ calculation of: Nature play



Data version no. 2023-10-05

The CO₂ calculation and data are in compliance with the principles of a carbon footprint impact according to the GHG protocol (Greenhouse Gas Protocol), Scope 3, cradle to gate related to all individual components in the product category: "Nature play" represented by item no.: NRO409-0621.

(Scope 3 emissions include emission sources in the upstream and downstream value chain).

Date: 30. October 2023 | Valid until: 30. October 2025

Verified by:

Julie Marie Vejsgaard Larsen, LCA & EPD Consultant

Verification based on report: Validation of CO₂ calculation of 9 categories of Kompan product line, version 1.0, prepared by: Bureau Veritas HSE, Denmark: Julie M. V. Larsen.

Publication date: 30. October 2023

By Bureau Veritas HSE
www.bureauveritas.dk
+45 7731 1000



Niagara

NAT527

* Maks. faldhøjde | ** Samlet højde | *** Faldområde

* Maks. faldhøjde | ** Samlet højde

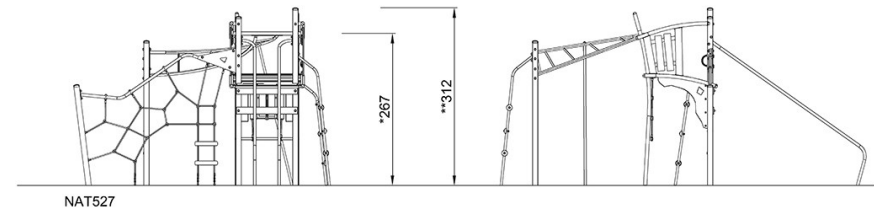
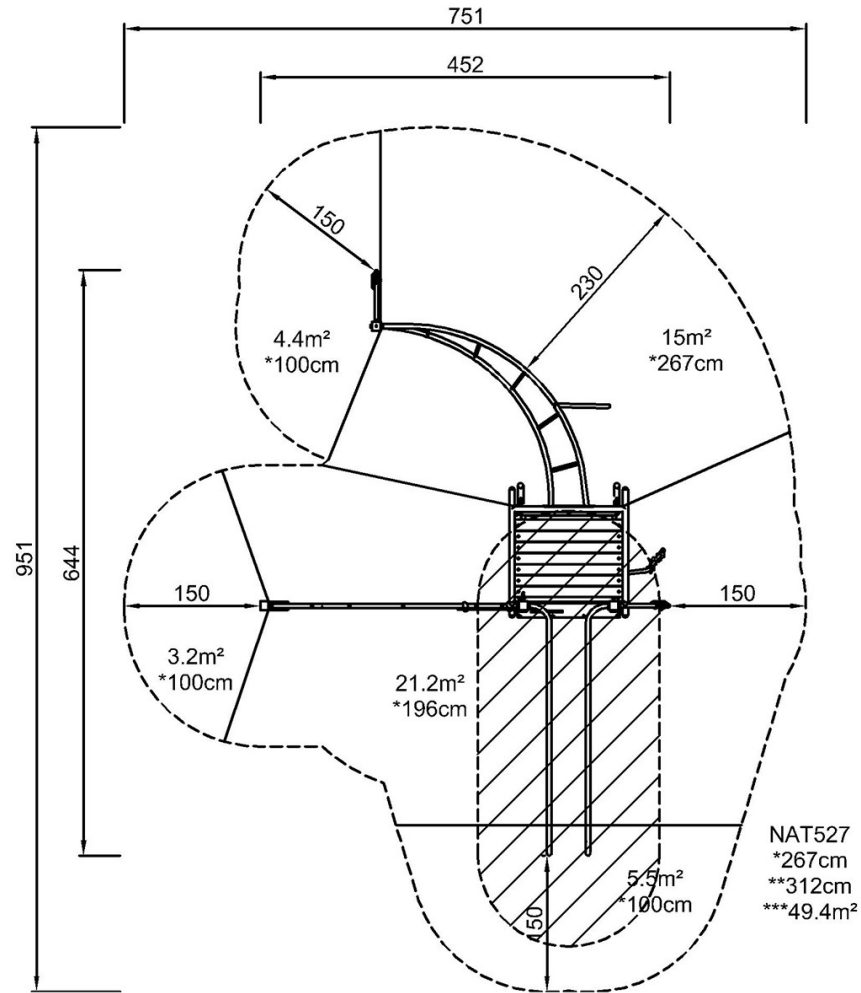

[Klik for at se FRA OVEN](#)

[Klik for at se FRA SIDEN](#)