

Linnan torni

PCM102821

KOMPANI
Let's play



Linnan tornissa voi kiipeillä ja liukua ja tasanteen alapuolella voi oleskella. Haastavaa kiipeilyseinää pitkin voi kiivetä ylemmälle tasolle, jonka parvekkeelta voi ihailla näkymää koko leikkipuiston yli, ennen kuin laskee liukumäkeä pitkin takaisin maan tasolle. Kiipeily kehittää kehonhallintaa ja liukuminen kehittää tilan hahmottamista ja tasapainoa, joten tämä

leikkiväline tukee hienosti lasten motoristen taitojen oppimista. Tasanteen alapuolella on pöydän ja arkun sisältävä mukava tila, johon lapset voivat kokoontua leikkimään sosiaalisia leikkejä ja roolileikkejä.

Tuotenumero PCM102821-0901

Tuotetiedot

Mitat PxLxK	166x304x410 cm
Ikäryhmä	2+
Leikkikapasiteetti	11
Värvaihtoehdot	●

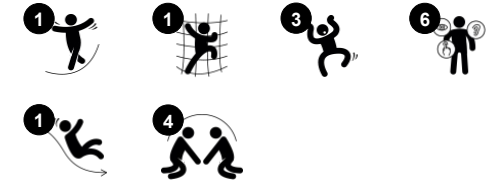

Linnan torni

PCM102821

KOMPANI
Let's play



Teema

Kognitiivinen: ehdottaa teeman ja tukee esittävää leikkiä, joka kehittää kieli- ja viestintätaitoja.



Tykki

Kognitiivinen: tykki antaa konkreettisen teeman ja siksi kutsuu esittävään leikkiin. Esittävä leikki tukee kieli- ja viestintätaitoja.



Aarrearkku

Kognitiivinen: esineiden pysyvyys: esineiden piilottaminen ja niiden etsiminen. Kannustaa tutkimaan ja esittävään leikkiin, stimuloi keskusteluihin.



Pöytä

Sosiaalis-emotionaalinen: hieno kohtaamispaikka ja tilan luoja. Jakaminen ja yhteistyö molemmin puolin luo sosiaalisen skenaarion, joka tukee viestintää ja yhteistyötä.



Liukumäki

Fyysinen: laskeminen kehittää paikkatietoisuutta ja tasapainoa. Lisäksi ydinlihaksia harjoitetaan, kun alas liukuessa istutaan pystyasennossa. **Sosiaalis-emotionaalinen:** vuorottelu stimuloi empatiaa. **Kognitiivinen:** pienet lapset kehittävät tilantajua sekä ymmärrystään nopeudesta ja etäisyyksistä liukumalla nopeasti alas.



Kalliokiipeily

Fyysinen: tukee ristikkäiskoordinaatiota ja lisää jalkojen ja käsien lihasvoimaa. **Sosiaalis-emotionaalinen:** kaltevuus saa kiipeilyn tuntumaan turvalliselta, erityisesti pienille lapsille.

Linnan torni

PCM102821

KOMPAN
Let's play



19 mm:n EcoCore™ -paneelit. EcoCore™ on erittäin kestävä, ympäristöystävällinen materiaali, joka ei ole ainoastaan kierrätettävissä käytön jälkeen, vaan se koostuu myös ytimestä, joka on valmistettu 100% kierrätetystä elintarvikepakkausjätteestä.



Päätolpissa on kuumasinkityt teräsankkurit, ja niistä on saatavilla eri materiaalivaihtoehtoja. Tolpat voivat olla painekyllästettyä mäntyä, sisä- ja ulkopuolelta galvanioitua, jauhemaalattua terästä tai lyijytöntä alumiinia, jossa on värianodisoitu pinta.



Kaikkia kansia tukevat ainutlaatuiset vähähiiliset alumiiniprofiilit, joissa on useita kiinnitysvaihtoehtoja. Harmaat valetut kannet on valmistettu 75% kulutuksen jälkeisestä valtamerijätteen PP-materiaalista, ja niissä on luistamaton kuvio ja pinta.



Liukumäkiin voi valita haluamansa materiaali- ja väri vaihtoehdon. Suorien tai kaarevien polyeteenistä valmistettujen liukumäkien väri vaihtoehdot ovat keltainen ja harmaa. Kokonaan ruostumattomasta teräksestä valmistettu versio kestää paremmin ilkeävaltaa.



KOMPANin leikkivälineitä voidaan muokata yksilöllisten tarpeiden mukaan. Tutustu tuotteisiin osoitteessa www.KOMPAN.fi, ja kokeile erilaisia vaihtoehtoja KOMPANin digitaalisella suunnittelutyökalulla. Saat kestävätkä ratkaisut kaikkiin ulkotiloihin, sillä tarjolla on paljon erilaisia vaihtoehtoja paneeleista, tasoista, tolpista, liukumäistä ja muista leikkitoiminnoista.

Tuotenumero PCM102821-0901

Asennustiedot

Putoamiskorkeus enintään	118 cm
Turva-alue	20,6 m ²
Asennusaika	12,0
Kaivanto	0,89 m ³
Betonivalu	0,38 m ³
Perustuksen syvyys (vakio)	90 cm
Lähteyksen paino	339 kg
Ankkurointivaihtoehdot	Syväper. ✓ Pinta-as. ✓

Takuutiedot

EcoCore HDPE	Elinikäinen
Tolppa	10 vuotta
PP tasot	10 vuotta
Takuuseen kuuluvat varaosat	10 vuotta



Kestävän kehityksen data

PCM102821



Tuotevaihe A1–A3	Hiilidioksi dipäästöt yhteensä	Hiilidioksi dipäästöt kiloa kohden	Kierrätys materiaalit
	kg CO ₂ e	kg CO ₂ e/kg	%
PCM102821-0901	619,46	2,55	54,84

Näihin tekijöihin sovellettavana yleiskehyksenä käytetään Environmental Product Declaration -ympäristötuoteselostetta (EPD), jossa määritetään "ympäristötiedot tuotteen elinkaaren ajalta ja joka mahdollistaa samaan tehtävään tarkoitettujen tuotteiden keskinäisen vertailun" (ISO, 2006). Tämä seuraa elinkaariarviointimenetelmän (Life Cycle Assessment, LCA) rakennetta ja soveltaa sitä koko tuotevaiheeseen raaka-aineen hankinnasta tuotteen valmistukseen (A1–A3).

Kompan A/S

C.F. Tietgens Boulevard 32C
DK-5220 Odense SØ
Denmark

Validation of CO₂ calculation method
BUREAU VERITAS
HSE Denmark A/S



Verification of CO₂ calculation of: Themed play systems



Data version no. 2023-10-05

The CO₂ calculation and data are in compliance with the principles of a carbon footprint impact according to the GHG protocol (Greenhouse Gas Protocol), Scope 3, cradle to gate related to all individual components in the product category: "Themed play systems" represented by item no.: MSC641100-3717P.

(Scope 3 emissions include emission sources in the upstream and downstream value chain).

Date: 30. October 2023 | Valid until: 30. October 2025

Verified by:

Julie Marie Vejsgaard Larsen, LCA & EPD Consultant

Verification based on report: Validation of CO₂ calculation of 9 categories of Kompan product line, version 1.0, prepared by: Bureau Veritas HSE, Denmark: Julie M. V. Larsen.

Publication date: 30. October 2023

By Bureau Veritas HSE
www.bureauveritas.dk
+45 7731 1000



Linnan torni

PCM102821

Putoamiskorkeus enint. | Kokonaiskorkeus | Turva-alue

Putoamiskorkeus enint. | Kokonaiskorkeus

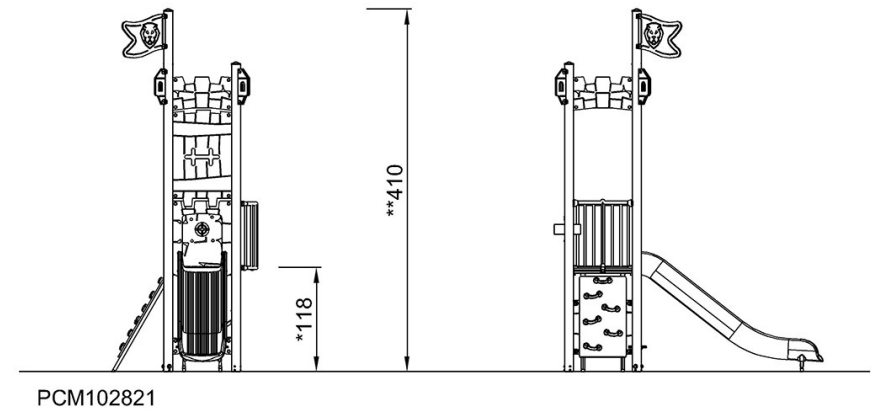
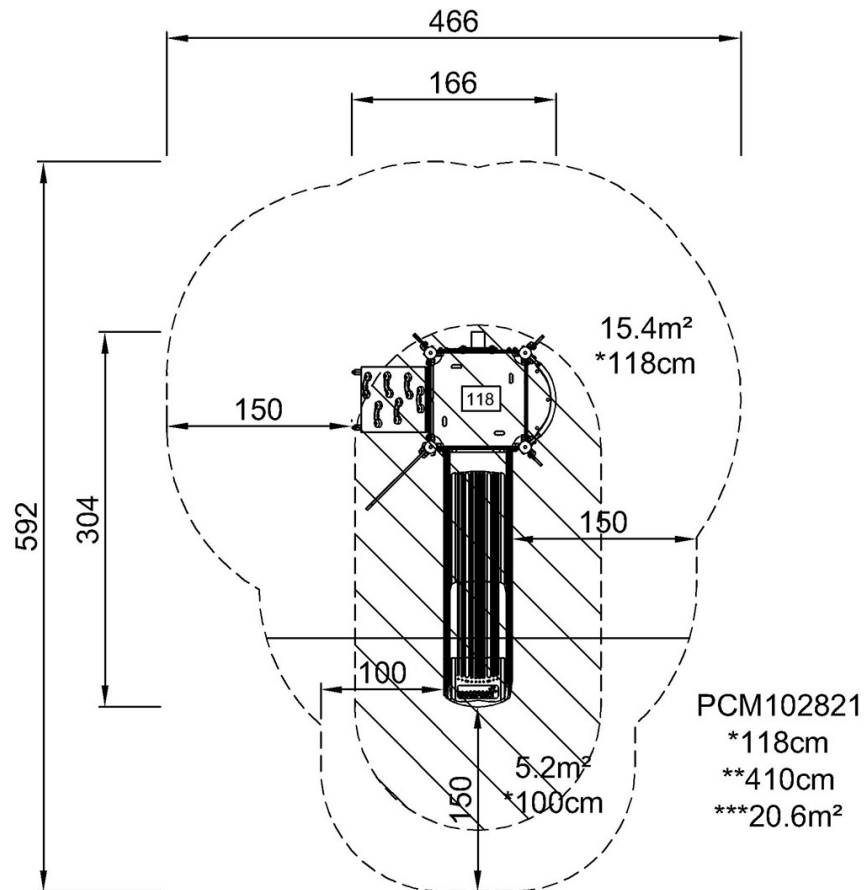

[Klikkaa nähdäksesi NÄKYMÄ YLHÄÄLTÄ](#)

[Klikkaa nähdäksesi NÄKYMÄ SIVULTA](#)