

# Keidastalo pöydällä ja nostokurjella

NRO528

**KOMPANI**  
Let's play



Tuotenumero NRO528-1021

## Tuotetiedot

Mitat PxLxK	253x353x287 cm
Ikäryhmä	2+
Leikkikapasiteetti	17
Väri vaihtoehdot	



Puujaloilla seisova leikkimökki ja sen hiekanosturi, tasot, pöytä, istuimet ja tilava kuisti houkuttelevat lapset leikkimään jopa tuntikausiksi. Päädyssä on kalteva ramppi, jota pitkin pääsee sisälle mökkiin, jossa on pienet tasot ikkunoiden alla ja suurempi työpöytä. Kuistin reunalta löytyy moniin leikkeihin sopiva hiekanosturi. Helppokäyttöisen ämpärin voi

täyttää hiekalla, ja kun ämpäriä nostetaan, nostokurkea voi kääntää kahvasta pyörittämällä kuistilta käsin. Tuote on mahdollista saada pyydettäessä FSC®-sertifioidusta (FSC® C004450) Robinia-puusta.



# Keidastalo pöydällä ja nostokurjella

NRO528

**KOMPANI**  
Let's play



## Teema

**Kognitiivinen:** ehdottaa teeman ja tukee esittävää leikkiä, joka kehittää kieli- ja viestintätaitoja.



## Hiekkanoستuri

**Fyysinen:** ämpärin nostaminen ylös ja alas harjoittaa käsiliikkeitä ja kätevyyttä.  
**Sosiaalis-emotionaalinen:** yhteistyö muiden kanssa, esim. kauhan vastaanottaminen, kouluttaa yhteistyötaitoja. **Kognitiivinen:** ymmärtäminen miten ketjujen mekanismi nostaa kauhoja ylös tai laskee alas, tukee loogista ajattelua. **Luovuus:** työskentely liikkuvien leikkiosien kanssa tukee lapsen luovuutta.



## Slope

**Fyysinen:** kaltevaa pintaa pitkin ryömiminen tai kävely kehittää tasapainoa ja ristikkäiskoordinaatiota. **Sosiaalis-emotionaalinen:** kaltevuus saa kiipeilyn tuntumaan turvalliselta, erityisesti pienille lapsille.



## Ikkuna

**Sosiaalis-emotionaalinen:** kutsuu vuorovaikutukseen ja yhteistyötä vaativaan leikkiin.



## Sivupöytä

**Sosiaalis-emotionaalinen:** hieno kohtaamispaikka ja tilan luoja. Jakaminen ja yhteistyö molemmin puolin luo sosiaalisen skenaarion, joka tukee viestintää ja yhteistyötä.

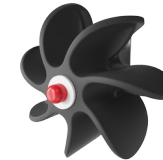

## Hiekkaratas

**Kognitiivinen:** pyörivä hiekkaratas kehittää syyn ja seurauksen ymmärtämistä.



## Hiekkapöytä suppilolla

**Sosiaalis-emotionaalinen:** lapset voivat kerätä ja varastoida materiaaleja, tehdä yhteistyötä ja pitää tauon yhdessä. **Kognitiivinen:** hiekkaa voidaan siirtää suppilon läpi, jotta ymmärretään syy-seuraussuhdetta sekä esineiden pysyvyyttä: materiaalit eivät katoa, vaan ne kulkevat toisesta päästä läpi.

# Keidastalo pöydällä ja nostokurjella

NRO528

**KOMPAN!**  
Let's play



Kaikki KOMPANin Organic Robinia -tuotteet on valmistettu kestävästi kasvatetusta eurooppalaisesta robiniapuusta. Tuotteet voidaan pyydetessä toimittaa sataprosenttisesti FSC® Certified (FSC® C004450).



Värillisiin osiin käytetään vesiohenteista, ympäristöystävällistä ja erinomaisen UV-kestävyyden omaavaa maalia. Maali on standardin EN 71 osan 3 mukainen.



Robinia-tuotteet on suunniteltu KOMPANin värikonseptin mukaisesti, ja vakiovärejä on useita. Puu voidaan toimittaa myös käsittelemättömänä tai maalattuna puun värin säilyttävällä ruskealla maalilla.



Tuote/toiminnot on esiasennettu tehtaalla kaikkien turvallisuusvaatimusten huomioimiseksi.

Tuotenumero NRO528-1021

## Asennustiedot

Putoamiskorkeus enintään	48 cm
Turva-alue	27,0 m <sup>2</sup>
Asennusaika	20,7
Kaivanto	0,72 m <sup>3</sup>
Betonivalu	0,10 m <sup>3</sup>
Perustuksen syvyys (vakio)	100 cm
Lähetuksen paino	1.063 kg
Ankkurointivaihtoehdot	Syväper. ✓ Pinta-as. ✓

## Takuutiedot

Robiniapuu	15 vuotta
Köydet & verkot	10 vuotta
Takuuseen kuuluvat varaosat	10 vuotta
Ruostumattomat teräsosat	Elinikäinen
Ruostumattomat teräsosat	Elinikäinen



# Kestävän kehityksen data

NRO528



Tuotevaihe A1–A3	Hiilidioksi dipäästöt yhteensä	Hiilidioksi dipäästöt kiloa kohden	Kierrätys materiaalit
	kg CO <sub>2</sub> e	kg CO <sub>2</sub> e/kg	%
NRO528-1021	301,50	0,36	3,27

Näihin tekijöihin sovellettavana yleiskehityksenä käytetään Environmental Product Declaration -ympäristötuoteselostetta (EPD), jossa määritetään "ympäristötiedot tuotteen elinkaaren ajalta ja joka mahdollistaa samaan tehtävään tarkoitettujen tuotteiden keskinäisen vertailun" (ISO, 2006). Tämä seuraa elinkaariarviointimenetelmän (Life Cycle Assessment, LCA) rakennetta ja soveltaa sitä koko tuotevaiheeseen raaka-aineen hankinnasta tuotteen valmistukseen (A1–A3).

**Kompan A/S**  
C.F. Tietgens Boulevard 32C  
DK-5220 Odense SØ  
Denmark



## Verification of CO<sub>2</sub> calculation of: Nature play



Data version no. 2023-10-05

The CO<sub>2</sub> calculation and data are in compliance with the principles of a carbon footprint impact according to the GHG protocol (Greenhouse Gas Protocol), Scope 3, cradle to gate related to all individual components in the product category: "Nature play" represented by item no.: NRO409-0621.

(Scope 3 emissions include emission sources in the upstream and downstream value chain).

**Date: 30. October 2023 | Valid until: 30. October 2025**

**Verified by:**

Julie Marie Vejsgaard Larsen, LCA & EPD Consultant

Verification based on report: Validation of CO<sub>2</sub> calculation of 9 categories of Kompan product line, version 1.0, prepared by: Bureau Veritas HSE, Denmark: Julie M. V. Larsen.

**Publication date: 30. October 2023**

**By Bureau Veritas HSE**  
www.bureauveritas.dk  
+45 7731 1000





# Keidastalo pöydällä ja nostokurjella

NRO528

**KOMPANI**  
Let's play

Putoamiskorkeus enint. | Kokonaiskorkeus | Turva-alue

Putoamiskorkeus enint. | Kokonaiskorkeus

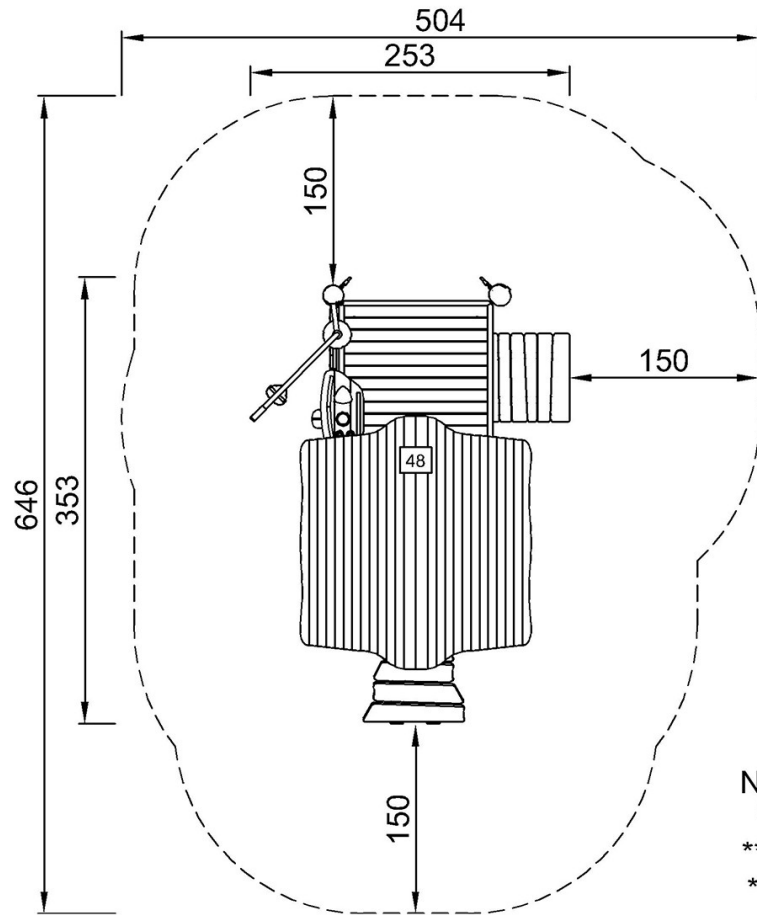

NRO528  
\*48cm  
\*\*287cm  
\*\*\*27m<sup>2</sup>

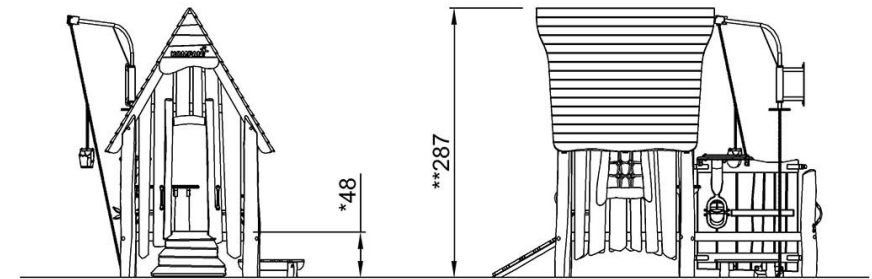

NRO528

[Klikkaa nähdäksesi NÄKYMÄ YLHÄÄLTÄ](#)

[Klikkaa nähdäksesi NÄKYMÄ SIVULTA](#)