

Oasis Sablonnière

NRO530

KOMPANI
Let's play



L'oasis sablonnière est une unité de jeu de sable attrayante qui retiendra l'attention des enfants pendant des heures. La grue peut être déplacée à l'horizontale et à la verticale soit en tournant la plaque grise, soit en tirant la chaîne. Le seau de sable monte ou descend en tirant la chaîne, et reste en place une fois la chaîne relâchée. Outre son caractère

fascinant, cette activité contribue à développer les compétences de réflexion logique des enfants. D'autre part, la négociation et la coopération nécessaires pour amener le sable jusqu'à la table ou le récupérer depuis cette même table développent leurs compétences socio-émotionnelles. Le tamis et le tube de la table permettent d'évacuer le sable,

développant la compréhension des jeunes enfants de la permanence des objets, principe selon lequel les choses continuent d'exister même lorsqu'elles ne sont plus visibles. La roue de sable et la pelle permettent de jouer plus au calme. La plateforme ouverte est accessible de plusieurs façons, permettant à tous les utilisateurs de jouer.

Référence NRO530-1021

Informations générales

Dimensions LxPxH	330x224x298 cm
Age minimum	2+
Capacité idéale (utilisateurs)	12
Options de couleurs	



Les données peuvent être modifiées sans préavis.

Oasis Sablonnière

NRO530



Grue à sable

Physique: hisser le panier de haut en bas renforce les biceps et la dextérité. **Socio-émotionnel:** coopérer avec d'autres entraîne des compétences de coopération. **Cognitive:** comprendre le mécanisme des chaînes hissant les seaux vers le haut et vers le bas soutient les compétences de pensée logique. **Créative:** Le fait de travailler avec des objets mobiles qui peuvent laisser des traces favorise la créativité de l'enfant.



Pelle à sable

Physique: stimule dextérité & muscles du haut du corps. **Cognitive:** vider & remplir la pelle permet la compréhension de la permanence des objets.



Pupitre à sable avec entonnoir

Socio-émotionnel: les enfants peuvent rassembler et stocker du matériel, coopérer et faire une pause ensemble. **Cognitive:** Le sable peut être déplacé dans l'entonnoir, pour faire comprendre la relation de cause à effet et la permanence de l'objet : les matériaux ne disparaissent pas mais passent à l'autre bout.



Pente

Physique: ramper ou marcher vers le haut ou vers le bas développe le sens de l'équilibre et de la coordination croisée. **Socio-émotionnel:** l'inclinaison donne un sentiment de sécurité à l'escalade.



Poignées de maintien

Physique: la poignée offre une prise aux grimpeurs moins confiants. Se tirer vers le haut fait travailler les muscles du haut du corps.



Roue de sable

Cognitive: la roue stimule la compréhension de la relation de cause à effet.

Oasis Sablonnière

NRO530

KOMPAN
Let's play



Tous les produits Robinia KOMPAN sont fabriqués à partir de bois de robinier provenant de sources européennes durables. Sur demande, ils peuvent être fournis comme FSC® Certified (FSC® C004450).



La peinture utilisée pour les composants colorés est à base d'eau, respectueuse de l'environnement et offre une excellente résistance aux UV. La peinture respecte la norme EN 71 Partie 3.



Les produits Robinia KOMPAN sont pensés avec un concept de couleur qui comprend tout un éventail de couleurs standard. Le bois peut également être fourni non traité ou revêtu d'une peinture brune dont le pigment préserve la couleur du bois.



Le produit/activités ludiques sont préassemblés en usine, afin de garantir la prise en considération de toutes les exigences de sécurité.

Référence NRO530-1021

Installation

Hauteur de Chute Max.	48 cm
Zone de sécurité	23,4 m ²
Temps total d'installation	12,9
Volume d'excavation	0,68 m ³
Volume de béton	0,10 m ³
Profondeur ancrage	100 cm
Poids d'expédition	558 kg
Options d'ancrage	A enterrer ✓

Garantie

Bois de robinier	15 ans
Cordes et filets	10 ans
Dispo pièces après arrêt fab.	10 ans
Pièces en acier inoxydable	Garanti à vie
Pièces en acier inoxydable	Garanti à vie



Données sur le développement durable

NRO530

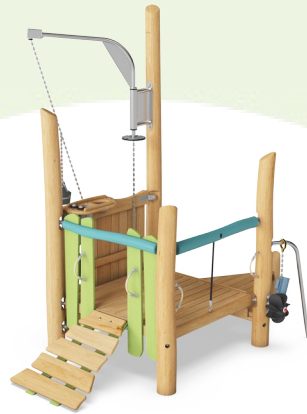

Cradle to Gate A1-A3	Émissions totales de CO ₂	CO ₂ e/kg	Matériaux recyclés
	kg CO ₂ e	kg CO ₂ e/kg	%
NRO530-1021	237,35	0,54	5,37

Le cadre général appliqué est la Déclaration Environnementale Produit (DEP), qui quantifie « les informations environnementales sur le cycle de vie d'un produit et permet des comparaisons entre produits remplissant la même fonction » (ISO, 2006). Cela suit la structure et applique une approche d'évaluation du cycle de vie à l'ensemble de l'étape du produit, de la matière première à la fabrication (A1-A3))

Kompan A/S
C.F. Tietgens Boulevard 32C
DK-5220 Odense SØ
Denmark



Verification of CO₂ calculation of: Nature play



Data version no. 2023-10-05

The CO₂ calculation and data are in compliance with the principles of a carbon footprint impact according to the GHG protocol (Greenhouse Gas Protocol), Scope 3, cradle to gate related to all individual components in the product category: "Nature play" represented by item no.: NRO409-0621.

(Scope 3 emissions include emission sources in the upstream and downstream value chain).

Date: 30. October 2023 | Valid until: 30. October 2025

Verified by:

Julie Marie Vejsgaard Larsen, LCA & EPD Consultant

Verification based on report: Validation of CO₂ calculation of 9 categories of Kompan product line, version 1.0, prepared by: Bureau Veritas HSE, Denmark: Julie M. V. Larsen.

Publication date: 30. October 2023

By Bureau Veritas HSE
www.bureauveritas.dk
+45 7731 1000



Oasis Sablonnière

NRO530

* Hauteur de chute maximale | ** Hauteur totale | *** Zone de sécurité

* Hauteur de chute maximale | ** Hauteur totale

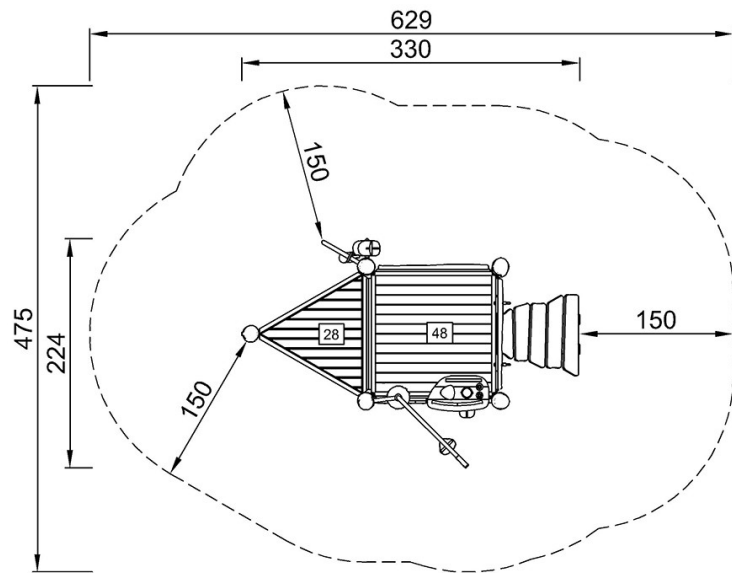

NRO530
*48cm
**298cm
***23.4m²

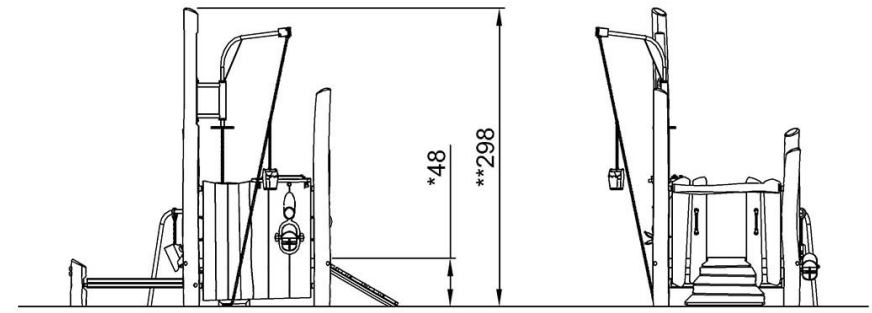

NRO530

[Cliquez pour voir le rapport VUE DE DESSUS](#)

[Cliquez pour voir le rapport VUE LATÉRALE](#)