



Ślizganie się jest ulubionym zajęciem na placu zabaw, które zachęca dzieci do aktywności i zabawy w przyjemny sposób. Ta solidna zjeżdżalnia zachwyci dzieci i pomoże im być odważnymi i entuzjastycznymi na placu zabaw, przez wiele godzin aktywnej, zdrowej zabawy. Kiedy dzieci zjeżdżają, ćwiczą mięśnie rdzenia, siedząc w pozycji pionowej podczas

zjeżdżania. To stymuluje stabilność tułowia, oraz ich zmysł równowagi. Ślizganie się dodatkowo trenuje zmysł równowagi dziecka, co umożliwi np. spokojne siedzenie na krześle i unikanie upadków. Zjeżdżanie pomaga również w rozumieniu przestrzennym. Te umiejętności motoryczne są ważne w bezpiecznym poruszaniu się po świecie.

Stanowią one podstawę wszystkich umiejętności motorycznych, a tym samym fundamentalny element fizycznej pewności siebie dziecka. Stopnie schodów są szerokie, a uchwyty na ręce umieszczone tak, aby dodać bezpieczeństwa podczas wchodzenia na górę.

Nr produktu M35172-3418P

## Ogólne Informacje o Produkcie

Wymiary DxSzxW	50x325x210 cm
Grupa wiekowa	2+
Max. Ilość Osób	3
Dostępne kolory	

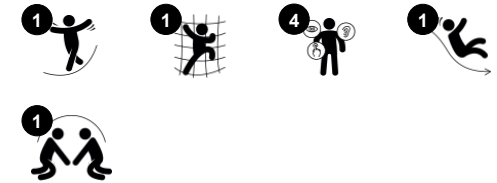

# Zjeżdżalnia

M351



## Zjeżdżalnia

**Fizyczne:** zjeżdżanie rozwija świadomość przestrzenną i poczucie równowagi. Co więcej, mięśnie tułowia są trenowane podczas jazdy w pozycji wyprostowanej. **Społeczno-Emocjonalne:** empatia stymulowana przez rotację. **Poznawcze:** małe dzieci rozwijają swoje zrozumienie przestrzeni, prędkości i odległości podczas szybkiego zjeżdżania.



## Drabina schodowa

**Fizyczne:** koordynacja krzyżowa, która jest tutaj używana, wspiera rozwój prawej i lewej półkuli mózgu, które wspomagają umiejętność czytania.

# Zjeżdżalnia

M351



Panele wykonane są z 19mm EcoCore™. EcoCore™ to niezwykle wytrzymały materiał, przyjazny środowisku, który nie tylko może być poddany procesowi recyklingu, ale również jego podstawa wykonana jest w 95% z materiałów pokonsumenckich wykonanych z zużytych opakowań po żywności.



Stopnie wykonane są z Laminatu Wysokociśnieniowego (HPL) o grubości 17,8mm. Są odporne na ścieranie oraz posiadają wyjątkową powierzchnie antypoślizgową KOMPAN.



Zjeżdżalnie ze stali nierdzewnej z jednoczęściowym językiem wykonane są z wysokiej jakości stali nierdzewnej AISI 304.

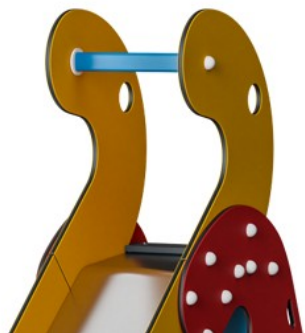

Uchwyt wykonany jest z Polipropylenu (PP). PP ma wysoką odporność na uderzenia i może być używany w szerokim zakresie temperatur.



Wersje KOMPAN GreenLine zostały zaprojektowane z materiałów przyjaznych dla środowiska o najniższym możliwym współczynniku emisji CO<sub>2</sub>e, takich jak panele EcoCore™ w 95% wykonane z recyklingu pokonsumenckich odpadów oceanicznych.

Nr produktu M35172-3418P

## Informacje Dotyczące Instalacji

Max. wysokość upadku	139 cm
Strefa bezpieczeństwa	19,6 m <sup>2</sup>
Czas instalacji	6,0
Objętość wykopu	0,30 m <sup>3</sup>
Objętość betonu	0,00 m <sup>3</sup>
Głębokość podstawy (standardowa)	62 cm
Waga przesyłki	262 kg
Opcje kotwienia	W ziemi ✓ Powierzchnia ✓

## Informacje o Gwarancji

EcoCore HDPE	Dożywotnia
Platformy HPL	15 lat
Części Zapasowe	10 lat
Zjeżdżalnia Stal Nierdz.	10 lat



# Dane Dotyczące Zrównoważonego Rozwoju

M351



**Od wydobycia surowców do opuszczenia wytwórni A1–A3**

**Całkowita emisja CO<sub>2</sub>**

**CO<sub>2</sub>e na kg produktu**

**Materiały pochodzące z recyklingu**

kg CO<sub>2</sub>e

kg CO<sub>2</sub>e/kg

%

**M35172-3418P**

254,92

1,48

76,05

Ogólne ramy stosowane dla tych czynników to Środowiskowa Deklaracja Produktu (EPD), która określa ilościowo "informacje środowiskowe dotyczące cyklu życia produktu i umożliwia porównywanie produktów spełniających tę samą funkcję" (ISO, 2006). W niniejszym dokumencie przyjęto strukturę i zastosowano podejście oceny cyklu życia w odniesieniu do całego etapu produktu, od surowców po produkcję (A1-A3).

## Kompan A/S

C.F. Tietgens Boulevard 32C  
DK-5220 Odense SØ  
Denmark



**Verification of CO<sub>2</sub> calculation of:  
Freestanding play equipment**

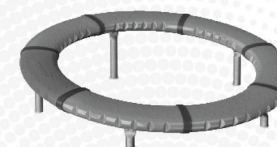

Data version no. 2023-10-05

The CO<sub>2</sub> calculation and data are in compliance with the principles of a carbon footprint impact according to the GHG protocol (Greenhouse Gas Protocol), Scope 3, cradle to gate related to all individual components in the product category: "Freestanding play equipment" represented by item no.: GXY916012-3417.

(Scope 3 emissions include emission sources in the upstream and downstream value chain).

**Date: 30. October 2023 | Valid until: 30. October 2025**

**Verified by:**

Julie Marie Vejsgaard Larsen, LCA & EPD Consultant

Verification based on report: Validation of CO<sub>2</sub> calculation of 9 categories of Kompan product line, version 1.0, prepared by: Bureau Veritas HSE, Denmark: Julie M. V. Larsen.

**Publication date: 30. October 2023**

**By Bureau Veritas HSE**  
www.bureauveritas.dk  
+45 7731 1000



\* Max Wys. Upadku | \*\* Wysokość | \*\*\* Strefa Bezpieczeństwa

\* Max Wys. Upadku | \*\* Max Wysokość

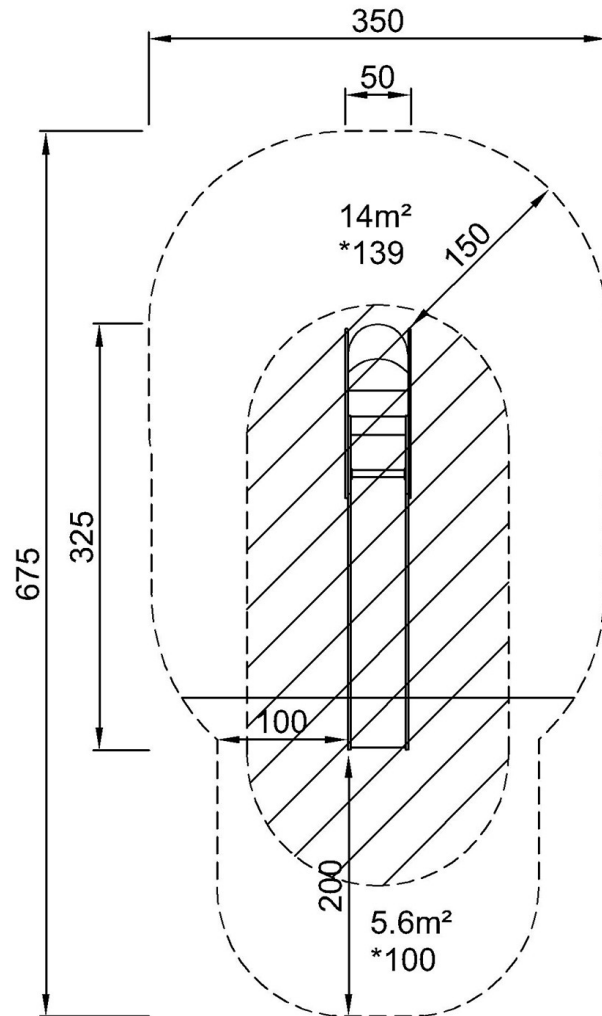

M35172  
\*139cm  
\*\*210cm  
\*\*\*19.6m<sup>2</sup>

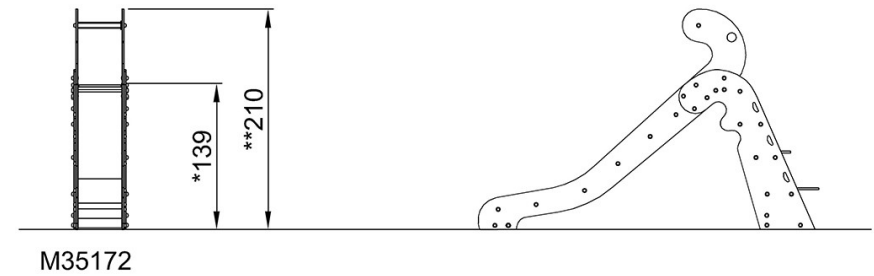

[Kliknij, aby zobaczyć RZUT Z GÓRY](#)

[Kliknij, aby zobaczyć RZUT BOCZNY](#)