

Creator

PCE305021

KOMPANI
Let's play



Varenr. PCE305021-0603

Generel produktinformation

Dimensioner LxBxH	829x632x173 cm
Alder	2+
Antal brugere	32
Farvemuligheder	

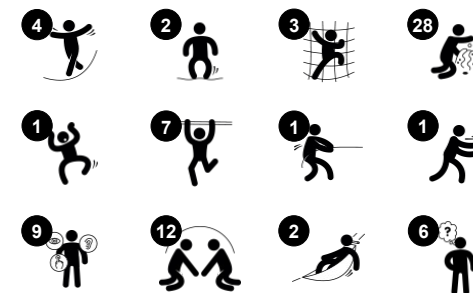

Legeredskabet Creator er den mest alsidige enhed for de yngste spillere. De forskellige aktiviteter får dem til at komme tilbage igen og igen. Alle aktiviteterne støtter den grundlæggende udvikling af fysiske, social-emotionelle, kognitive og kreative færdigheder. De hoppende og vaskende gummifunktioner er fleksible, hvilket småbørn elsker. Desuden

træner det deres forståelse for af årsagsvirkning og deres færdigheder i turtagning. Membranbroen opbygger koordination og knogletæthed, når børnene hopper. Nettet og armgangsstationen udvikler krydskoordination og styrke i overkroppen. Det lokkende legehjørne og panelerne i jordhøjde tilføjer sensoriske legeoplevelser, såsom musik

og lyd, og fremmer smidighed samt logisk tænkning. Gennemskuelige legeaktiviteter på jordhøjde betyder kommunikation hele vejen igennem og leg for alle evner.





Xylofon musikpanel

Social-emotionelle evner: inviterer til social interaktion og samspil mellem flere børn på begge sider. **Kognitive evner:** understøtter forståelsen af årsag og virkning når man laver forskellige lyde. **Kreative evner:** kreativitet stimuleres når man spiller med forskellige intensitet og tonalitet.

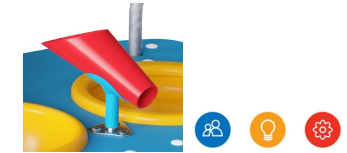

Bevægelig sandtragt

Social-emotionelle evner: understøtter samarbejde og at skiftes når børn hælder vand eller sand gennem tragten. **Kognitive evner:** når materialer passerer gennem tragte, udvikles børns logiske tænkning, og for yngre børn, forståelsen af objektpermanens: at materialer ikke forsvinder, men løber igennem. **Kreative evner:** sandtragten kan drejes og gør det muligt at ændre på hvor materialerne ender.



Armgang

Fysiske evner: udvikler børns overkroppsuskler og armstyrke, krydskoordination og rumlig bevidsthed. Det er især vigtigt på grund af stillesiddende livsstil og rygsmærter hos børn. **Social-emotionelle evner:** et mødested hvor man kan hænge ud med vennerne og tage et hvil.



Blomsterpanel

Social-emotionelle evner: her tilskyndes børn til samarbejde og giver mulighed for parallel leg. **Kognitive evner:** her stimuleres børns logisk tænkning og forståelse af årsag og virkning: blomsterne siger lyde som der rykkes på dem. **Kreative evner:** her kan børn sætte deres præg og bestemme blomsternes positioner.



Roterende klatretræ

Fysiske evner: her udvikles balance, krydskoordinering og muskelstyrke, som børn klatrer og kravler igennem nettet imens det roterer. **Social-emotionelle evner:** her understøttes socialisering, som børn tager en pause med vennerne oppe i nettet. **Kognitive evner:** her skal børn tænke over kroppsposition, som de klatrer.



Membranbro

Fysiske evner: her trænes adræthed, balance og koordination. Børn udvikler knogletæthed når de hopper. **Social-emotionelle evner:** her lærer børnene at skiftes og samarbejde når man hopper. Samtidig kan man ligge eller sidde og tage et hvil. **Kognitive evner:** her understøttes forståelsen af årsag og virkning samt logisk tænkning.



Svingdør

Fysiske evner: her stimuleres den taktile sans som børn bevæger sig igennem gummidøren. **Kognitive evner:** er tematisk og understøtter rolleleg, som stimulerer sprog- og kommunikationsevner.



De buede ELEMENTS-elementer er støbt af UV-stabiliseret, genanvendeligt PE med 33 % genanvendte forbrugeraffald, såsom fødevareremballage. Med flere muligheder for indbyggede legefunktioner, der også sikrer en stærk panelløsning. Lige paneler er fremstillet af 19 mm HDPE EcoCore™ fra KOMPAN, som er et meget holdbart og genanvendeligt materiale fremstillet af +95 % PCM.

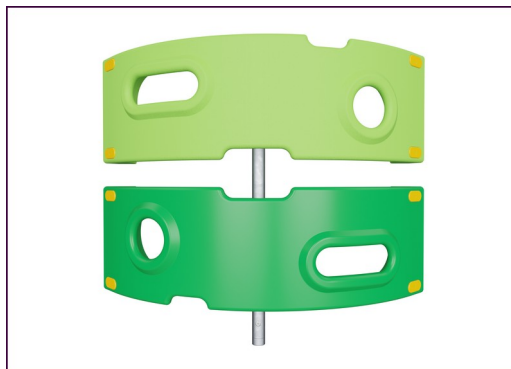

De viste klatreelementer er støbt af 33 % genanvendte forbrugeraffald, såsom fødevareremballage, i ét stykke med en vægtykkelse på mindst 5 mm. Klatreelementerne er lavet af genanvendeligt PE, som har en høj slagfasthed over et bredt temperaturspænd, hvilket sikrer vandalmodstand alle steder.

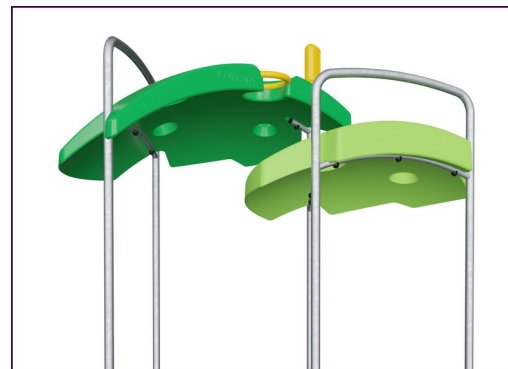

ELEMENTS-tagene er lavet af genanvendeligt PE fremstillet af 33 % genanvendte forbrugeraffald, såsom fødevareremballage, med en vægtykkelse på mindst 5 mm for at sikre høj holdbarhed i alle klimaer rundt om i verden. Stålrørene er varmgalvaniserede indvendigt og udvendigt for maksimal holdbarhed.



Stolperne er lavet af for-galvaniseret stål i høj kvalitet med pulverlakeret overflade. Stolpetoppe er lukket med hætter af UV-stabiliseret nylon (PA6). De støbte grå platforme er lavet af 75 % PP-materiale bestående af forbrugeraffald, som udtjente fiskenet, med et skridsikkert mønster og overflade. Alle platforme er understøttet af unikt designede aluminiumsprofiler med lavt kulstofindhold og flere fastgørelsesmuligheder.

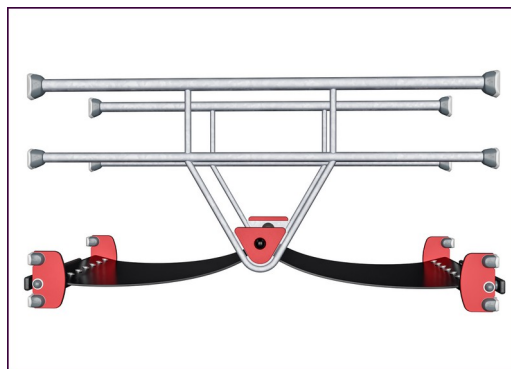

ELEMENTS gummimembraner er transportbånd lavet af lag af gummi blandet af naturgummi og SBR gummi og indlejret med lag af armering lavet af vævet PE og PA. Tykkelsen på 8mm sikrer høj holdbarhed i ethvert miljø.

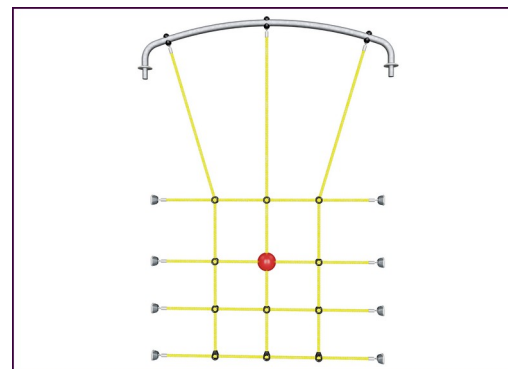

ELEMENTS-reb har seks ståltråde og en kerne af ståltråd. Hver streng er tæt omviklet med PES-garn, som er fremstillet af +95 % genanvendte forbrugeraffald, såsom fødevareremballage. Garnet smeltes derefter på hver enkelt tråd, hvilket gør rebene meget slidstærke og hærværksresistente.

Varenr. PCE305021-0603

Installationsinformation

Maks. faldhøjde	166 cm
Faldområde	69,7 m ²
Installationstid (timer)	27,9
Udgravningsmængde	0,60 m ³
Betonmængde	0,13 m ³
Forankringsdybde	60 cm
Fragtvægt	842 kg
Forankringsmuligheder	Overflade ✓ I jorden ✓

Garanti

Buede paneler	10 år
EcoCore HDPE	Livstid
Membran	2 år
Stolpe	10 år
Garanterede reservedele	10 år



Bæredygtighedsdata

PCE305021



Vugge-til-port A1-A3	Total CO ₂ udledning	CO ₂ e/kg	Genanvendte materialer
	kg CO ₂ e	kg CO ₂ e/kg	%
PCE305021-0603	1.942,99	3,04	43,84

Den overordnede ramme for disse faktorer er Environmental Product Declaration (EPD), som kvantificerer "miljøoplysninger om et produkts livscyklus og muliggør sammenligninger mellem produkter, der opfylder samme funktion" (ISO, 2006). Dette følger strukturen og anvender en livscyklusvurderingstilgang til hele produktfasen fra råvarer til fremstilling (A1-A3))

Kompan A/S

C.F. Tietgens Boulevard 32C
DK-5220 Odense SØ
Denmark



Verification of CO₂ calculation of: Play systems



Data version no. 2023-10-05

The CO₂ calculation and data are in compliance with the principles of a carbon footprint impact according to the GHG protocol (Greenhouse Gas Protocol), Scope 3, cradle to gate related to all individual components in the product category: "Play systems" represented by item no.: PCM200321-0950.

(Scope 3 emissions include emission sources in the upstream and downstream value chain).

Date: 30. October 2023 | Valid until: 30. October 2025

Verified by:

Julie Marie Vejsgaard Larsen, LCA & EPD Consultant

Verification based on report: Validation of CO₂ calculation of 9 categories of Kompan product line, version 1.0, prepared by: Bureau Veritas HSE, Denmark: Julie M. V. Larsen.

Publication date: 30. October 2023

By Bureau Veritas HSE
www.bureauveritas.dk
+45 7731 1000



* Maks. faldhøjde | ** Samlet højde | *** Faldområde

* Maks. faldhøjde | ** Samlet højde

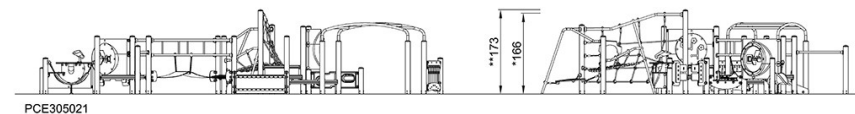
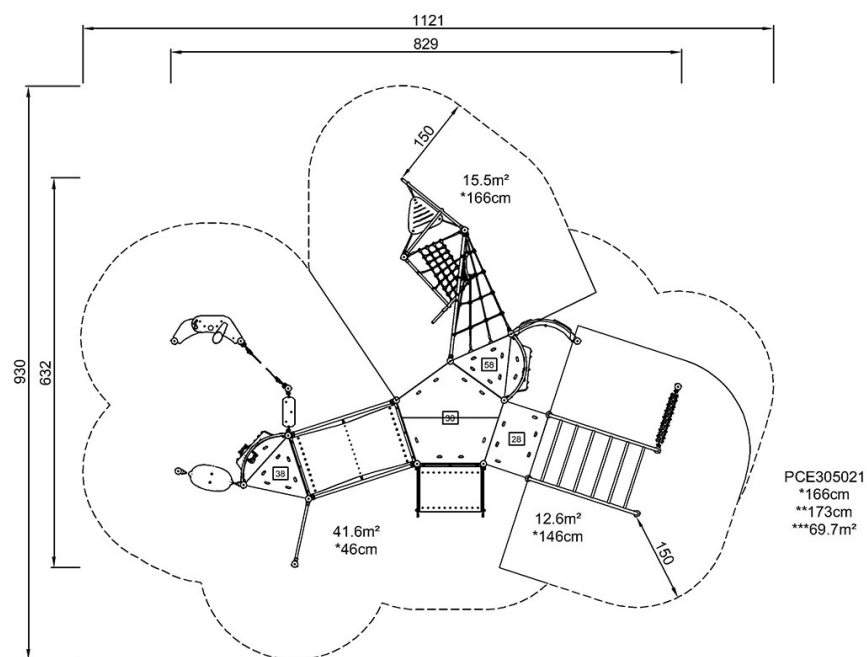

[Klik for at se FRA OVEN](#)

[Klik for at se FRA SIDEN](#)