

Obserwator

NAT526

KOMPANI
Let's play



Dzięki licznym platformom i wspinaczkom Obserwator przyciąga odkrywców świata wśród dzieci w wieku szkolnym. Różnorodność ekscytujących wspinaczek i pełzania po sieciach, schodach, drabinach, podłogach poziomych i pochylonych oraz rurach do wspinaczki stymuluje równowagę i koordynację krzyżową oraz propriocepcję dzieci:

różnorodność pochyłych, prostych, kołyszących się i solidnych wspinaczek zapewnia wszystkim ciekawe wyzwania. Możliwość dróg w górę i wokół Obserwatora dla większych i mniej śmiałych szkrabów. Wyszkolone umiejętności motoryczne są ważne dla fizycznej pewności dzieci i ich bezpieczeństwa podczas poruszania się, na

przykład w ruchu drogowym. Zjeżdżając po zjeżdżalni trenuje się zmysły równowagi i przestrzeni. Poczucie równowagi ma fundamentalne znaczenie dla wszystkich innych umiejętności fizycznych. Platformy i sieci to miłe miejsca spotkań towarzyskich z przyjaciółmi.

Nr produktu NAT526-0912

Ogólne Informacje o Produkcie

Wymiary DxSzxW	467x439x267 cm
Grupa wiekowa	4+
Max. Ilość Osób	14
Dostępne kolory	

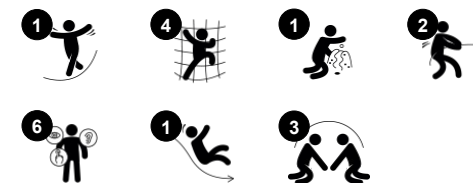

Obserwator

NAT526

KOMPANI
Let's play



Kierownica

Poznawcze: ruchoma kierownica wspiera zabawę w odgrywanie ról, która wspomaga umiejętności językowe oraz komunikacyjne.



Zjeżdżalnia

Fizyczne: zjeżdżanie rozwija świadomość przestrzenną i poczucie równowagi. Co więcej, mięśnie tułowia są trenowane podczas jazdy w pozycji wyprostowanej. **Społeczno-Emocjonalne:** empatia stymulowana przez rotację.



Otwarte schody

Fizyczne: wchodzenie po wąskich schodach ćwiczy koordynację krzyżową i świadomość przestrzenną, jednocześnie rozwijając mięśnie nóg.



Uchwyt w kształcie łezki

Fizyczne: rozwijanie mięśni górnej części ciała, np. podczas podciągania się lub zwisania na rękach.



Siatka do wspinaczki

Fizyczne: dzieci rozwijają koordynację ruchową i siłę mięśni. Asymetria siatki stanowi wyzwanie dla dzieci podczas wspinania się i czołgania. **Społeczno-Emocjonalne:** duże siatki pozwalają większej liczbie dzieci siedzieć razem, dzieląc się.

Obserwator

NAT526

KOMPANI
Let's play



Słupki i deski są wykonane z drewna sosnowego pochodzącego ze zrównoważonych źródeł europejskich. Drewno jest impregnowane ciśnieniowo w klasie 3 środkiem Tanalith E3475 zgodnie z normą EN335 (odpowiednik NTR klasy AB). Na życzenie klienta może być dostarczone z certyfikatem FSC® (FSC® C004450).



Panele wykonane są z 19mm EcoCore™. EcoCore™ to niezwykle wytrzymały materiał, przyjazny środowisku, który nie tylko może być poddany procesowi recyklingu, ale również jego podstawa wykonana jest w 95% z materiałów pokonsumenckich wykonanych z zużytych opakowań po żywności.

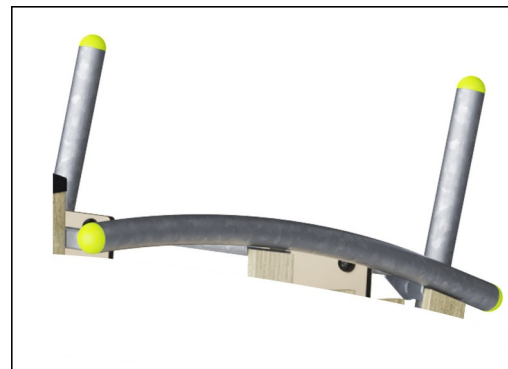

Stalowe elementy wykonane są ze stali galwanizowanej ogniowo przy użyciu cynku bezołowiowego od wewnątrz i zewnątrz. Galwanizacja posiada idealną odporność na korozję i wymaga minimalnych nakładów na konserwację.



Siatki wykonane są z pojedynczo plecionych lin PES (poliester), stabilizowanych UV, z wewnętrznym wzmocnieniem z liny stalowej. Przędza poliestrowa wykonana jest w 95% z materiałów pokonsumenckich i jest wtapiana indukcyjnie w każdą linkę stalową. PES charakteryzuje się wysoką wytrzymałością oraz doskonałą odpornością na ścieranie i promieniowanie UV. Pętle linowe są łączone za pomocą aluminiowych łączników.

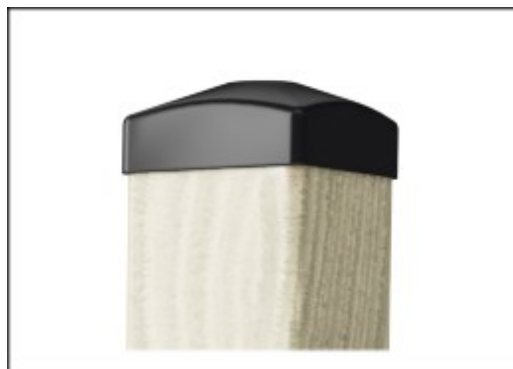

Zaślepki do słupków są wykonane z formowanego wtryskowo, wysokiej jakości nylonu (PA6). PA6 jest odporny na ścieranie i uderzenia oraz jest stabilizowany UV. Zaślepki chronią słupki ustawione pionowo, zapewniając długą żywotność.



Zjeżdżalnia wykonana jest z EcoCore™ po bokach, a język wyprodukowany jest ze stali nierdzewnej t=2mm.

Nr produktu NAT526-0912

Informacje Dotyczące Instalacji

Max. wysokość upadku	232 cm
Strefa bezpieczeństwa	36,0 m ²
Czas instalacji	16,1
Objętość wykopu	1,36 m ³
Objętość betonu	0,24 m ³
Głębokość podstawy (standardowa)	92 cm
Waga przesyłki	454 kg
Opcje kotwiczenia	W ziemi <input checked="" type="checkbox"/>
	Powierzchnia <input checked="" type="checkbox"/>

Informacje o Gwarancji

EcoCore HDPE	Dożywotnia
Galw. Stal	Dożywotnia
Drewno Sosnowe	10 lat
Liny & Sieci	10 lat
Części Zapasowe	10 lat



Dane mogą się zmienić bez powiadomienia.

Dane Dotyczące Zrównoważonego Rozwoju

NAT526



Od wydobycia surowców do opuszczenia wytwórni A1–A3

Całkowita emisja CO₂

CO₂e na kg produktu

Materiały pochodzące z recyklingu

kg CO₂e

kg CO₂e/kg

%

NAT526-0912

641,10

1,67

38,41

Ogólne ramy stosowane dla tych czynników to Środowiskowa Deklaracja Produktu (EPD), która określa ilościowo "informacje środowiskowe dotyczące cyklu życia produktu i umożliwia porównywanie produktów spełniających tę samą funkcję" (ISO, 2006). W niniejszym dokumencie przyjęto strukturę i zastosowano podejście oceny cyklu życia w odniesieniu do całego etapu produktu, od surowców po produkcję (A1-A3).

Kompan A/S

C.F. Tietgens Boulevard 32C
DK-5220 Odense SØ
Denmark



**Verification of CO₂ calculation of:
Nature play**



Data version no. 2023-10-05

The CO₂ calculation and data are in compliance with the principles of a carbon footprint impact according to the GHG protocol (Greenhouse Gas Protocol), Scope 3, cradle to gate related to all individual components in the product category: "Nature play" represented by item no.: NRO409-0621.

(Scope 3 emissions include emission sources in the upstream and downstream value chain).

Date: 30. October 2023 | Valid until: 30. October 2025

Verified by:

Julie Marie Vejsgaard Larsen, LCA & EPD Consultant

Verification based on report: Validation of CO₂ calculation of 9 categories of Kompan product line, version 1.0, prepared by: Bureau Veritas HSE, Denmark: Julie M. V. Larsen.

Publication date: 30. October 2023

By Bureau Veritas HSE
www.bureauveritas.dk
+45 7731 1000



Obserwator

NAT526

* Max Wys. Upadku | ** Wysokość | *** Strefa Bezpieczeństwa

* Max Wys. Upadku | ** Max Wysokość

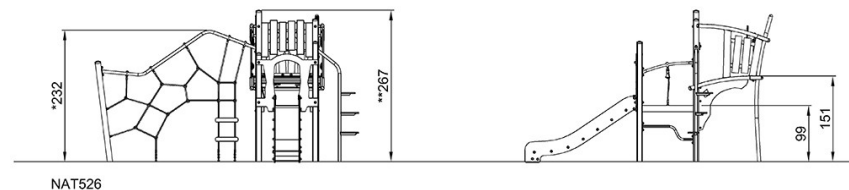
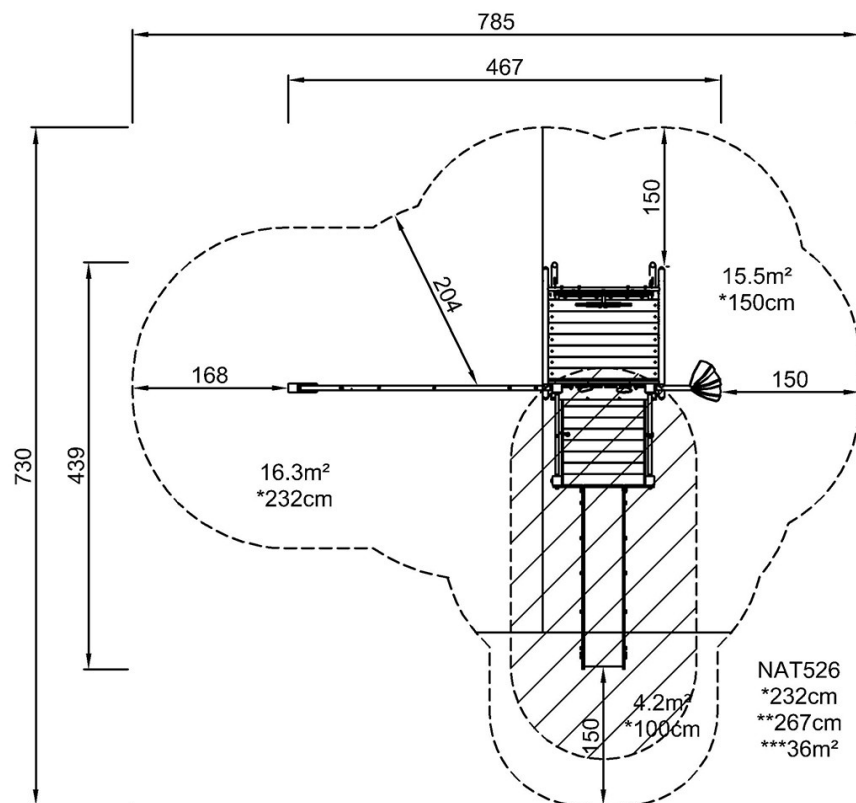

[Kliknij, aby zobaczyć RZUT Z GÓRY](#)

[Kliknij, aby zobaczyć RZUT BOCZNY](#)