

# Scène De Théâtre

NRO604

**KOMPANI**  
Let's play



Référence NRO604-0621

## Informations générales

Dimensions LxPxH	277x147x168 cm
Age minimum	1+
Capacité idéale (utilisateurs)	6
Options de couleurs	



La scène de théâtre Robinia n'a de cesse d'attirer les enfants, qui adorent y jouer et s'y réunir. Avec son rideau rouge et son mégaphone, la scène est assurée d'inspirer de nombreux scénarios de jeu théâtral et social aux enfants. Les représentations réalisées sur la scène Robinia développent des compétences importantes au quotidien, telles

que la conscience de soi, la maîtrise de soi et la coopération. Le jeu théâtral est très populaire parmi les enfants d'âge préscolaire et stimule le développement du langage. La plateforme surélevée de la scène invite à la socialisation et est également utilisable comme lieu de repos. Les enfants aiment également sauter sur et depuis la scène, renforçant ainsi

leur densité osseuse et leur force musculaire. Les rideaux sont constitués de caoutchouc souple. Le mégaphone permet d'annoncer de nouveaux spectacles. La distorsion de la voix dans le mégaphone développe également chez l'enfant la compréhension du lien de cause à effet.



Les données peuvent être modifiées sans préavis.

# Scène De Théâtre

NRO604

**KOMPANI**  
Let's play



## Mégaphone

**Socio-émotionnel:** incite la communication et la capacité à prendre son tour. **Cognitive:** la distorsion du son engendre curiosité & compréhension de la relation de cause à effet.



## Rideaux bas

**Physique:** la stimulation tactile favorise les aptitudes sensorielles, lorsque les enfants explorent la dureté, le poids des matériaux. **Socio-émotionnel:** invite à jouer en parallèle.



## Stade

**Physique:** sauter entraîne des muscles et renforce la densité osseuse. **Socio-émotionnel:** la plateforme invite aux rencontres et à la coopération. **Cognitive:** la mise en scène invite au jeu dramatique et à la performance, ce qui stimule le développement du langage.

# Scène De Théâtre

NRO604



Tous les produits Robinia KOMPAN sont fabriqués à partir de bois de robinier provenant de sources européennes durables. Sur demande, ils peuvent être fournis comme FSC® Certified (FSC® C004450).



La peinture utilisée pour les composants colorés est aqueuse, respectueuse de l'environnement et a une excellente résistance aux UV. La peinture respecte la norme EN 71 Partie 3.



Des activités de jeux aux matériaux très résistants : Plaque HDPE avec horloge HDPE et poignées en caoutchouc armé, cloche en aluminium pressé. Miroir en plexiglas avec une forte résistance aux chocs.



Toutes les activités ou composants en caoutchouc sont fabriqués à partir de caoutchouc armé, ce qui les rend durables et extrêmement résistants aux intempéries.



Le panneau de percussion se compose de 2 tambours Conga avec tubes PP et partie supérieure en ABS coloré. Le Tambour Babel est en acier inoxydable 316 L.

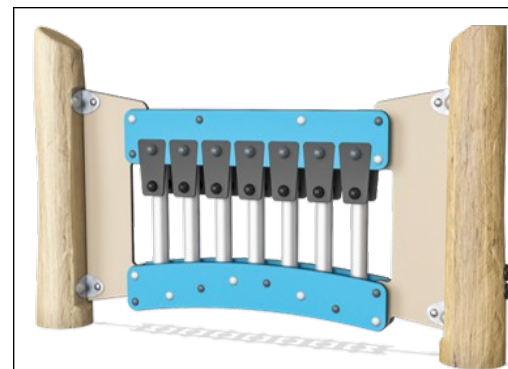

Le panneau de musique Xylofon est fabriqué en HDPE EcoCore™ de 19 mm d'épaisseur. L'EcoCore™ est un matériau très durable et respectueux de l'environnement. Les tubes sont fabriqués en aluminium moulé spécifiquement compatible avec les environnements extérieurs.

Référence NRO604-0621

## Installation

Hauteur de Chute Max.	0 cm
Zone de sécurité	23,5 m <sup>2</sup>
Temps total d'installation	7,8
Volume d'excavation	0,45 m <sup>3</sup>
Volume de béton	0,00 m <sup>3</sup>
Profondeur ancrage	60 cm
Poids d'expédition	348 kg
Options d'ancrage	A enterrer ✓

## Garantie

Bois de robinier	15 ans
Dispo pièces après arrêt fab.	10 ans
Pièces en acier inoxydable	Garanti à vie
Pièces en acier inoxydable	Garanti à vie



# Données sur le développement durable

NRO604



Cradle to Gate A1-A3	Émissions totales de CO <sub>2</sub>	CO <sub>2</sub> e/kg	Matériaux recyclés
	kg CO <sub>2</sub> e	kg CO <sub>2</sub> e/kg	%
NRO604-0621	71,30	0,26	2,39

Le cadre général appliqué est la Déclaration Environnementale Produit (DEP), qui quantifie « les informations environnementales sur le cycle de vie d'un produit et permet des comparaisons entre produits remplissant la même fonction » (ISO, 2006). Cela suit la structure et applique une approche d'évaluation du cycle de vie à l'ensemble de l'étape du produit, de la matière première à la fabrication (A1-A3))

**Kompan A/S**  
C.F. Tietgens Boulevard 32C  
DK-5220 Odense SØ  
Denmark



## Verification of CO<sub>2</sub> calculation of: Nature play



Data version no. 2023-10-05

The CO<sub>2</sub> calculation and data are in compliance with the principles of a carbon footprint impact according to the GHG protocol (Greenhouse Gas Protocol), Scope 3, cradle to gate related to all individual components in the product category: "Nature play" represented by item no.: NRO409-0621.

(Scope 3 emissions include emission sources in the upstream and downstream value chain).

**Date: 30. October 2023 | Valid until: 30. October 2025**

Verified by:

Julie Marie Vejsgaard Larsen, LCA & EPD Consultant

Verification based on report: Validation of CO<sub>2</sub> calculation of 9 categories of Kompan product line, version 1.0, prepared by: Bureau Veritas HSE, Denmark: Julie M. V. Larsen.

**Publication date: 30. October 2023**

By Bureau Veritas HSE  
www.bureauveritas.dk  
+45 7731 1000



# Scène De Théâtre

NRO604

\* Hauteur de chute maximale | \*\* Hauteur totale | \*\*\* Zone de sécurité

\* Hauteur de chute maximale | \*\* Hauteur totale

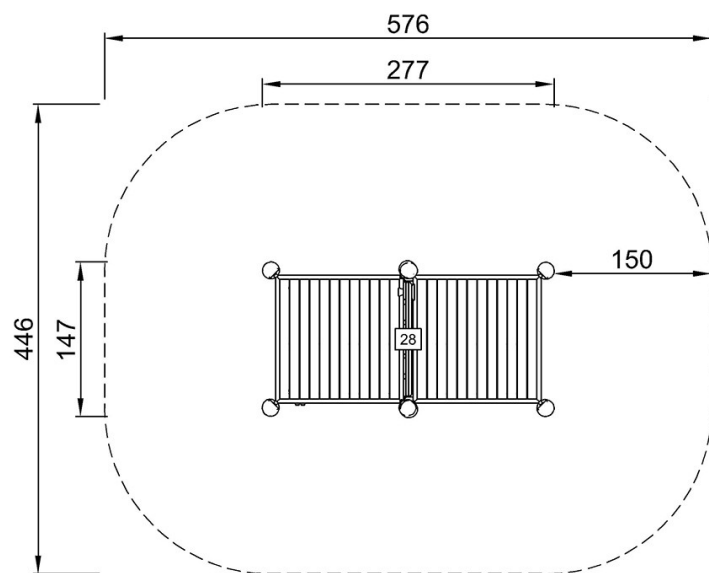

NRO604  
\*\*168cm  
\*\*\*23.5m<sup>2</sup>

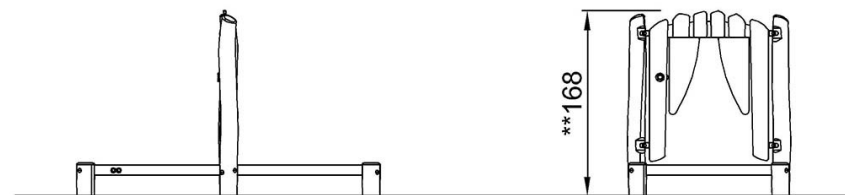

NRO604

[Cliquez pour voir le rapport VUE DE DESSUS](#)

[Cliquez pour voir le rapport VUE LATÉRALE](#)