

Legetårn og hus med balkon

PCM200621

KOMPANI
Let's play



Varenr. PCM200621-0603

Generel produktinformation

Dimensioner LxBxH	370x255x218 cm
Alder	1+
Antal brugere	17
Farvemuligheder	

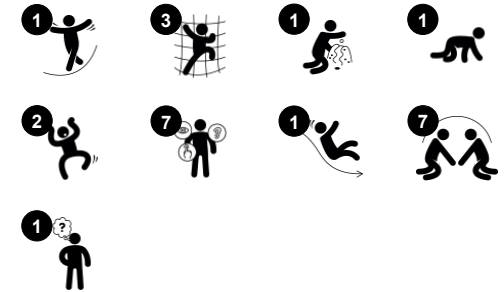

Legetårnet med sit legehus og balkon til er et vidunderlig legested for småbørn. Den understøtter både fysiske, sociale og kognitive legeaktiviteter, hvilket sikrer timevis af leg, og børnene kommer igen og igen. Redskabet kan tilgås på mange forskellige måder, der gør det muligt for at alle kan være med i legen. Når børn klatrer, træner de deres tværmodale

opfattelse, som er vigtig for ens læsevne. De mange taktile og udforskende detaljer rundt på redskabet kan tilgås både indefra og udefra, hvilket tilskynder til dramatisk leg og social interaktion. Legehuset med altan har en stor rummelighed, så flere børn kan lege på én gang og opbygge deres social-følelsesmæssige færdigheder. Legetårnets

skrå bro op til rutsjebanen er med til at udvikle barnets balancesans.



Informationer kan ændres uden varsel.

Legetårn og hus med balkon

PCM200621

KOMPAN
Let's play



Brevsprækkepanel

Social-emotionelle evner: den tosidet panel tilskynder til gruppeleg og samtaler. **Kognitive evner:** er tematisk og understøtter rolleleg, som stimulerer sprog- og kommunikationsevner.



Klatrebro

Fysiske evner: her understøttes rumlig bevidsthed, som børn klatrer op og ned. Trin på tværs fungerer som støtte til småbørn.



Balkon

Social-emotionelle evner: balkonen understøtter interaktion og kommunikation mellem børn og voksne. **Kognitive evner:** understøtter dramatisk leg som stimulerer børnenes sprogudvikling.



"Kravle-igennem" panel

Fysiske evner: her udvikles krydskoordinering, rumlig bevidsthed og den proprioceptive sans, som børn klatrer og kravler igennem. **Social-emotionelle evner:** man lærer at skifte og samarbejde når man skal forbi hinanden.



Disk med transportbånd

Fysiske evner: her stimuleres børns taktile sans, som børn rører ved transportbåndet. **Social-emotionelle evner:** understøtter kommunikation og samarbejde, som børn skaber et socialt scenarie og udveksler fantasivarer. **Kognitive evner:** understøtter dramatisk leg og forståelsen af årsag og virkning.



Vindue

Social-emotionelle evner: inviterer til interaktion og samarbejde mellem børn på begge sider.



Rutsjebane

Fysiske evner: her udvikles balance og rumlig bevidsthed, som børn rutsjer. Desuden styrkes muskler, når børn sidder op og rutsjer. **Social-emotionelle evner:** stimulerer empati ved skiftevis turtagning. **Kognitive evner:** her stimuleres forståelsen af rum, hastighed og afstand, som børn rutsjer ned.

Legetårn og hus med balkon

PCM200621

KOMPAN
Let's play

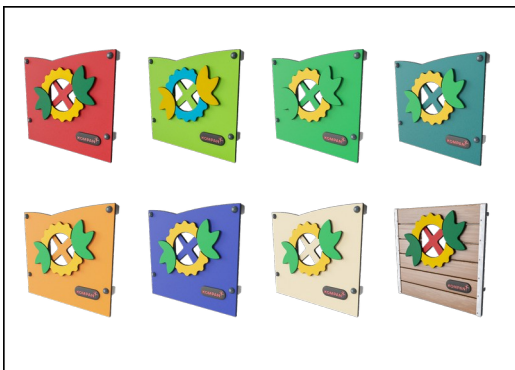

Paneler af 19 mm EcoCore™. EcoCore™ er et meget holdbart materiale, som ikke kun kan genbruges efter brug, men som også er fremstillet af +95 % genbrugsmateriale fra fødevareemballageaffald. Træpaneler af imprægneret og brunmalet fyrretræ med lodrette stålprofiler.



Stolper med varmgalvaniseret stålfod fås i forskellige materialer: 1) Trykimprægnerede fyrretræsstolper, 2) Forgalvaniseret stålstolper indvendig og udvendig med pulverlakeret topfinish, 3) Blyfri aluminium med farveanodiseret topfinish og 4) Greenline TexMade-stolper af 95 % genanvendt PE- og tekstilaffald.

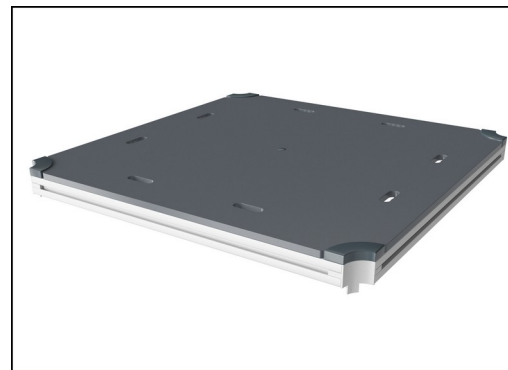

Alle platforme er understøttet af unikt designede aluminiumsprofiler med lavt kulstofindhold og flere fastgørelsesmuligheder. De grå støbte platforme er lavet af 75 % PP-materiale, af genbrugsmaterialer, med et skridsikkert mønster og en struktureret overflade.

Varenr. PCM200621-0603

Installationsinformation

Maks. faldhøjde	100 cm
Faldområde	25,9 m ²
Installationstid (timer)	16,8
Udgravningsmængde	0,48 m ³
Betonmængde	0,00 m ³
Forankringsdybde	60 cm
Fragtvægt	522 kg
Forankringsmuligheder	I jorden ✓ Overflade ✓

Garanti

EcoCore HDPE	Livstid
Stolpe	10 år
PP-dæk	10 år
Garanterede reservedele	10 år

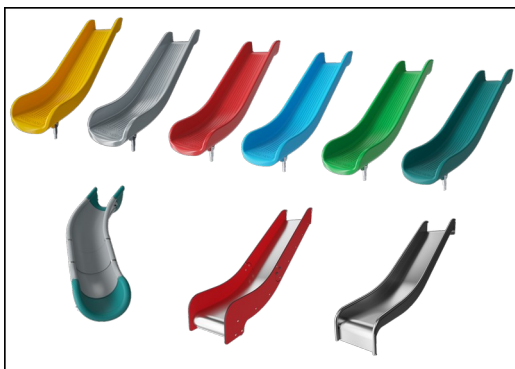

Rutsjebanerne kan vælges i seks forskellige farver og materialer. Lige eller buede PE-rutsjebaner, støbt i ét stykke, er fremstillet af 33 % genanvendt forbrugeraffald, som fødevareemballage, i forskellige farver. Kombinerede EcoCore™-sider og rustfrit stål. Rustfrit stål designet i ét stykke for mere hærværkssikret løsninger.



Farvede stålkomponenter har en base af varmgalvanisering og et pulverlakeret topfinish. Dette giver en ultimativ korrosionsbestandighed i alle klimaer i hele verden.



Taget er lavet af rotationsstøbt PE med 33 % genbrugsmaterialer. PE har høj slagfæsthed over et bredt temperaturspænd, hvilket sikrer holdbarhed.



Bæredygtighedsdata

PCM200621



Vugge-til-port A1-A3	Total CO ₂ udledning	CO ₂ e/kg	Gen-anvendte materialer
	kg CO ₂ e	kg CO ₂ e/kg	%
PCM200621-0651	560,14	1,54	66,17
PCM200621-0603	577,62	1,59	25,95

Den overordnede ramme for disse faktorer er Environmental Product Declaration (EPD), som kvantificerer "miljøoplysninger om et produkts livscyklus og muliggør sammenligninger mellem produkter, der opfylder samme funktion" (ISO, 2006). Dette følger strukturen og anvender en livscyklusvurderingstilgang til hele produktfasen fra råvarer til fremstilling (A1-A3))

KOMPAN
Let's play

Kompan A/S

C.F. Tietgens Boulevard 32C
DK-5220 Odense SØ
Denmark



Verification of CO₂ calculation of: Play systems



Data version no. 2023-10-05

The CO₂ calculation and data are in compliance with the principles of a carbon footprint impact according to the GHG protocol (Greenhouse Gas Protocol), Scope 3, cradle to gate related to all individual components in the product category: "Play systems" represented by item no.: PCM200321-0950.

(Scope 3 emissions include emission sources in the upstream and downstream value chain).

Date: 30. October 2023 | Valid until: 30. October 2025

Verified by:

Julie Marie Vejsgaard Larsen, LCA & EPD Consultant

Verification based on report: Validation of CO₂ calculation of 9 categories of Kompan product line, version 1.0, prepared by: Bureau Veritas HSE, Denmark: Julie M. V. Larsen.

Publication date: 30. October 2023

By Bureau Veritas HSE
www.bureauveritas.dk
+45 7731 1000



Legetårn og hus med balkon

PCM200621

KOMPAN
Let's play

* Maks. faldhøjde | ** Samlet højde | *** Faldområde

* Maks. faldhøjde | ** Samlet højde

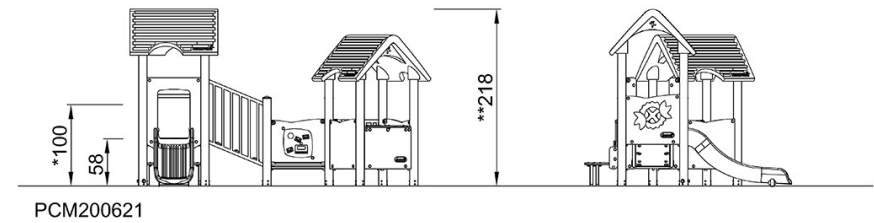
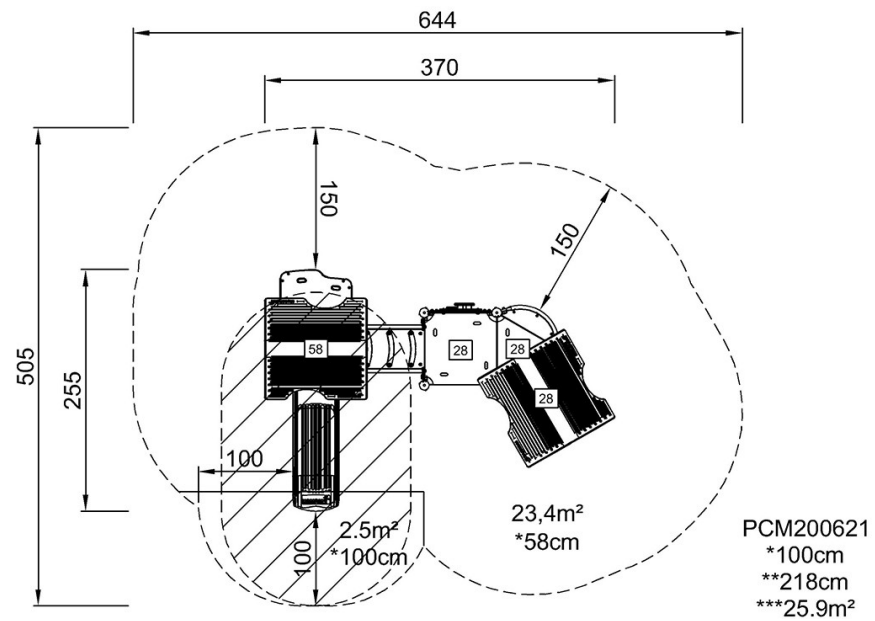

[Klik for at se FRA OVEN](#)

[Klik for at se FRA SIDEN](#)