

Everest

PCE610221

KOMPAN
Let's play

Artikelnr. PCE610221-0901

Generell produktinformation

Dimension LxWxH	1578x1549x553 cm
Åldersgrupp	4+
Kapacitet (användare)	103
Färgalternativ	

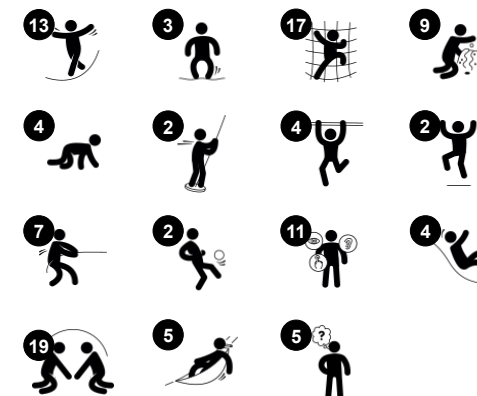

Everest är en spännande och mångsidig struktur med ramp, som får barn att komma tillbaka om och om igen för att leka. När barnen studsar, klättrar, rutschar, glider och gungar på Everest tränas fysiska, sociala, emotionella och kognitiva färdigheter. De många klättringångarna stärker kors-koordination och rumsuppfattning medan strukturens olika

utgångar erbjuder nervkittlande åkture. Everest tränar barnens smidighet, balans och koordination – fundamentala egenskaper för att navigera säkert i trafiken. På marknivå finns mötesplatser där barnen kan gunga, studsa och vila. Lekpanelerna uppmuntrar utforskande lek och tränar logiskt tänkande. Lek i Everest är ultiat för barn i skolåldern.



Everest

PCE610221



Coroflex repstege

Fysisk: balans eftersom repen studsar lite. Kors-koordination och rumsuppfattning samt muskler i överkroppen när barnen hänger i armarna – speciellt viktigt p.g.a. barns allt mer stillasittande livsstil. **Socioemotionell:** pausa och umgås på de horisontella repen.



Luffarschack panel

Socioemotionell: stimulerar kommunikation och att turas om. **Kognitiv:** förståelse för regler, strategiskt tänkande. **Kreativ:** lämna avtryck genom att placera rullarna i olika position.



Ledstänger

Fysisk: koordination, arm- och magmuskler tränas. Att landa stärker bentätheten som särskilt utvecklas i tidig barndom. **Socioemotionell:** turordning och att ta risker.



Vridet nät

Fysisk: att klättra och krypa genom de stora twistade maskorna stöder proprioception, rumsuppfattning, kors-koordination och muskelstyrka. **Socioemotionell:** de delvis horisontella maskorna möjliggör för fler barn att sitta tillsammans och prata.



Dubbelrutsch

Fysisk: att rutscha utvecklar rumsuppfattning och sinne för balans. Att sitta upp och åka ner tränar magmuskler. **Socioemotionell:** bjuder in till umgänge, lek mellan barn samt lek mellan barn och föräldrar.



Membranbro

Fysisk: smidighet, balans och koordination, kraft i rörelser och utmanande ansträngning. Utvecklar bentäthet. **Socioemotionell:** turtagning, problemlösning och samarbete när de studsar andra. Avslappning när de ligger eller sitter och blir studsade av andra. **Kognitiv:** förståelse för orsak och verkan, logiskt tänkande.



Stor hängmatta

Fysisk: balanssinne när man gungar, kroppstryck när man ligger. Stödjer liggande eller sittande position. **Socioemotionell:** göra fart åt vänner och turas om, möten skapas.

Everest

PCE610221



De böjda ELEMENTS-panelerna är gjutna av UV-stabiliserad återvinningsbar PE med 33% post consumer återvunnet material. Med flera alternativ för inbyggda lekfunktioner som också säkerställer en stark panelösning. De raka panelerna är tillverkade av KOMPAN 19 mm HDPE EcoCore™ som är ett mycket hållbart, miljövänligt och återvinningsbart material tillverkat av +95% PCM.



De klätterelement som visas är gjutna av 33% post consumer återvunnet material i ett stycke, med en väggjocklek på minst 5 mm. Klätterelementen är tillverkade av återvinningsbar PE som har en hög slagåtlighet över ett brett temperaturspann, vilket säkerställer resistans mot vandalisera på alla platser.

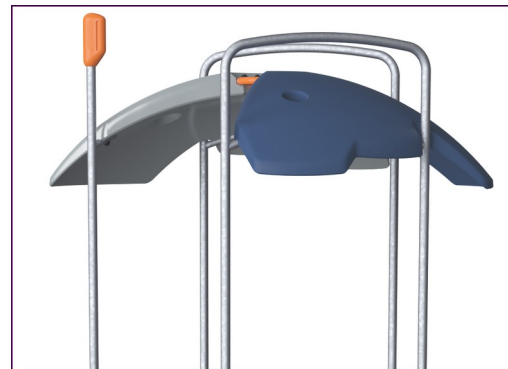

ELEMENTS tak är tillverkade av återvinningsbar PE tillverkad av 33% återvunnet material med en minsta väggjocklek på 5 mm för att säkerställa hög hållbarhet i alla klimat runt om i världen. Stålrören är varmförzinkade på in- och utsidan för maximal hållbarhet.

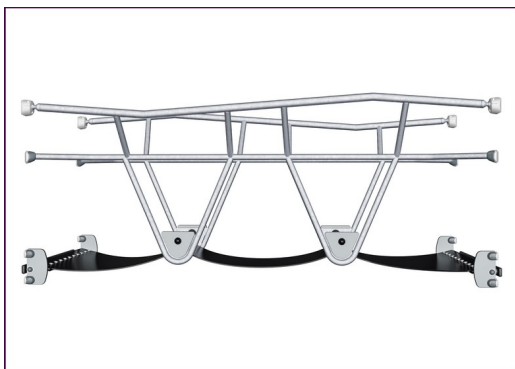

ELEMENTS gummimembran är transportband gjort på lager av gummi blandning av naturgummi och SBR gummi, och armerad med lager av Polyeten och Polyamid. Tjockleken på 8mm säkerställer hög hållbarhet i alla miljöer.



Huvudstolparna är tillverkade av högkvalitativt förzinkat stål med pulverlackerad toppfinish. Stolparnas toppar är förslutna med lock av UV-stabiliserad nylon (PA6). De gråfärgade gjutna golven är tillverkade av 75% PP-material från konsumentavfall med ett halkfritt mönster och en strukturerad yta. Alla golv bärs upp av unikt utformade aluminiumprofiler med låg kolhalt och flera fästalternativ.



ELEMENTS rep har sex strängade ståltrådar och en kärna av ståltråd. Varje tråd är tätt lindad med PES-garn, som är tillverkat av +95% postkonsumentmaterial. Garnet smälts sedan på varje enskild tråd vilket gör repen mycket slitage- och vandalisresistent.

Artikelnr. PCE610221-0901

Installationsinformation

Max. fallhöjd	273 cm	
Säkerhetsområde	273,0 m ²	
Total installationstid	118,8	
Grävdjup (volym)	2,17 m ³	
Betong (volym)	0,38 m ³	
Stolpdjup (standard)	90 cm	
Fraktvikt	4.662 kg	
Förankring	Ytmonterin g	✓
	Nedgrävning	✓

Information om garanti

Böjda paneler	10 år
EcoCore HDPE	Livstidsgaranti
Membran	2 år
Stolpar	10 år
Reservdelar garanterade	10 år



Hållbarhetsdata

PCE610221



Cradle to Gate A1-A3	Total CO ₂ -utsläpp	CO ₂ e per kg	Återvunna material
	kg CO ₂ e	kg CO ₂ e/kg	%
PCE610221-0901	10.223,99	2,89	41,88

Det övergripande ramverket som tillämpas för dessa faktorer är miljövarudeklarationen (EPD, Environmental Product Declaration), som kvantifierar "miljöinformation om produktens livscykel och möjliggör jämförelser av produkter som uppfyller samma funktion" (ISO, 2006). Denna struktur följer här och använder en livscykelanalys för hela produktstadiet från råmaterial till färdig produkt (A1-A3).

Kompan A/S

C.F. Tietgens Boulevard 32C
DK-5220 Odense SØ
Denmark



Verification of CO₂ calculation of: Play systems



Data version no. 2023-10-05

The CO₂ calculation and data are in compliance with the principles of a carbon footprint impact according to the GHG protocol (Greenhouse Gas Protocol), Scope 3, cradle to gate related to all individual components in the product category: "Play systems" represented by item no.: PCM200321-0950.

(Scope 3 emissions include emission sources in the upstream and downstream value chain).

Date: 30. October 2023 | Valid until: 30. October 2025

Verified by:

Julie Marie Vejsgaard Larsen, LCA & EPD Consultant

Verification based on report: Validation of CO₂ calculation of 9 categories of Kompan product line, version 1.0, prepared by: Bureau Veritas HSE, Denmark: Julie M. V. Larsen.

Publication date: 30. October 2023

By Bureau Veritas HSE
www.bureauveritas.dk
+45 7731 1000



* Max fallhöjd | ** Totalhöjd | *** Säkerhetsyta

* Max fallhöjd | ** Totalhöjd

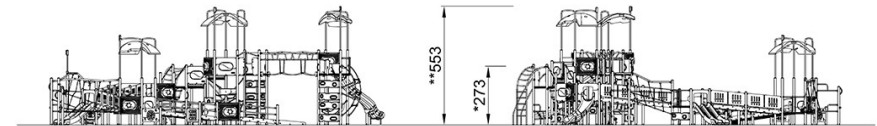
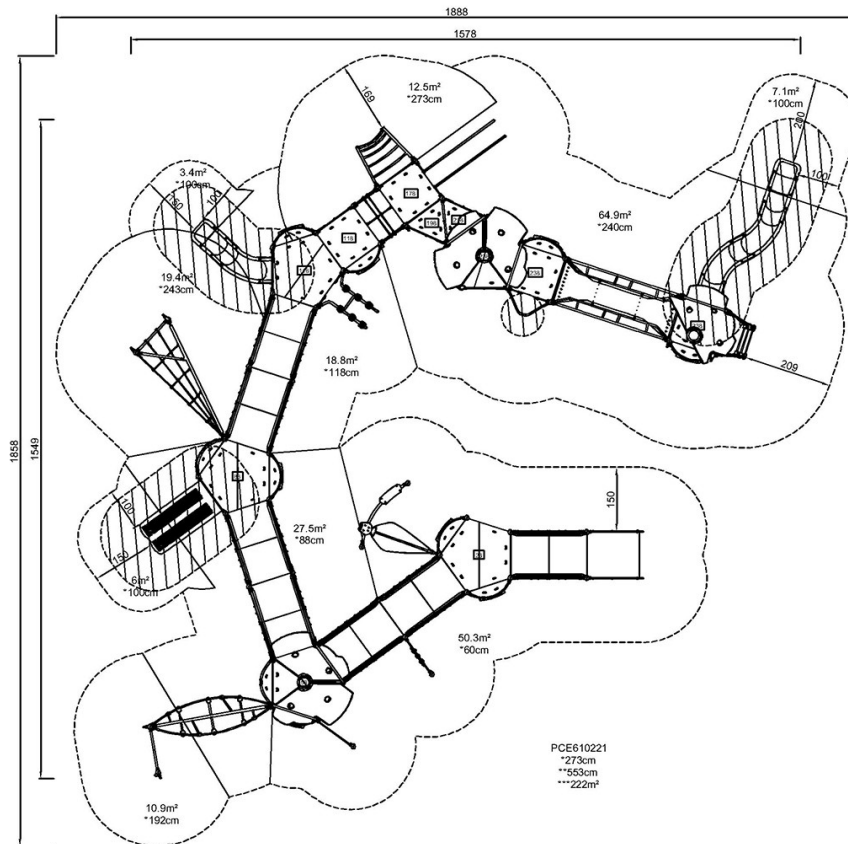

PCE610221

[Klicka för att se TOP VIEW](#)

[Klicka för att se SIDE VIEW](#)