

# Creatore

PCE305021

**KOMPANI**  
Let's play



Codice articolo PCE305021-0603

## Informazioni generali prodotto

Dimensioni (LxLxA)	829x632x173 cm
Età d'uso	2+
Capacità di gioco	32
Opzioni colori	

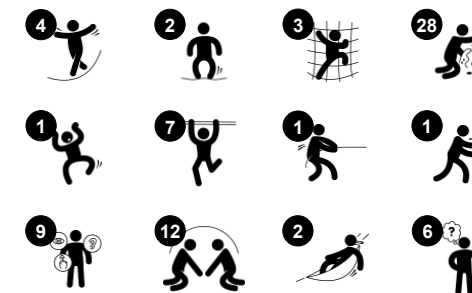

Il Creatore è l'unità più versatile per i più giovani. Le varie attività li spingono a tornare più volte. Tutte le attività supportano lo sviluppo fondamentale delle abilità fisiche, socio-emotive, cognitive e creative. Gli elementi in gomma che rimbalzano e ondeggiando sono reattivi, cosa che i bambini adorano. Inoltre, allenano la comprensione di causa-effetto e la

capacità di rispettare i turni. Il ponte a membrana sviluppa la coordinazione e la densità ossea quando i bambini saltano. La rete e le scimmiette sviluppano la coordinazione trasversale e la forza della parte superiore del corpo. L'invitante angolo giochi e i pannelli a livello del suolo aggiungono eventi ludici sensoriali, come musica e suoni, e

promuovono l'agilità e le capacità di pensiero logico. Gli eventi ludici trasparenti a livello del suolo sono sinonimo di comunicazione e di gioco per tutte le abilità.



*I dati sono soggetti a modifiche senza preavviso.*



## Pannello musicale Xilofono

**Socio-emotivo:** invita all'interazione sociale e alla co-creazione di più bambini, da entrambe le parti. **Cognitivo:** comprensione della causa e dell'effetto quando si colpiscono i tubi e si crea il suono. **Creativo:** la creazione di diverse intensità e tonalità stimola le capacità creative.



## Imbuto per la sabbia intercambiabile

**Socio-emotivo:** favorisce la cooperazione e il fare a turno mentre i bambini versano l'acqua o i materiali nell'imbuto. **Cognitivo:** il passaggio dei materiali attraverso gli imbuto sviluppa il pensiero logico dei bambini e, per i più piccoli, la comprensione della permanenza degli oggetti: i materiali non scompaiono, ma scorrono. **Creativo:** l'imbuto di sabbia può essere ruotato, creando nuove direzioni di erogazione dei materiali.



## Scala aerea

**Fisico:** sviluppa la muscolatura della parte superiore del corpo e la forza delle braccia, la coordinazione trasversale e la consapevolezza spaziale dei bambini. Ciò è particolarmente importante a causa dello stile di vita sedentario e dei dolori alla schiena nei bambini. **Socio-emotivo:** raffreddare e socializzare in cima alla scala aerea, allenando la cooperazione.



## Pannello floreale

**Socio-emotivo:** invita alla cooperazione grazie alla doppia faccia e consente di giocare in parallelo. **Cognitivo:** stimola la comprensione di causa ed effetto e il pensiero logico: emette suoni quando il fiore passa attraverso le scanalature verticali. **Creativo:** i bambini possono lasciare il loro segno, collocando i fiori in posizioni diverse.



## Torsione della rete da arrampicata

**Fisico:** coordinazione trasversale e forza muscolare quando si arrampica e striscia attraverso la rete. Senso dell'equilibrio quando si ondeggia sul piatto rosso. **Socio-emotivo:** le pause sono invitate sulle parti orizzontali della rete ritorta, consentendo di socializzare. **Cognitivo:** capire come posizionare il corpo per arrampicarsi sulla rete ritorta.



## Ponte a membrana

**Fisico:** agilità, equilibrio e coordinazione, forza di movimento e senso dello sforzo. Sviluppo della densità ossea durante i salti. **Socio-emotivo:** fare a turno, risolvere problemi e cooperare quando si rimbalza su altri. Rilassamento quando si è sdraiati o seduti e si viene rimbalzati da altri. **Cognitivo:** comprensione di causa ed effetto, pensiero logico.

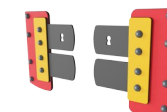

## Porta battente

**Fisico:** stimolazione tattile derivante dall'appoggiare il corpo attraverso porte di gomma. **Cognitivo:** suggerisce un tema e supporta il gioco drammatico, che stimola le lingue e le capacità di comunicazione.



I pannelli curvi ELEMENTS sono realizzati in PE riciclabile stabilizzato ai raggi UV con molteplici opzioni per le funzioni di gioco integrate che garantiscono anche una soluzione di pannelli robusta. I pannelli dritti sono realizzati in KOMPAN 19mm PE EcoCore™, un materiale altamente resistente, ecologico e riciclabile.

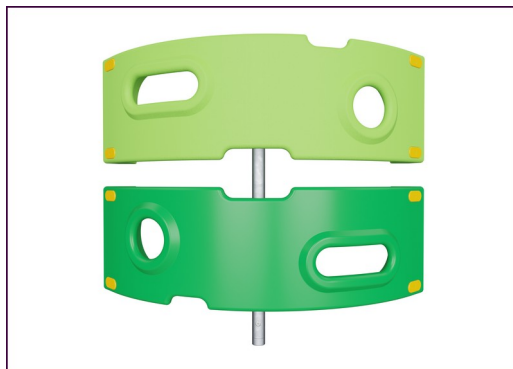

Gli elementi rampicanti visualizzati sono stampati in un unico pezzo con uno spessore minimo di 5 mm. Gli elementi da arrampicata sono realizzati in PE riciclabile che ha un'elevata resistenza agli urti su un'ampia fascia di temperatura che garantisce resistenza agli atti vandalici in tutti i luoghi.

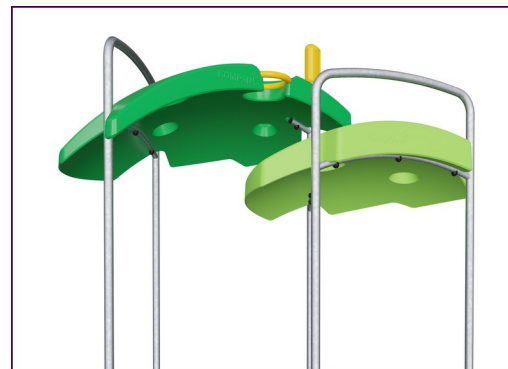

I tetti ELEMENTS sono realizzati in PE riciclabile con uno spessore minimo delle pareti di 5 mm per garantire una lunga durata in tutti i climi del mondo. I tubi in acciaio sono zincati a caldo all'interno e all'esterno per la massima durata.



The main posts are made of high quality pregalvanized steel with powder coated top finish. Post tops are closed with caps of UV stabilized nylon (PA6). The grey colored molded decks are made of 75% post-consumer waste PP material with a non-skid pattern and texture surface. All decks are supported by unique designed low-carbon aluminum profiles with multiple attachment options.



Le membrane in gomma ELEMENTS sono nastri trasportatori costituiti da strati di gomma mescolati con gomma naturale e gomma SBR e incastonati con strati di armature in PE e PA intrecciati. Lo spessore di 8 mm garantisce una lunga durata in qualsiasi ambiente.

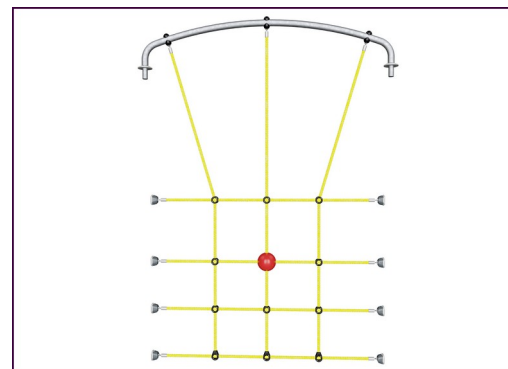

Le funi ELEMENTS hanno fili di acciaio a sei fili e un nucleo di filo di acciaio. Ogni filo è strettamente avvolto con filo PES, che viene fuso su ogni singolo filo. Dopo che l'attrito iniziale ha rimosso le fibre superficiali, rimane un rivestimento PES più duro per proteggere ogni filo, rendendo le corde altamente resistenti all'usura e agli atti vandalici.

Codice articolo PCE305021-0603

### Informazione installazione

Max. altezza di caduta	166 cm
Superficie di sicurezza	69,7 m <sup>2</sup>
Tempo d'installazione totale	27,9
Volume di scavo	0,60 m <sup>3</sup>
Volume di calcestruzzo	0,13 m <sup>3</sup>
Profondità di base (standard)	60 cm
Peso della spedizione	842 kg
Opzioni ancoraggio	Superficie ✓ Interrato ✓

### Garanzie

Pannelli curvi	10 anni
EcoCore	Garanzia a vita
Membrana	2 anni
Pali (verniciatura)	10 anni
Garanzia pezzi di ricambio	10 anni



# Sustainability Data

PCE305021



Cradle to Gate A1-A3	Total CO <sub>2</sub> emission	CO <sub>2</sub> e/kg	Recycled materials
	kg CO <sub>2</sub> e	kg CO <sub>2</sub> e/kg	%
<b>PCE305021-0603</b>	1.942,99	3,04	43,84

The overall framework applied for these factors is the Environmental Product Declaration (EPD), which quantifies "environmental information on the life cycle of a product and enable comparisons between products fulfilling the same function" (ISO, 2006). This follows the structure and applies a Life-Cycle Assessment approach to the entire Product stage from raw material through manufacturing (A1-A3))

**Kompan A/S**  
 C.F. Tietgens Boulevard 32C  
 DK-5220 Odense SØ  
 Denmark



## Verification of CO<sub>2</sub> calculation of: Play systems



Data version no. 2023-10-05

The CO<sub>2</sub> calculation and data are in compliance with the principles of a carbon footprint impact according to the GHG protocol (Greenhouse Gas Protocol), Scope 3, cradle to gate related to all individual components in the product category: "Play systems" represented by item no.: PCM200321-0950.

(Scope 3 emissions include emission sources in the upstream and downstream value chain).

**Date: 30. October 2023 | Valid until: 30. October 2025**

Verified by:

Julie Marie Vejsgaard Larsen, LCA & EPD Consultant

Verification based on report: Validation of CO<sub>2</sub> calculation of 9 categories of Kompan product line, version 1.0, prepared by: Bureau Veritas HSE, Denmark: Julie M. V. Larsen.

**Publication date: 30. October 2023**

By Bureau Veritas HSE  
 www.bureauveritas.dk  
 +45 7731 1000



Altezza di caduta massima | Altezza totale | Superficie di sicurezza

Altezza di caduta massima | Altezza totale

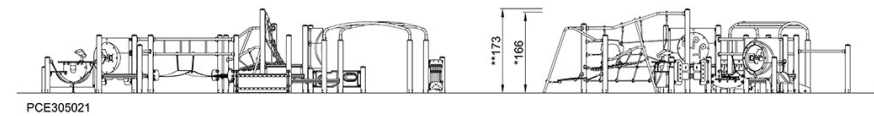
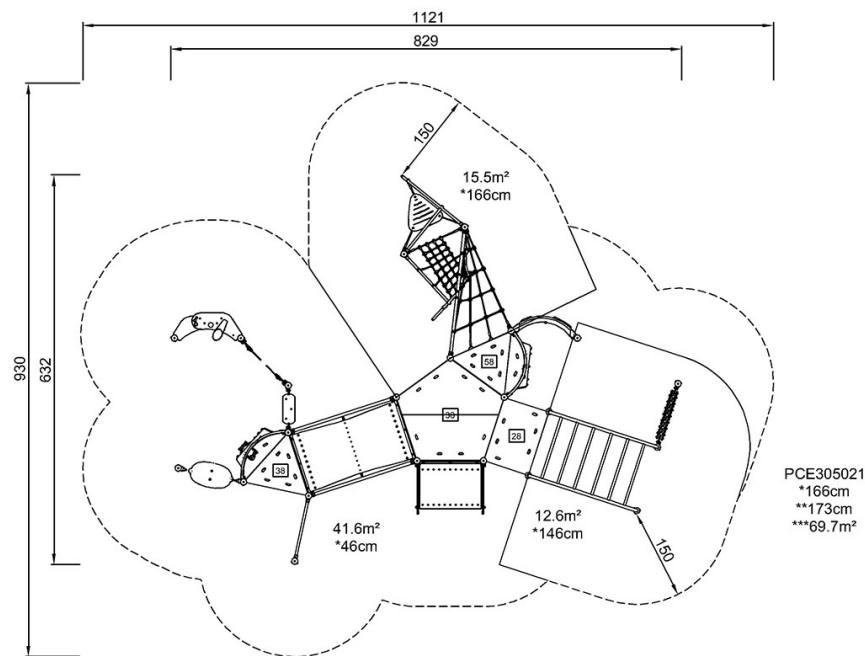

[Fai clic per visualizzare il rapporto VISTA SUPERIORE](#)

[Fai clic per visualizzare il rapporto VISTA LATERALE](#)