

Suspension Trainer Compact

FAZ107

KOMPAN
Let's play



产品编号 FAZ10700-0900

产品信息概览

| | |
|-------|----------------|
| 长宽高尺寸 | 227x119x291 cm |
| 适用年龄段 | 13+ |
| 容纳人数 | 2 |
| 颜色选择 | |



查看 KOMPAN Fit 健身应用程序了解更多信息



悬吊训练是一种非常有效的健身项目，能同时增强力量、平衡性、柔韧性和核心稳定性。Suspension Trainer 可提供 49 种锻炼方式，是用途最广泛的锻炼设备之一。无论使用者的体能水平如何，都可以通过它对所有肌肉群进行有效的功能性训练。每个人都可以根据自己的水平进行锻炼，因为它的阻力是可调的，使用者可以通过调整身体位置来增加或减少阻力，从而

决定每次锻炼的强度。



Suspension Trainer Compact

FAZ107

KOMPAN
Let's play



独特设计的把手是由聚氨酯和加强铝框架制成，确保其轻便又坚固的设计。符合人体工程学的手柄为所有人提供了良好和舒适的抓握力。



KOMPAN 悬挂训练器有独立的锚定手柄，绳子之间有 40cm 的距离。它给使用者提供了大量的锻炼空间，在绳子之间的空间使得进行悬浮训练器训练时非常简便和舒适。

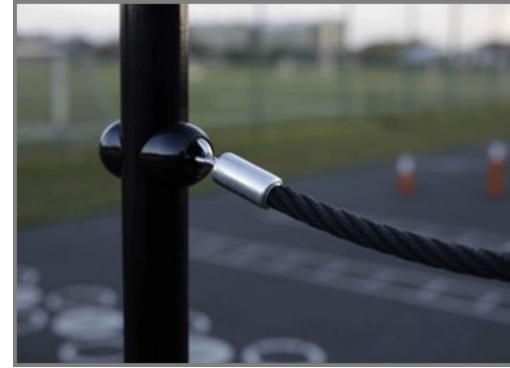

绳索是由内钢索加固的防紫外线 PA 制成的。对钢丝绳进行了感应处理，以在钢和钢丝绳之间建立起牢固的连接，从而获得良好的耐磨性。



立柱由 Ø101.6x 2mm 制成，预镀锌碳钢，粉末涂层，可在所有情况下提供出色的保护。

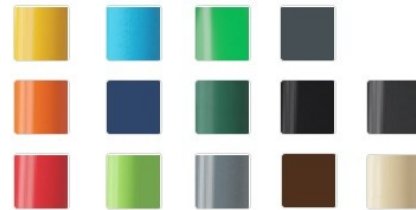

KOMPAN 健身产品的标准可在橙色 RAL2010 和灰色 RAL7012 中选择。所有其他 RAL 颜色都可按需选择，以匹配周边的环境或颜色主题！



The Sign is made from a 15mm Polycarbonate and supported by Ø38.2mm top bar. This is an extremely solid assembly which provides great structural stability. The sign shows the 11 main exercises and has a QR code which refers users to the Kompan Fit APP that offers extended support on exercises and training.

产品编号 FAZ10700-0900

安装信息

| | |
|--------|---------------------|
| 最大跌落高度 | 0 cm |
| 安全面积 | 13.0 m ² |
| 安装总时长 | 4.4 |
| 开挖量 | 0.25 m ³ |
| 混凝土使用量 | 0.14 m ³ |
| 标准入地深度 | 90 cm |
| 运输重量 | 289 kg |
| 固定选项 | 入地 ✓ 地表 ✓ |

质保信息

| | |
|--------|------|
| 涂层钢制零件 | 10 年 |
| PUR 部件 | 10 年 |
| 绳网 | 10 年 |
| 标志 | 10 年 |
| 承保零部件 | 10 年 |



Sustainability Data

FAZ107



| 从原材料到成品 | CO ₂ 排放总量 | CO ₂ 排放量 / 千克 | 回收的原料 |
|----------------------|----------------------|--------------------------|-------|
| | kg CO ₂ e | kg CO ₂ e/kg | % |
| FAZ10700-0900 | 332.14 | 2.46 | 60.99 |

这些因素采用的总体框架为环保产品声明 (EPD), 该声明可量化“产品生命周期的环保信息, 并对相同功能的产品进行对比” (ISO, 2006)。在遵循该框架的同时, 对从原材料到制造的整个产品阶段 (A1-A3) 应用生命周期评估法。

Kompan A/S
C.F. Tietgens Boulevard 32C
DK-5220 Odense SØ
Denmark



Verification of CO₂ calculation of: Fitness



Data version no. 2023-10-05

The CO₂ calculation and data are in compliance with the principles of a carbon footprint impact according to the GHG protocol (Greenhouse Gas Protocol), Scope 3, cradle to gate related to all individual components in the product category: "Fitness" represented by item no.: FAZ10100-0900.

(Scope 3 emissions include emission sources in the upstream and downstream value chain).

Date: 30. October 2023 | Valid until: 30. October 2025

Verified by:

Julie Marie Vejsgaard Larsen, LCA & EPD Consultant

Verification based on report: Validation of CO₂ calculation of 9 categories of Kompan product line, version 1.0, prepared by: Bureau Veritas HSE, Denmark: Julie M. V. Larsen.

Publication date: 30. October 2023

By Bureau Veritas HSE
www.bureauveritas.dk
+45 7731 1000



Suspension Trainer Compact

FAZ107

最大跌落高度 | 总高度 | 安全区域

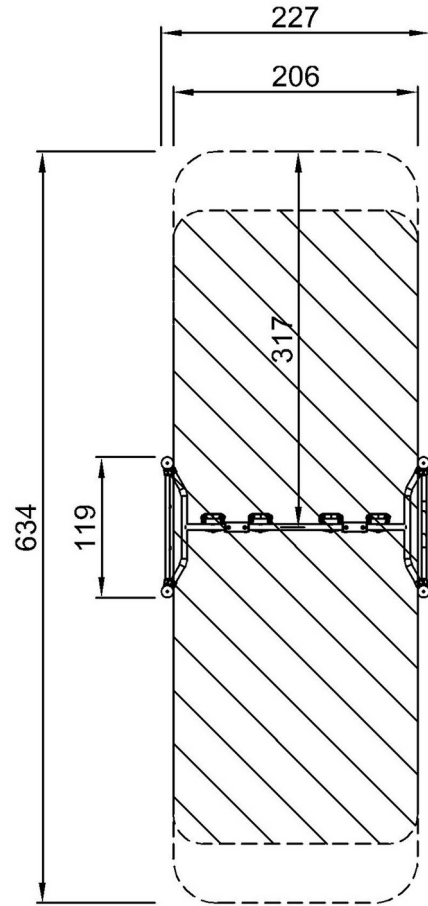

FAZ10700
**291cm
***13m²

[点击查看俯视图](#)

最大跌落高度 | 总高度

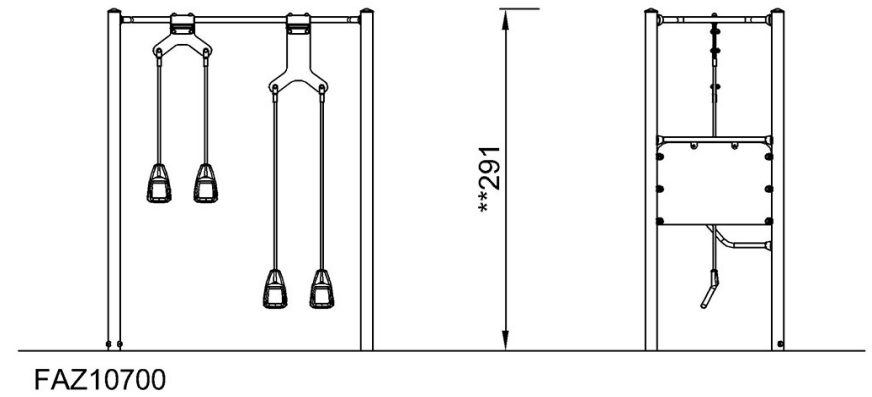

FAZ10700

[点击查看侧面图](#)