

# TRX Compact

FAZ107

**KOMPAN**  
Let's play



Trening w zawieszeniu jest bardzo skuteczny, ponieważ jednocześnie zwiększa siłę, równowagę, elastyczność i stabilność rdzenia. Dzięki 49 ćwiczeniom urządzenie do ćwiczeń w podwieszeniu jest jednym z najbardziej uniwersalnych sprzętów do ćwiczeń, na którym można trenować wszystkie grupy mięśni w funkcjonalny i skuteczny sposób, niezależnie

od poziomu sprawności użytkownika. Dzięki skalowalnemu oporowi każdy może trenować na swoim poziomie. Intensywność każdego ćwiczenia można określić poprzez dostosowanie pozycji ciała, w taki sposób tak aby dodać więcej lub mniej oporu.

Nr produktu FAZ10700-0900

## Ogólne Informacje o Produkcie

Wymiary DxSzxW	227x119x291 cm
Grupa wiekowa	13+
Max. Ilość Osób	2
Dostępne kolory	



Zobacz więcej w aplikacji KOMPAN Fit

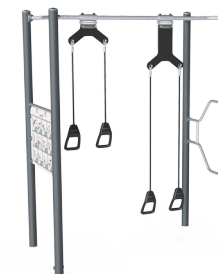

Dane mogą się zmienić bez powiadomienia.

# TRX Compact

FAZ107

**KOMPAN**  
Let's play



Specjalnie zaprojektowane uchwyty wykonane są z PUR i wzmocnione są aluminiową ramą, która zapewnia silny, ale lekki design. Ergonomicznie zaprojektowane uchwyty gwarantują pewny i przyjemny chwyt dla wszystkich użytkowników.



Zestaw do treningu powięziowego KOMPAN ma oddzielnie zawieszono uchwyty z odległością 40cm pomiędzy linami. Zapewnia to optymalną przestrzeń do treningu między i linami i sprawia, że zestaw ten jest ekstremalnie łatwy i komfortowy w obsłudze.



Liny wykonane są z PA stabilizowanego UV oraz z wewnętrznym stalowym wzmocnieniem. Liny wykonane w 95% z materiałów pokonsumenckich są poddane indukcji, aby uzyskać silne połączenie pomiędzy stalą a liną, co prowadzi do wysokiej odporności na zużycie.



Słupy o średnicy Ø101.6 x 2mm, wykonane są ze stali węglowej uprzednio galwanizowanej i malowane proszkowo co zapewnia idealną ochronę w każdych warunkach pogodowych.



Urządzenia KOMPAN fitness dostępne są w standardzie w kolorze pomarańczowym (RAL2010) oraz szarym (RAL7012). Wszystkie inne kolory RAL dostępne są na żądanie. Dzięki temu zawsze istnieje możliwość dostosowania motywu kolorystycznego do otoczenia.



The Sign is made from a 15mm Polycarbonate and supported by Ø38.2mm top bar. This is an extremely solid assembly which provides great structural stability. The sign shows the 11 main exercises and has a QR code which refers users to the Kompan Fit APP that offers extended support on exercises and training.

Nr produktu FAZ10700-0900

## Informacje Dotyczące Instalacji

Max. wysokość upadku	0 cm
Strefa bezpieczeństwa	13,0 m <sup>2</sup>
Czas instalacji	4,4
Objętość wykopu	0,25 m <sup>3</sup>
Objętość betonu	0,14 m <sup>3</sup>
Głębokość podstawy (standardowa)	90 cm
Waga przesyłki	289 kg
Opcje kotwiczenia	W ziemi <input checked="" type="checkbox"/> Powierzchnia <input checked="" type="checkbox"/>

## Informacje o Gwarancji

Stalowe Powlekane Części	10 lat
Komponenty z PUR	10 lat
Liny & Sieci	10 lat
Znaki	10 lat
Części Zapasowe	10 lat



# Dane Dotyczące Zrównoważonego Rozwoju

FAZ107



**Od wydobycia surowców do opuszczenia wytwórni A1–A3**

**Całkowita emisja CO<sub>2</sub>**

**CO<sub>2</sub>e na kg produktu**

**Materiały pochodzące z recyklingu**

kg CO<sub>2</sub>e

kg CO<sub>2</sub>e/kg

%

**FAZ10700-0900**

332,14

2,46

60,99

Ogólne ramy stosowane dla tych czynników to Środowiskowa Deklaracja Produktu (EPD), która określa ilościowo "informacje środowiskowe dotyczące cyklu życia produktu i umożliwia porównywanie produktów spełniających tę samą funkcję" (ISO, 2006). W niniejszym dokumencie przyjęto strukturę i zastosowano podejście oceny cyklu życia w odniesieniu do całego etapu produktu, od surowców po produkcję (A1-A3).

## Kompan A/S

C.F. Tietgens Boulevard 32C  
DK-5220 Odense SØ  
Denmark

Validation of CO<sub>2</sub> calculation method  
**BUREAU VERITAS**  
HSE Denmark A/S



## Verification of CO<sub>2</sub> calculation of: Fitness



Data version no. 2023-10-05

The CO<sub>2</sub> calculation and data are in compliance with the principles of a carbon footprint impact according to the GHG protocol (Greenhouse Gas Protocol), Scope 3, cradle to gate related to all individual components in the product category: "Fitness" represented by item no.: FAZ10100-0900.

(Scope 3 emissions include emission sources in the upstream and downstream value chain).

**Date: 30. October 2023 | Valid until: 30. October 2025**

**Verified by:**

Julie Marie Vejsgaard Larsen, LCA & EPD Consultant

Verification based on report: Validation of CO<sub>2</sub> calculation of 9 categories of Kompan product line, version 1.0, prepared by: Bureau Veritas HSE, Denmark: Julie M. V. Larsen.

**Publication date: 30. October 2023**

**By Bureau Veritas HSE**  
www.bureauveritas.dk  
+45 7731 1000



# TRX Compact

FAZ107

\* Max Wys. Upadku | \*\* Wysokość | \*\*\* Strefa Bezpieczeństwa

\* Max Wys. Upadku | \*\* Max Wysokość

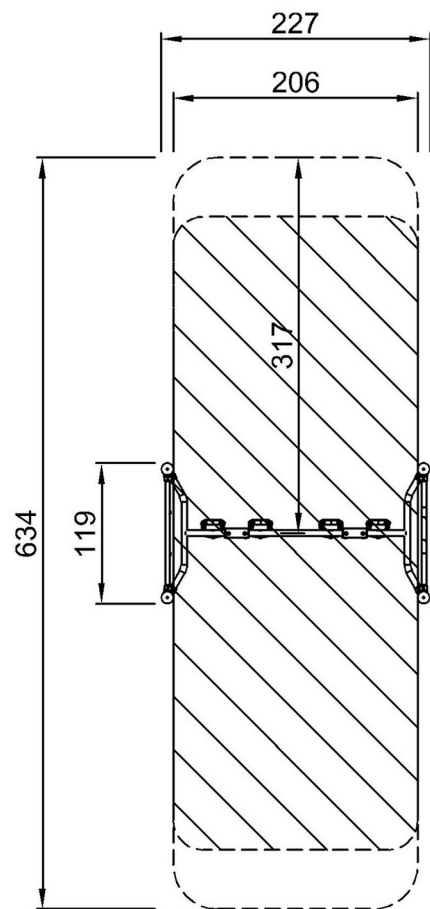

FAZ10700  
\*\*291cm  
\*\*\*13m<sup>2</sup>

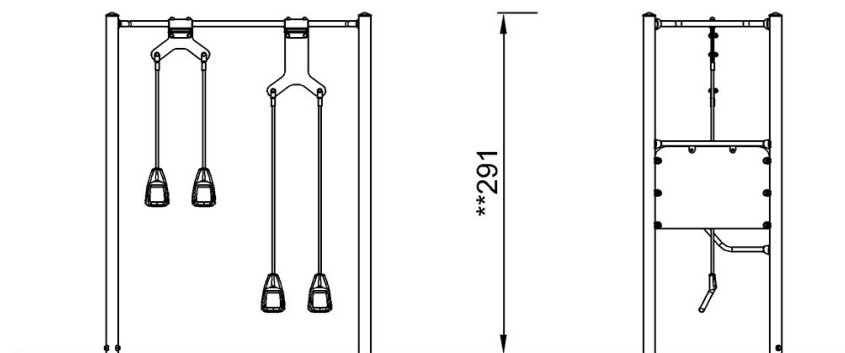

FAZ10700

[Kliknij, aby zobaczyć RZUT Z GÓRY](#)

[Kliknij, aby zobaczyć RZUT BOCZNY](#)