

Track Ride torn

PCM110321

KOMPANI
Let's play

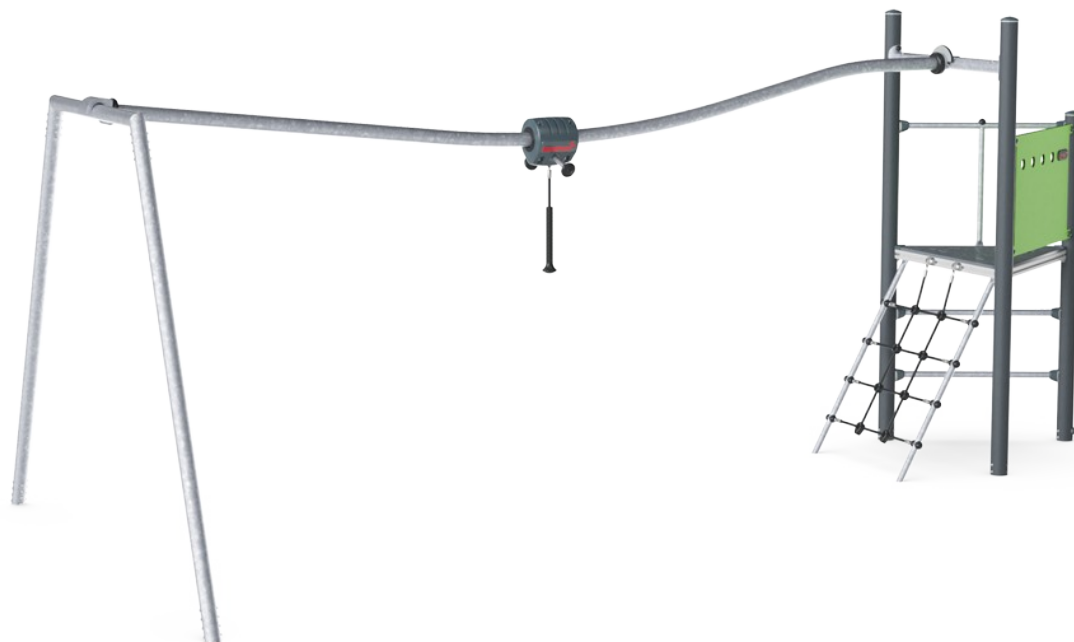

Track Ride torn är en fartfylld lekenhet som svarar på barnens rörelser. Att glida ner från tornet är spännande och leken får barnen att vilja återvända om och om igen. Mer tränade användare kommer kunna nå den övre balken i slutet med benen, och på så sätt putta sig hela vägen tillbaka till plattformen. Detta tränar muskler, proprioception och timing – viktiga

färdigheter för både livet i stort och olika sporter. Barnen tränar även arm-, ben- och magmuskler samtidigt som bentäthet stärks när de hoppar av. Handtagen på Track Ride underlättar när barnen ska lämna över till nästa person, och att hjälpa varandra i leken övar social-emotionella färdigheter som empati och förmågan att turas om. Det här är rolig och

spännande lek som tränar barn i skolåldern både socialt och fysiskt.

Artikelnr. PCM110321-0902

Generell produktinformation

Dimension LxWxH	617x301x260 cm
Åldersgrupp	6+
Kapacitet (användare)	4
Färgalternativ	

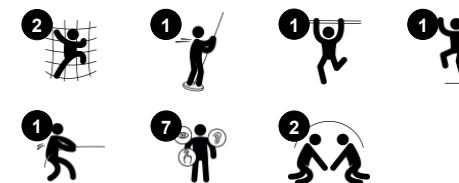

Track Ride torn

PCM110321



Track Ride

Fysisk: tränar arm- och magmuskler. Att hoppa ner från handtagen stärker bentäthet. Motoriska färdigheter som smidighet, balans och koordination. **Socioemotionell:** samarbete, visa hänsyn, turas om, avgöra risk, självförtroende.

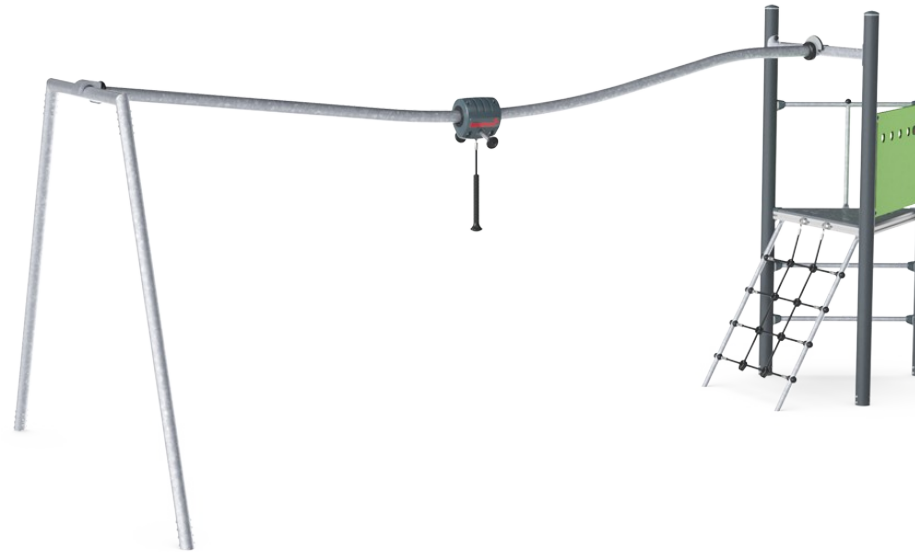

Klätternät

Fysisk: fysisk styrka och kors-koordination, påverkar koordinationen mellan höger och vänster hjärnhalva – fundamentalt för t.ex. läsning.



Rörstege

Fysisk: kors-koordination och koordination mellan hand & öga. Att klättra utvecklar också ben- och armmuskler. **Socioemotionell:** förmåga att turas om och samarbeta.

Track Ride torn

PCM110321



Alla golv bärs upp av unikt utformade aluminiumprofiler med låg kolhalt och flera fästalternativ. De gråfärgade gjutna golven är tillverkade av 75% PP-material från konsumentavfall med ett halkfritt mönster och en strukturerad yta.



Paneler av 19 mm EcoCore™. EcoCore™ är ett mycket hållbart, miljövänligt material som inte bara är återvinningsbart efter användning, utan också består av material som tillverkats av +95% återvunnet material från livsmedelsförpackningar.



Huvudstolpar med fötter i varmförzinkat stål finns i olika material: Stolpar av tryckimpregnerad furu. Förzinkade på in- och utsidan med pulverlackerad toppfinish av stålstolpar. Blyfri aluminium med färganodiserad toppfinish. Greenline TexMade-stolpar av 95% återvunnet PE- och textilavfall efter konsument.

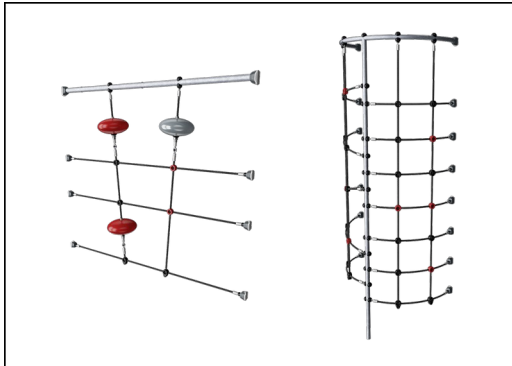

Rep av UV-stabiliserade PES-repsträngar med inre stålvarjerförstärkning. Polyester garnet är tillverkat av +95% post-consumer återvunnet material och smälts induktivt på varje tråd.



Draghетен är utformad med en svetsad stål kärna och inkaplad i lågdensitetspolyeten. De två varmförzinkade stålhandtagen är vinklade för att ge bästa möjliga ergonomi vid rörelse. Hjulen på draghетен är tillverkade av TPU vilket ger låg ljudnivå och installeras med förseglade kullager.

Artikelnr. PCM110321-0902

Installationsinformation

Max. fallhöjd	118 cm
Säkerhetsområde	34,1 m ²
Total installationstid	8,8
Gräv djup (volym)	0,35 m ³
Betong (volym)	0,00 m ³
Stolpdjup (standard)	90 cm
Fraktvikt	303 kg
Förankring	Nedgrävning ✓ Ytmontering ✓ g

Information om garanti

EcoCore HDPE	Livstidsgaranti
Varmförzinkat stål	Livstidsgaranti
PP-plattformar	10 år
Rep & nät	10 år
Reservdelar garanterade	10 år



Hållbarhetsdata

PCM110321

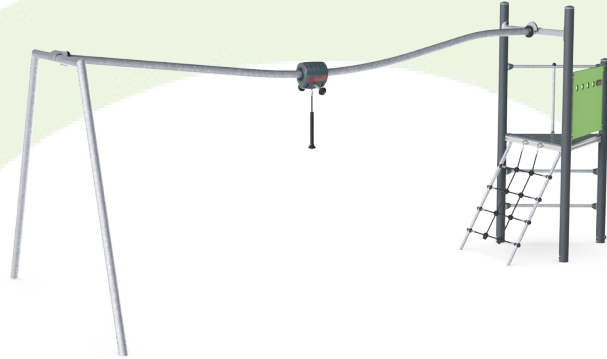

Cradle to Gate A1-A3	Totalt CO ₂ -utsläpp	CO ₂ e per kg	Återvunna material
	kg CO ₂ e	kg CO ₂ e/kg	%
PCM110321-0902	627,74	2,80	50,44

Det övergripande ramverket som tillämpas för dessa faktorer är miljövarudeklarationen (EPD, Environmental Product Declaration), som kvantifierar "miljöinformation om produktens livscykel och möjliggör jämförelser av produkter som uppfyller samma funktion" (ISO, 2006). Denna struktur följer här och använder en livscykelanalys för hela produktstadiet från råmaterial till färdig produkt (A1-A3).

Kompan A/S
C.F. Tietgens Boulevard 32C
DK-5220 Odense SØ
Denmark



Verification of CO₂ calculation of: Play systems



Data version no. 2023-10-05

The CO₂ calculation and data are in compliance with the principles of a carbon footprint impact according to the GHG protocol (Greenhouse Gas Protocol), Scope 3, cradle to gate related to all individual components in the product category: "Play systems" represented by item no.: PCM200321-0950.

(Scope 3 emissions include emission sources in the upstream and downstream value chain).

Date: 30. October 2023 | Valid until: 30. October 2025

Verified by:



Julie Marie Vejsgaard Larsen, LCA & EPD Consultant

Verification based on report: Validation of CO₂ calculation of 9 categories of Kompan product line, version 1.0, prepared by: Bureau Veritas HSE, Denmark: Julie M. V. Larsen.

Publication date: 30. October 2023

By Bureau Veritas HSE
www.bureauveritas.dk
+45 7731 1000



Track Ride torn

PCM110321

* Max fallhöjd | ** Totalhöjd | *** Säkerhetsyta

* Max fallhöjd | ** Totalhöjd

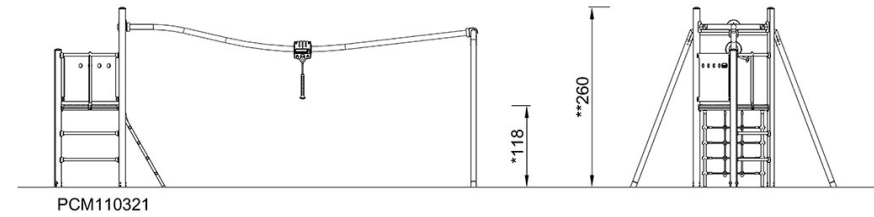
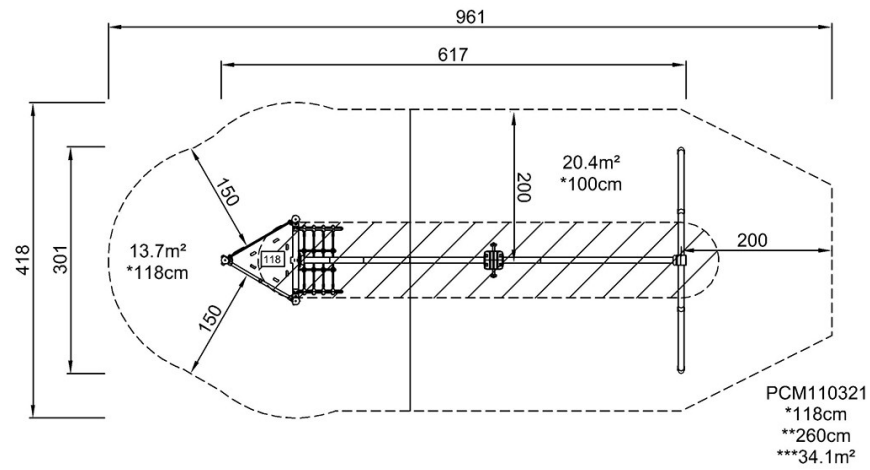

[Klicka för att se TOP VIEW](#)

[Klicka för att se SIDE VIEW](#)