

Bergsbestigaren

PCE205221

KOMPANI
Let's play



Bergsbestigaren har varierade och rymliga lekaktiviteter, som lockar småbarn till lek, om och om igen. Här kan barnen välja mellan fysiska, sociala och kognitiva aktiviteter. De olika klätteraktiviteterna – ett klättermembran, ett horisontellt nät, en lekpanel med klättervägg och en trappa – erbjuder utmaningar på olika nivåer och tränar samtidigt kroppsordination

och muskler. Det studsiga klättermembranet svarar på rörelser, vilket är både roligt och utmanande. Den dubbla rutschbanan är en social aktivitet som ger barnen en spännande åktur och tränar sinne för balans och bålmuskler. Bergsbestigarens många lekpaneler och taltrattor inspirerar barnen till att upptäcka samt öva sitt logiska tänkande. Här

finns varierad lek för alla!

Artikelnr. PCE205221-0603	
Generell produktinformation	
Dimension LxWxH	738x552x410 cm
Åldersgrupp	2+
Kapacitet (användare)	35
Färgalternativ	

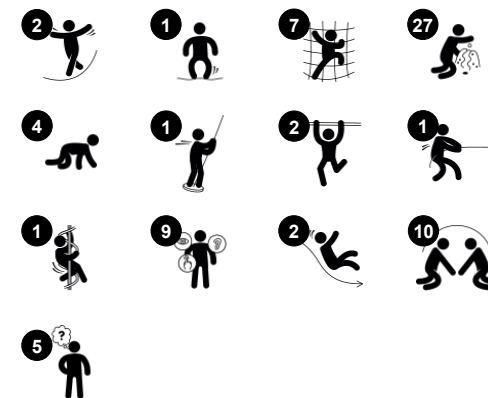

Bergsbestigaren

PCE205221

KOMPANI
Let's play

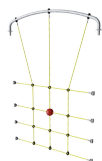

Klätternät

Fysisk: kors-koordination och muskelstyrka.

De stora maskorna möjliggör att klättra och krypa genom, förståelse för den egna kroppens position och rumsuppfattning tränas.

Socioemotionell: de stora maskorna skapar utrymme för fler barn att sitta tillsammans.



Föränderlig sandtratt

Socioemotionell: samarbete och att turas om när barnen håller vatten eller material i tratten.

Kognitiv: att låta material passera genom tratten utvecklar barns logiska tänkande, för yngre barn förståelsen för objektpermanens: att material inte försvinner, utan rinner igenom. **Kreativ:** sandtratten kan vridas, nya riktningar på vattnet.



Klättermembran

Fysisk: kors-koordination och muskelstyrka genom att klättra på det studsiga, gummiaktiga klättermembranet med klätterklossar. Att glida ner ökar rumsuppfattningen. **Socioemotionell:** de två raderna av klätterklossar främjar parallell lek och samarbete. **Kognitiv:** inspirerar till tävling och lekregler.



Fönsterbubbla

Socioemotionell: social interaktion mellan ut- och insida. **Kognitiv:** förvränger ljudet av rösten och utvecklar logiskt tänkande.



Curly climber

Fysisk: samordning och proprioception när barn susar ner. Rotationen stimulerar balansen. Armmusklerna stärks när barn håller hårt. **Socioemotionell:** empati utvecklas genom att turas om. **Kognitiv:** logiskt tänkande när barnen ska placera armar och ben för att kunna rotera ned.



Blommor panel

Socioemotionell: tvåsidigheten uppmuntrar samarbete och möjliggör parallell lek. **Kognitiv:** förståelse för orsak och verkan genom att flytta blommorna i spåren och därmed åstadkomma ljud. **Kreativ:** blommorna kan placeras i olika positioner.



Xylofon musikpanel

Socioemotionell: uppmanar social interaktion och att skapa tillsammans, på båda sidor. **Kognitiv:** förståelse för orsak och verkan genom att slå på rören och därmed åstadkomma ljud. **Kreativ:** tonaliteten i lekpanelen utvecklar logiskt och kreativt tänkande.

Bergsbestigaren

PCE205221



De böjda ELEMENTS-panelerna är gjutna av UV-stabiliserad återvinningsbar PE med 33% post consumer återvunnet material. Med flera alternativ för inbyggda lekfunktioner som också säkerställer en stark panellösning. De raka panelerna är tillverkade av KOMPAN 19 mm HDPE EcoCore™ som är ett mycket hållbart, miljövänligt och återvinningsbart material tillverkat av +95% PCM.

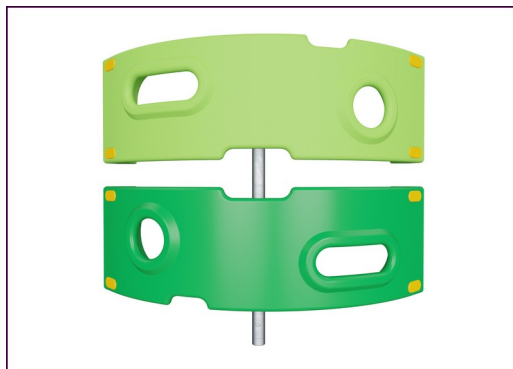

De klätterelement som visas är gjutna av 33% post consumer återvunnet material i ett stycke, med en vägg tjocklek på minst 5 mm. Klätterelementen är tillverkade av återvinningsbar PE som har en hög slagåtlighet över ett brett temperaturspann, vilket säkerställer resistans mot vandalisera på alla platser.

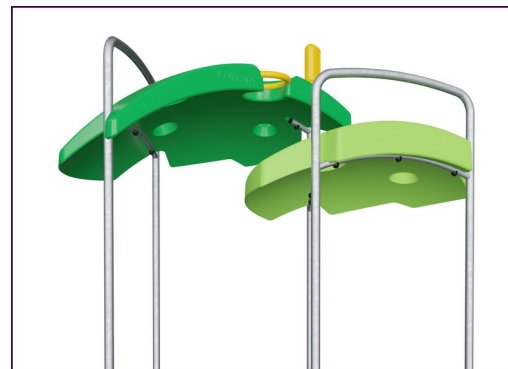

ELEMENTS tak är tillverkade av återvinningsbar PE tillverkad av 33% återvunnet material med en minsta vägg tjocklek på 5 mm för att säkerställa hög hållbarhet i alla klimat runt om i världen. Stålrören är varmförzinkade på in- och utsidan för maximal hållbarhet.



Huvudstolparna är tillverkade av högkvalitativt förzinkat stål med pulverlackerad toppfinish. Stolparnas toppar är förslutna med lock av UV-stabiliserad nylon (PA6). De gråfärgade gjutna golven är tillverkade av 75% PP-material från konsumentavfall med ett halkfritt mönster och en strukturerad yta. Alla golv bärs upp av unikt utformade aluminiumprofiler med låg kolhalt och flera fästalternativ.

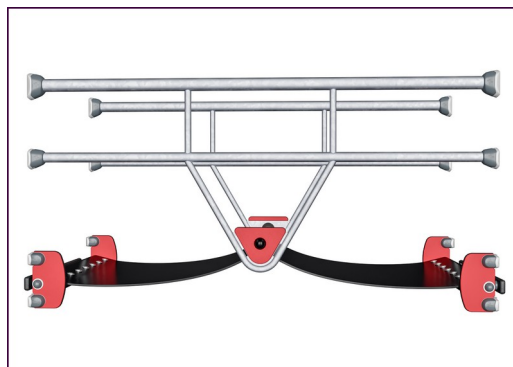

ELEMENTS gummimembran är transportband gjort på lager av gummi blandning av naturgummi och SBR gummi, och armerad med lager av Polyeten och Polyamid. Tjockleken på 8mm säkerställer hög hållbarhet i alla miljöer.

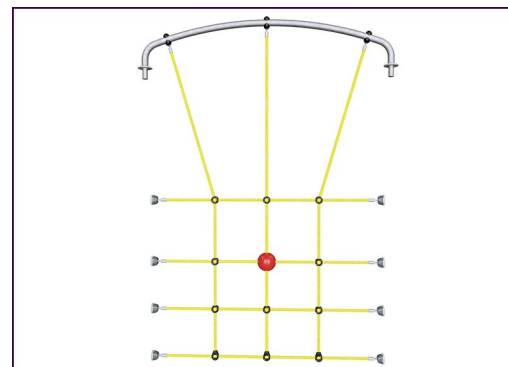

ELEMENTS rep har sex strängade ståltrådar och en kärna av ståltråd. Varje tråd är tätt lindad med PES-garn, som är tillverkat av +95% postkonsumentmaterial. Garnet smälts sedan på varje enskild tråd vilket gör repen mycket slitage- och vandalisresistenta.

Artikelnr. PCE205221-0603

Installationsinformation

Max. fallhöjd	204 cm
Säkerhetsområde	65,6 m ²
Total installationstid	36,0
Grävdjup (volym)	1,34 m ³
Betong (volym)	0,74 m ³
Stolpdjup (standard)	60 cm
Fraktvikt	1.194 kg
Förankring	Ytmonterin g ✓
	Nedgrävning ✓

Information om garanti

Böjda paneler	10 år
EcoCore HDPE	Livstidsgaranti
Membran	2 år
Stolpar	10 år
Reservdelar garanterade	10 år



Hållbarhetsdata

PCE205221



Cradle to Gate A1-A3	Totalt CO ₂ -utsläpp	CO ₂ e per kg	Återvunna material
	kg CO ₂ e	kg CO ₂ e/kg	%
PCE205221-0603	2.610,55	2,81	45,02

Det övergripande ramverket som tillämpas för dessa faktorer är miljövarudeklarationen (EPD, Environmental Product Declaration), som kvantifierar "miljöinformation om produktens livscykel och möjliggör jämförelser av produkter som uppfyller samma funktion" (ISO, 2006). Denna struktur följer här och använder en livscykelanalys för hela produktstadiet från råmaterial till färdig produkt (A1-A3).

Kompan A/S
C.F. Tietgens Boulevard 32C
DK-5220 Odense SØ
Denmark

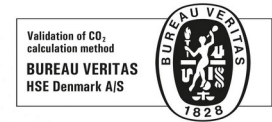

Verification of CO₂ calculation of: Play systems



Data version no. 2023-10-05

The CO₂ calculation and data are in compliance with the principles of a carbon footprint impact according to the GHG protocol (Greenhouse Gas Protocol), Scope 3, cradle to gate related to all individual components in the product category: "Play systems" represented by item no: PCM200321-0950.

(Scope 3 emissions include emission sources in the upstream and downstream value chain).

Date: 30. October 2023 | Valid until: 30. October 2025

Verified by:

Julie Marie Vejsgaard Larsen, LCA & EPD Consultant

Verification based on report: Validation of CO₂ calculation of 9 categories of Kompan product line, version 1.0, prepared by: Bureau Veritas HSE, Denmark: Julie M. V. Larsen.

Publication date: 30. October 2023

By Bureau Veritas HSE
www.bureauveritas.dk
+45 7731 1000



Bergsbestigaren

PCE205221

* Max fallhöjd | ** Totalhöjd | *** Säkerhetsyta

* Max fallhöjd | ** Totalhöjd

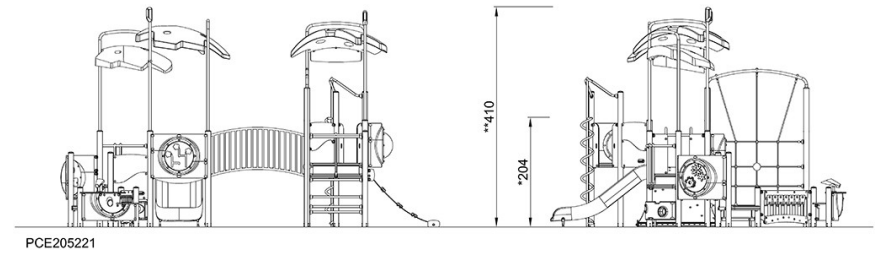
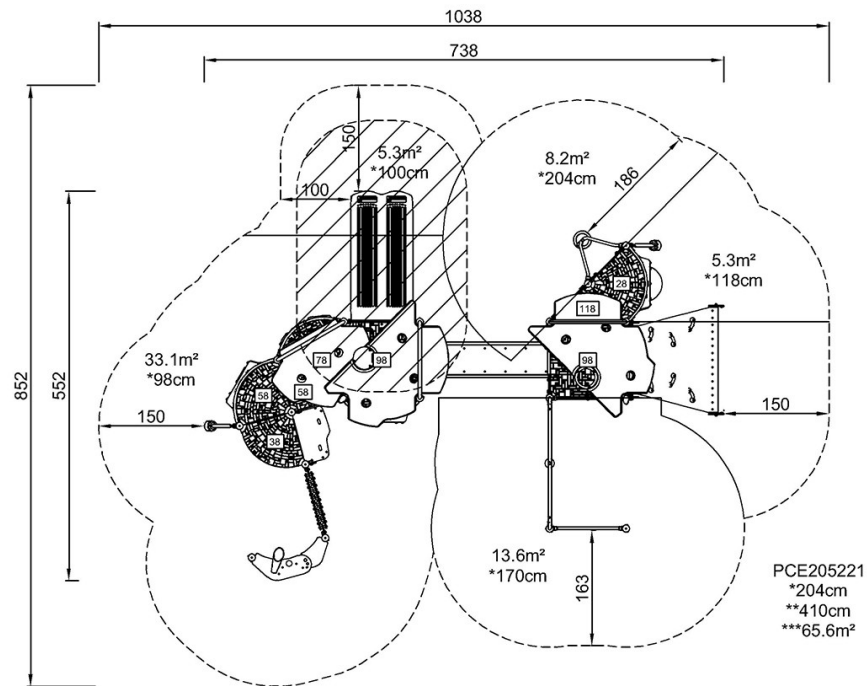

[Klicka för att se TOP VIEW](#)

[Klicka för att se SIDE VIEW](#)