

Uno Climber

PCM81021

KOMPANI
Let's play



La Struttura d'arrampicata Uno è uno dei giochi preferiti dai bambini delle scuole. I bambini sono immediatamente attratti da questa piattaforma densa e versatile. Grazie alle varie opportunità di arrampicata che comprendono barre sospese, scale di corda e una stabile parete di arrampicata con tacchetti e buchi per l'arrampicata, tutti i bambini hanno la possibilità

di fare qualcosa. Il design aperto della Struttura d'arrampicata Uno invita anche alla conversazione e all'interazione sociale. Questo favorisce lo sviluppo socio-emotivo dei bambini e invita tutti a partecipare. Grazie alla combinazione di attività, la Struttura d'arrampicata Uno sviluppa la coordinazione trasversale, la forza e la densità ossea dei

bambini. Tutte queste abilità sono costruite per la vita durante l'infanzia. Quindi più giocano, più acquisiscono.



Codice articolo PCM81021-0950

Informazioni generali prodotto

Dimensioni (LxLxA)	121x289x240 cm
Età d'uso	6+
Capacità di gioco	5
Opzioni colori	

Uno Climber

PCM81021

KOMPANI
Let's play



Arrampicatore di tubi

Fisico: forza muscolare, coordinazione trasversale e consapevolezza spaziale durante l'arrampicata. **Socio-emotivo:** incoraggiare la socializzazione quando si è seduti alle sbarre.



Parete di arrampicata

Fisico: sviluppa la coordinazione trasversale, la coordinazione occhio-mano e la forza muscolare dei bambini durante l'arrampicata. **Socio-emotivo:** la salita a due lati invita alla cooperazione.



Scala aerea

Fisico: sviluppa la muscolatura della parte superiore del corpo e la forza delle braccia, la coordinazione trasversale e la consapevolezza spaziale dei bambini. Ciò è particolarmente importante a causa dello stile di vita sedentario e dei dolori alla schiena nei bambini. **Socio-emotivo:** raffreddare e socializzare in cima alla scala aerea, allenando la cooperazione.

Uno Climber

PCM81021



Main posts with hot dip galvanized steel footing are available in different materials: Pressure impregnated pine wood posts. Pre-galvanized inside and outside with powder coated top finish steel posts. Lead free aluminum with color anodized top finish. Greenline TexMade posts of 95% post-consumer recycled PE and textile waste.

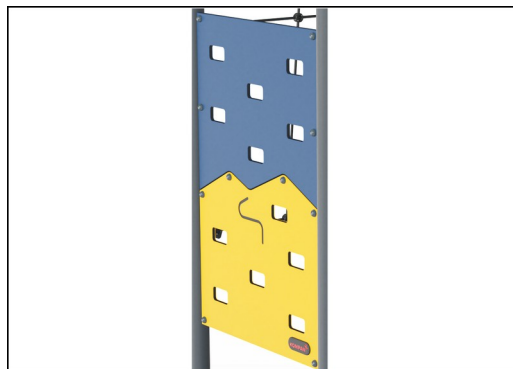

Pannelli di EcoCore™ da 19 mm. EcoCore™ è un materiale altamente resistente ed ecologico, che non solo è riciclabile dopo l'uso, ma è anche costituito da un nucleo prodotto al 100% da materiale riciclato.



Le superfici in acciaio sono zincate a caldo all'interno e all'esterno con zinco senza piombo. La zincatura ha un'eccellente resistenza alla corrosione in ambienti esterni e richiede una bassa manutenzione.



Ropes of UV-stabilized PES rope strands with inner steel cable reinforcement. The polyester yarn is made from +95% post-consumer materials and is inductively melted onto each strand.



KOMPAN GreenLine versions are designed with ultimate environmentally friendly materials with lowest possible CO2e emission factor. TexMade post, EcoCore™ panels of 95% post-consumer recycled waste and molded PP decks.

Codice articolo PCM81021-0950

Informazione installazione

Max. altezza di caduta	223 cm
Superficie di sicurezza	28,0 m ²
Tempo d'installazione totale	5,5
Volume di scavo	0,91 m ³
Volume di calcestruzzo	0,38 m ³
Profondità di base (standard)	90 cm
Peso della spedizione	251 kg
Opzioni ancoraggio	Superficie ✓ Interrato ✓

Garanzie

EcoCore	Garanzia a vita
Acciaio zincato	Garanzia a vita
Pali (verniciatura)	10 anni
Corde e reti	10 anni
Garanzia pezzi di ricambio	10 anni



Sustainability Data

PCM81021



Cradle to Gate A1-A3	Total CO ₂ emission	CO ₂ e/kg	Recycled materials
	kg CO ₂ e	kg CO ₂ e/kg	%
PCM81021-0950	297,91	1,76	72,99
PCM81021-0901	359,72	2,73	56,67

The overall framework applied for these factors is the Environmental Product Declaration (EPD), which quantifies "environmental information on the life cycle of a product and enable comparisons between products fulfilling the same function" (ISO, 2006). This follows the structure and applies a Life-Cycle Assessment approach to the entire Product stage from raw material through manufacturing (A1-A3))

Kompan A/S
C.F. Tietgens Boulevard 32C
DK-5220 Odense SØ
Denmark



Verification of CO₂ calculation of: Freestanding play equipment



Data version no. 2023-10-05

The CO₂ calculation and data are in compliance with the principles of a carbon footprint impact according to the GHG protocol (Greenhouse Gas Protocol), Scope 3, cradle to gate related to all individual components in the product category: "Freestanding play equipment" represented by item no.: GXY916012-3417.

(Scope 3 emissions include emission sources in the upstream and downstream value chain).

Date: 30. October 2023 | Valid until: 30. October 2025

Verified by:

Julie Marie Vejsgaard Larsen, LCA & EPD Consultant

Verification based on report: Validation of CO₂ calculation of 9 categories of Kompan product line, version 1.0, prepared by: Bureau Veritas HSE, Denmark: Julie M. V. Larsen.

Publication date: 30. October 2023

By Bureau Veritas HSE
www.bureauveritas.dk
+45 7731 1000



Uno Climber

PCM81021

Altezza di caduta massima | Altezza totale | Superficie di sicurezza

Altezza di caduta massima | Altezza totale

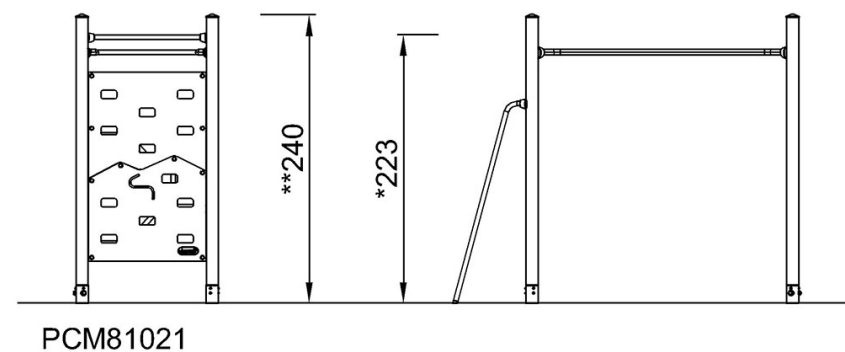
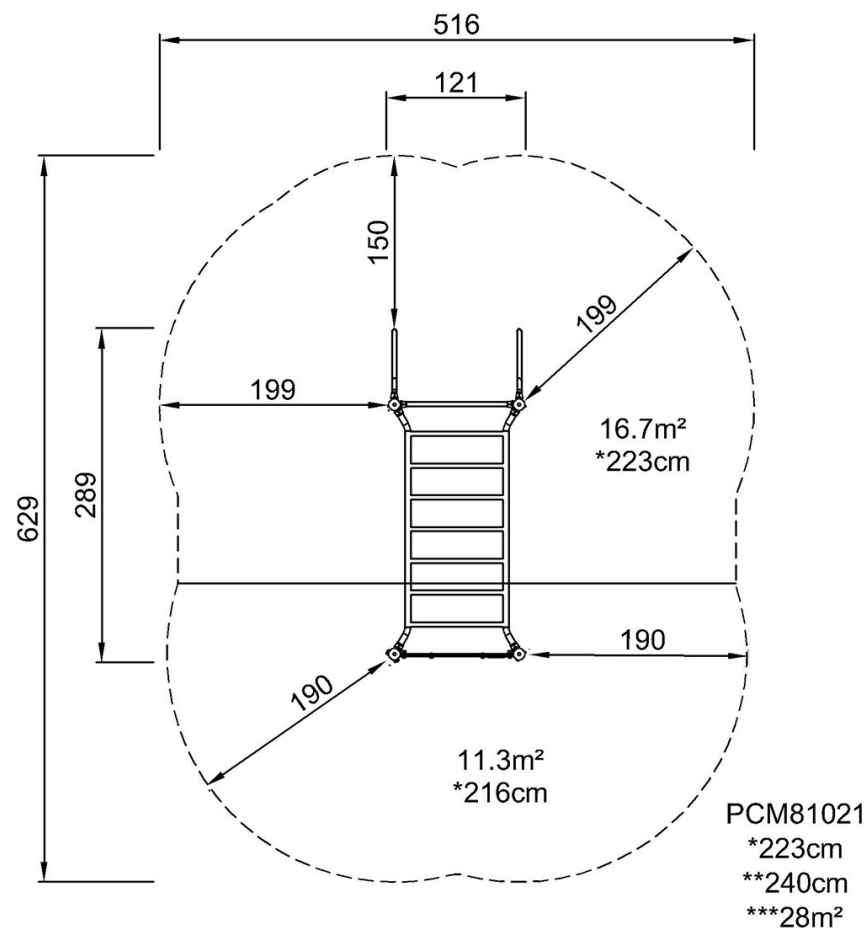

[Fai clic per visualizzare il rapporto VISTA SUPERIORE](#)

[Fai clic per visualizzare il rapporto VISTA LATERALE](#)