

Bilico con Molle

KPL111

KOMPANI
Let's play

Codice articolo KPL111-0402

Informazioni generali prodotto

Dimensioni (LxLxA)	37x309x83 cm
Età d'uso	3+
Capacità di gioco	2
Opzioni colori	

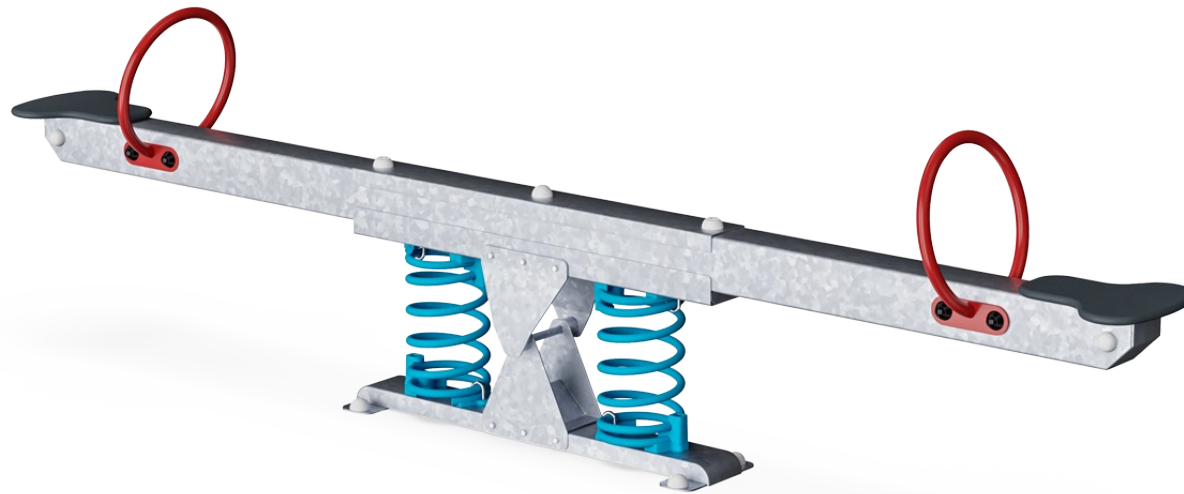

Il Bilico è un grande classico del parco giochi. Attira sempre e ripetutamente i giocatori, come ha fatto per generazioni. Questo gioco vintage è ancora con noi per una ragione: Il senso di vertigine quando si sale in alto e poi si scende velocemente è intramontabile. Il Bilico sviluppa nei bambini il senso dello spazio e del ritmo oltre che i muscoli delle gambe. Favorisce le

abilità motorie essenziali che aiutano i bambini a muoversi nel mondo in modo sicuro, ad esempio per strada quando valutano il tempo, il movimento e gli oggetti. La dimensione sociale e il grado di fiducia negli altri che il Bilico richiede, costituiscono un ottimo allenamento per le abilità socio-emotive fondamentali, come il turn-taking e la cooperazione. Anche

l'empatia viene allenata, poiché i giocatori considerano i limiti e le difficoltà degli altri. O quando vengono ispirati a provare cose che non osavano fare prima, perché vedono che altri bambini osano farle.



Bilico con Molle

KPL111

KOMPANI
Let's play



Maniglia

Fisico: la possibilità di tenersi stretti permette di dondolare intensamente. In questo modo si allenano i muscoli delle mani e delle braccia.



Molla a dondolo

Fisico: la risposta ai movimenti contribuisce alla consapevolezza spaziale e al senso dell'equilibrio. Si tratta di abilità motorie fondamentali che aiutano la capacità del bambino di stare seduto su una sedia, il che richiede un buon senso dell'equilibrio.
Cognitivo: allena la comprensione di causa ed effetto: quando muovo il mio corpo, la molla risponde con un movimento.



Dondolare insieme

Socio-emotivo: la possibilità di cullare due persone insieme allena le capacità di cooperazione. Considerazione degli altri quando si dondola.

Bilico con Molle

KPL111

KOMPAN
Let's play



I sedili sono realizzati in multistrato di spessore 22 mm in legno di ontano e pino. Entrambi i lati sono coperti da 2 strati di film fenolico con motivo a rete antiscivolo. Tutti i taglianti sono sigillati con vernice per garantire una lunga durata.



Le molle KOMPAN sono realizzate con acciaio per molle di alta qualità secondo EN10270. Le molle vengono pulite mediante fosfatazione prima di essere verniciate con un primer epossidico e un rivestimento in polvere di poliestere come finitura superiore. Le molle sono fissate da esclusivi raccordi anti pizzico per la massima sicurezza e lunga durata.



Le molle sono fissate da esclusivi raccordi anti pizzico per la massima sicurezza e lunga durata.



Le superfici in acciaio sono zincate a caldo all'interno e all'esterno con zinco senza piombo. La zincatura ha un'eccellente resistenza alla corrosione in ambienti esterni e richiede una bassa manutenzione.



I componenti in acciaio colorato hanno una base di zincatura a caldo e una finitura superiore verniciata a polvere. Ciò fornisce la massima resistenza alla corrosione in tutti i climi del mondo.

Codice articolo KPL111-0402

Informazione installazione

Max. altezza di caduta	100 cm
Superficie di sicurezza	11,3 m ²
Tempo d'installazione totale	3,7
Volume di scavo	0,42 m ³
Volume di calcestruzzo	0,00 m ³
Profondità di base (standard)	42 cm
Peso della spedizione	101 kg
Opzioni ancoraggio	Interrato ✓ Superficie ✓

Garanzie

Acciaio zincato	Garanzia a vita
Toplayer dipinto	10 anni
Compensato	5 anni
Garanzia pezzi di ricambio	10 anni
Molle	5 anni



Sustainability Data

KPL111

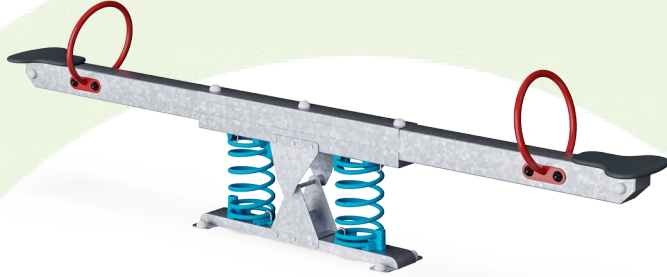

Cradle to Gate A1-A3	Emissioni totali di CO ₂	CO ₂ e/kg	Materiali riciclati
	kg CO ₂ e	kg CO ₂ e/kg	%
KPL111-0402	238,67	2,41	42,04

Il quadro complessivo applicato a questi fattori è la Dichiarazione Ambientale di Prodotto (EPD), che quantifica "le informazioni ambientali sul ciclo di vita di un prodotto e consente confronti tra prodotti che svolgono la stessa funzione" (ISO, 2006). Questo segue la struttura e applica un approccio di Valutazione del Ciclo di Vita (LCA) all'intero stadio del prodotto, dalla materia prima fino alla produzione (A1-A3).

Kompan A/S
C.F. Tietgens Boulevard 32C
DK-5220 Odense SØ
Denmark



Verification of CO₂ calculation of: Freestanding play equipment

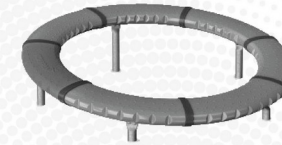

Data version no. 2023-10-05

The CO₂ calculation and data are in compliance with the principles of a carbon footprint impact according to the GHG protocol (Greenhouse Gas Protocol), Scope 3, cradle to gate related to all individual components in the product category: "Freestanding play equipment" represented by item no.: GXY916012-3417.

(Scope 3 emissions include emission sources in the upstream and downstream value chain).

Date: 30. October 2023 | Valid until: 30. October 2025

Verified by:

Julie Marie Vejsgaard Larsen, LCA & EPD Consultant

Verification based on report: Validation of CO₂ calculation of 9 categories of Kompan product line, version 1.0, prepared by: Bureau Veritas HSE, Denmark: Julie M. V. Larsen.

Publication date: 30. October 2023

By Bureau Veritas HSE
www.bureauveritas.dk
+45 7731 1000



Bilico con Molle

KPL111

Altezza di caduta massima | Altezza totale | Superficie di sicurezza

Altezza di caduta massima | Altezza totale

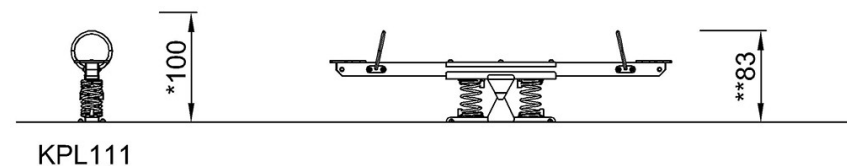
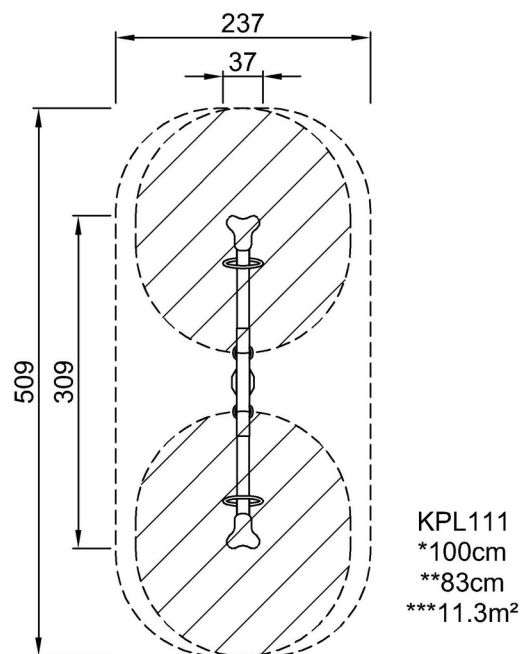

[Fai clic per visualizzare il rapporto VISTA SUPERIORE](#)

[Fai clic per visualizzare il rapporto VISTA LATERALE](#)