

Legetårn med Turbo

PCM212222

KOMPAN
Let's play

Varenr. PCM212222-0950

Generel produktinformation

Dimensioner LxBxH	537x406x382 cm
Alder	4+
Antal brugere	15
Farvemuligheder	



WOW! Legetårnet med turbo er fyldt med sjove aktiviteter, der vil fange børns interesse igen og igen. Med sine mange legeområder, den tilgængelige trappe og klatrevæg hjælper det med at træne børns krydsordination, hvilket er vigtigt for færdigheder som læsning. Når børnene suser ned ad brandmandsstangen, forbedrer de deres rum- og afstandsforståelse,

en evne der er nyttig, når man for eksempel skal færdes sikkert i trafikken. Fra tårnplatformen kan børnene også udfordre sig selv i Turbo Challenge: Hængende fra hænder eller knæ samarbejder de om at komme over og dreje rundt sammen. Dette styrker deres evne til at tage initiativ og være opmærksomme på hele deres omgivelser. Det giver dem et

solidt fundament for at håndtere deres kroppe sikkert i verden.



Legetårn med Turbo

PCM212222



Turbo challenge ringe

Fysiske evner: her styrkes overkropps musklerne, så man hænger med armene. Agilitet, proprioception og koordination udvikles, som krydser ringene. Rumlig bevidsthed og balance understøttes af de roterende bevægelser. **Social-emotionelle evner:** hver sektion tillader, at flere børn hænger i armene eller på knæene og samarbejder. Det træner empati og turtagning.



Brandmandsstangen

Fysiske evner: her understøttes koordination og muskelopbygning, som børn glider ned. Når børn lander styrker det deres knogletæthed. **Social-emotionelle evner:** børnene lærer at skiftes og tage risici.



Stige

Fysiske evner: her understøttes krydskoordination og hånd-øje-koordination når børn klatrer på stigen. Her bruger de især ben- og armmuskulatur. **Social-emotionelle evner:** her lærer børn at skiftes og samarbejde.



Pointtavle

Social-emotionelle evner: hold kan have hver deres knap til at holde styr på point. Knapperne understøtter teamwork. **Kognitive evner:** her understøttes logisk tænkning og sekventering, som børn tæller og registrerer.



Tilgængelig trappe

Fysiske evner: klatring ad den tilgængelige trappe er for alle og understøtter krydskoordination samt arm- og benmuskler. De mindste lærer at gå på trapper og skiftevis flytte fødderne. **Social-emotionelle evner:** der er plads til aktive pauser og en hjælpende hånd fra en voksen.



Klatrevæg

Fysiske evner: udvikler børns krydskoordination, øje-hånd-koordination og muskelstyrke, når de klatrer. **Social-emotionelle evner:** tosidet klatring inviterer til samarbejde.



Rutsjebane

Fysiske evner: her udvikles balance og rumlig bevidsthed, som børn rutsjer. Desuden styrkes muskler, når børn sidder op og rutsjer. **Social-emotionelle evner:** stimulerer empati ved skiftevis turtagning

Legetårn med Turbo

PCM212222



Paneler af 19 mm EcoCore™. EcoCore™ er et meget holdbart materiale, som ikke kun kan genanvendes efter brug, men som også består af materiale, der er produceret af +95 % genanvendt materiale fra fødevareemballageaffald.



Stolper med varmgalvaniseret stålfod fås i forskellige materialer: 1) Trykimprægnerede fyrretræsstolper, 2) Forgalvaniseret stålstolper indvendig og udvendig med pulverlakeret topfinish, 3) Blyfri aluminium med farveanodiseret topfinish og 4) Greenline TexMade-stolper af 95 % genanvendt PE- og tekstilaffald.



Alle platforme er understøttet af unikt designede aluminiumsprofiler med lavt kulstofindhold og flere fastgørelsesmuligheder. De grå støbte platforme er lavet af 75 % PP-materiale, af genbrugsmaterialer, med et skridsikkert mønster og en struktureret overflade.

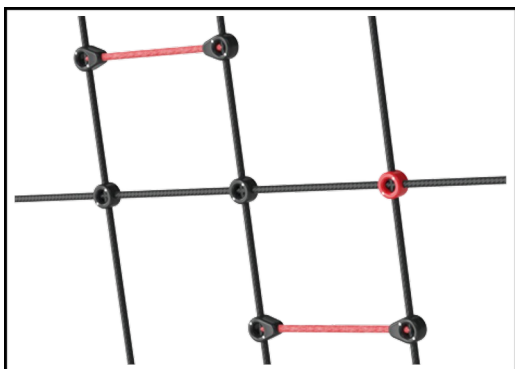

Reb af UV-stabiliserede PES-rebtråde med indvendig stålkabelforstærkning. Polyester-garnet er fremstillet af +95 % genbrugsmaterialer og er induktivt smeltet på hver tråd.



Træversionen er fremstillet af FSC®-certificeret (FSC®C004450) fyrretræ med trykimprægneret bundbehandling og brunmalet topfinish. De lodrette brædder og toppender er beskyttet af en unik aluminiumsprofil, som sikrer høj holdbarhed i udendørs miljøer.



Skyggesejlene er fremstillet af høj densitet strik, specielt designet til solafskærmningskonstruktioner. Materialet er behandlet med UV-stabilisatorer for at sikre lang levetid. Sejlene understøttes af en varmgalvaniseret stålramme og er udstyret med et let nedtagningssystem for lukkede sejl.

Varenr. PCM212222-0950

Installationsinformation

Maks. faldhøjde	210 cm
Faldområde	43,5 m ²
Installationstid (timer)	20,7
Udgravningsmængde	0,56 m ³
Betonmængde	0,07 m ³
Forankringsdybde	90 cm
Fragtvægt	927 kg
Forankringsmuligheder	Overflade ✓ I jorden ✓

Garanti

EcoCore HDPE	Livstid
Stolpe	10 år
PP-dæk	10 år
Reb & net	10 år
Garanterede reservedele	10 år

Bæredygtighedsdata

PCM212222



Vugge-til-port A1-A3	Total CO ₂ udledning	CO ₂ e/kg	Gen-anvendte materialer
	kg CO ₂ e	kg CO ₂ e/kg	%
PCM212222-0950	865,11	1,35	76,07
PCM212222-0901	971,53	1,73	68,98

Den overordnede ramme for disse faktorer er Environmental Product Declaration (EPD), som kvantificerer "miljøoplysninger om et produkts livscyklus og muliggør sammenligninger mellem produkter, der opfylder samme funktion" (ISO, 2006). Dette følger strukturen og anvender en livscyklusvurderingstilgang til hele produktfasen fra råvarer til fremstilling (A1-A3))

Kompan A/S

C.F. Tietgens Boulevard 32C
DK-5220 Odense SØ
Denmark



Verification of CO₂ calculation of: Play systems



Data version no. 2023-10-05

The CO₂ calculation and data are in compliance with the principles of a carbon footprint impact according to the GHG protocol (Greenhouse Gas Protocol), Scope 3, cradle to gate related to all individual components in the product category: "Play systems" represented by item no.: PCM200321-0950.

(Scope 3 emissions include emission sources in the upstream and downstream value chain).

Date: 30. October 2023 | Valid until: 30. October 2025

Verified by:

Julie Marie Vejsgaard Larsen, LCA & EPD Consultant

Verification based on report: Validation of CO₂ calculation of 9 categories of Kompan product line, version 1.0, prepared by: Bureau Veritas HSE, Denmark: Julie M. V. Larsen.

Publication date: 30. October 2023

By Bureau Veritas HSE
www.bureauveritas.dk
+45 7731 1000



Legetårn med Turbo

PCM212222

* Maks. faldhøjde | ** Samlet højde | *** Faldområde

* Maks. faldhøjde | ** Samlet højde

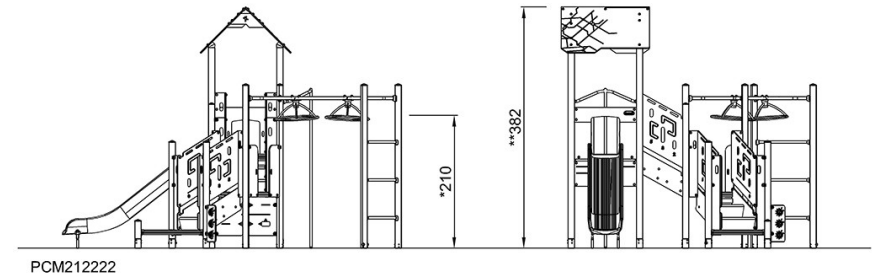
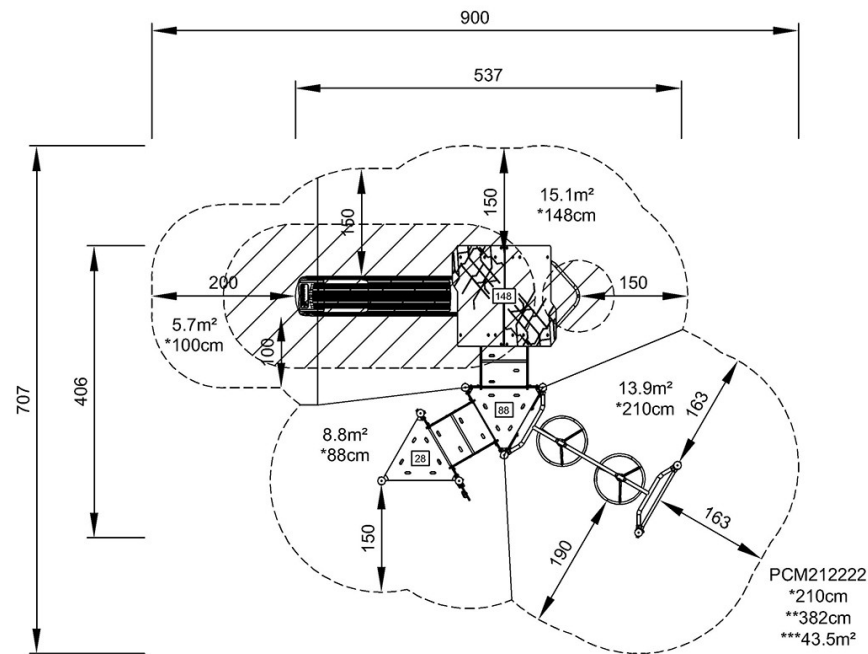

[Klik for at se FRA OVEN](#)

[Klik for at se FRA SIDEN](#)