

Varenr. M14374-01P

Generel produktinformation

Dimensioner LxBxH	55x310x92 cm
Alder	3+
Antal brugere	4
Farvemuligheder	



Den klassiske vippe Albatros motiverer børn til at lege og vippe sammen. En KOMPAN-klassiker med et finurlig design, der tiltrækker børns opmærksomhed. Støttegrebene og fodstøtterne gør det muligt for børn at vippe vildt eller roligt. De robuste fjedrer gør det at både voksne og børn kan vippe sammen. For de vilde vovehalse er platformen i midten en

sand udfordring for ens balance. Her kan flere børn vippe med ved at stå eller sidde på platformen, der understøtter social leg. Sæderne er store nok til at ældre børn og voksne også kan anvende vippet. Vippet vil sørge for masser af sjov leg, der gør at børn vil lege i længere tid. Når børn vipper på Albatrossen træner de deres muskler og

motoriske færdigheder. For eksempel deres balance og koordinering. Derudover understøtter den også udviklingen af de social-emotionelle færdigheder, såsom samarbejde og tage skift.



Albatros

M143



Håndgreb

Fysiske evner: de lodrette håndtag sikrer et fast greb i forskellige højder, hvilket er nødvendigt, når man vipper intenst. Det træner hånd- og armmuskler.

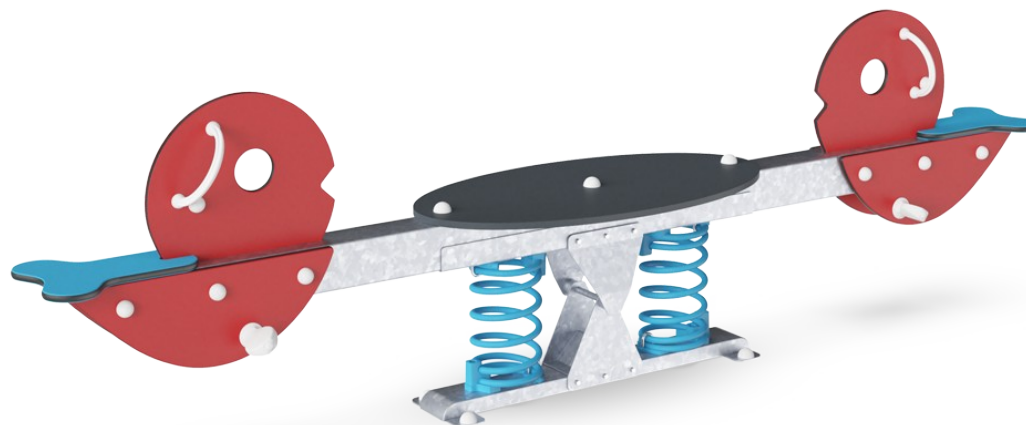

Platform i midten

Fysiske evner: her understøttes adræthed, balance og koordination når man står op og bruger både ben- og kernemuskler. Man opbygger knogletæthed når man hopper ned.
Social-emotionelle evner: her understøttes samarbejde og socialt samvær.



Vippe sammen

Social-emotionelle evner: her lærer børn at samarbejde og tage hensyn til hinanden når de vipper.



Fjeder

Fysiske evner: her trænes balance og rumlig bevidsthed. Dette er grundlæggende motoriske færdigheder der gør, at børn har lettere ved at sidde stille på en stol og det udvikler deres balancesans. **Kognitive evner:** her understøttes forståelsen af årsag og virkning. Når barnet bevæger kroppen reagerer vippen.



Fodstøtte

Fysiske evner: her understøttes intens ivgngning, som udvikler koordination og muskelstyrke. At gynge stimulerer børns balance og rumlig bevidsthed. Grundlæggende færdigheder for at børns evne til at styre egen krop.

Albatros

M143



Paneler af 19 mm EcoCore™. EcoCore™ er et meget holdbart materiale, som ikke kun kan genbruges efter brug, men som også består af materiale, der er produceret af +95 % genanvendt materiale fra fødevareemballageaffald.

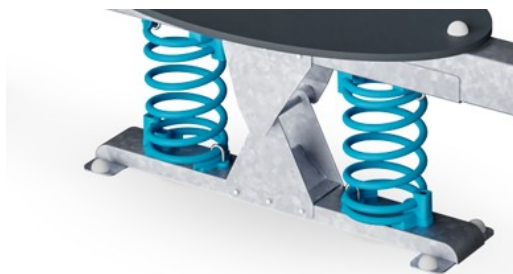

KOMPAN fjedre er lavet af fjederstål i høj kvalitet i henhold til EN10270. Fjedrene rengøres ved fosfatering, før de males med en epoxyprimer og en polyesterpulverbelægning som topfinish. Fjedrene fastgøres af unikke beslag der forhindre nogen får noget i klemme for maksimal sikkerhed og lang levetid.

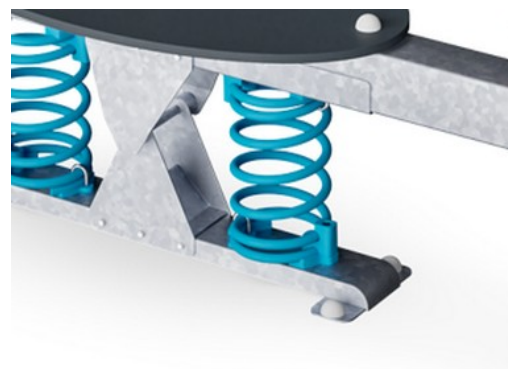

Fjedrene fastgøres af unikke beslag, der forhindrer børn og voksne i at få noget i klemme, for maksimal sikkerhed og lang levetid.

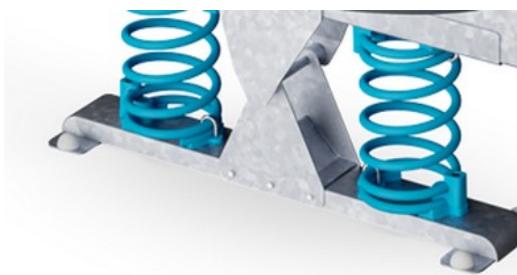

De støttende stålstolper er varmgalvaniseret indvendigt og udvendigt med blyfri zink. Galvaniseringen har fremragende korrosionsbestandighed i udendørs miljøer og kræver lav vedligeholdelse.

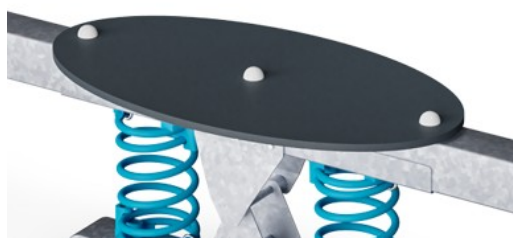

Platform og sæder er lavet af HPL med en tykkelse på 17,8 mm med en meget høj bæreevne og en unik KOMPAN skridsikker overfladetekstur.

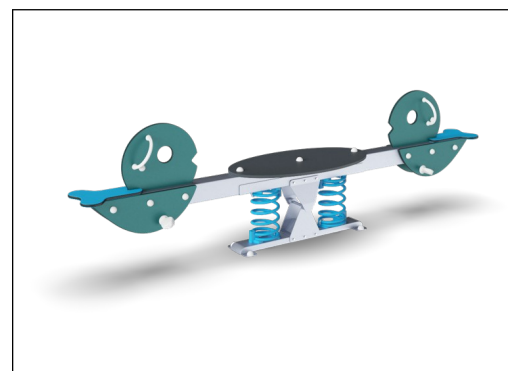

KOMPAN GreenLine-versioner er designet med ultimative holdbare materialer med den lavest mulige CO2e-udledningsfaktor, såsom EcoCore™-paneler af +95 % genbrugsmaterialer som udtjente fiskenet.

Varenr. M14374-01P	
Installationsinformation	
Maks. faldhøjde	100 cm
Faldområde	13,7 m ²
Installationstid (timer)	4,4
Udgravningsmængde	0,42 m ³
Betonmængde	0,00 m ³
Forankringsdybde	42 cm
Fragtvægt	132 kg
Forankringsmuligheder	I jorden ✓ Overflade ✓
Garanti	
EcoCore HDPE	Livstid
Galvaniseret stål	Livstid
HPL-plattform	15 år
Garanterede reservedele	10 år
Fjedre	5 år



Bæredygtighedsdata

M143

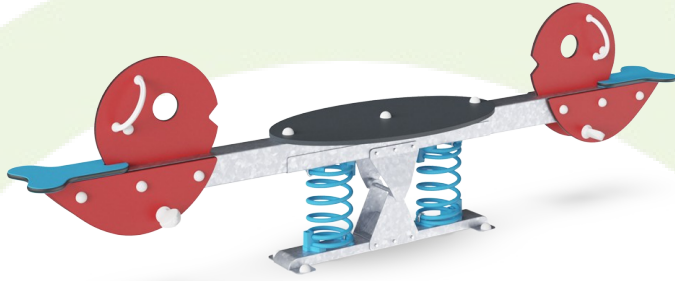

Vugge-til-port A1-A3	Total CO ₂ udledning	CO ₂ e/kg	Gen-anvendte materialer
	kg CO ₂ e	kg CO ₂ e/kg	%
M14374-01P	271,60	2,14	47,06

Den overordnede ramme for disse faktorer er Environmental Product Declaration (EPD), som kvantificerer "miljøoplysninger om et produkts livscyklus og muliggør sammenligninger mellem produkter, der opfylder samme funktion" (ISO, 2006). Dette følger strukturen og anvender en livscyklusvurderingstilgang til hele produktfasen fra råvarer til fremstilling (A1-A3))

Kompan A/S
C.F. Tietgens Boulevard 32C
DK-5220 Odense SØ
Denmark



Verification of CO₂ calculation of: Freestanding play equipment

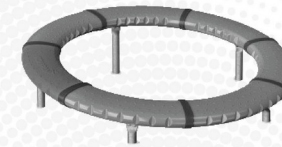

Data version no. 2023-10-05

The CO₂ calculation and data are in compliance with the principles of a carbon footprint impact according to the GHG protocol (Greenhouse Gas Protocol), Scope 3, cradle to gate related to all individual components in the product category: "Freestanding play equipment" represented by item no.: GXY916012-3417.

(Scope 3 emissions include emission sources in the upstream and downstream value chain).

Date: 30. October 2023 | Valid until: 30. October 2025

Verified by:

Julie Marie Vejsgaard Larsen, LCA & EPD Consultant

Verification based on report: Validation of CO₂ calculation of 9 categories of Kompan product line, version 1.0, prepared by: Bureau Veritas HSE, Denmark: Julie M. V. Larsen.

Publication date: 30. October 2023

By Bureau Veritas HSE
www.bureauveritas.dk
+45 7731 1000



* Maks. faldhøjde | ** Samlet højde | *** Faldområde

* Maks. faldhøjde | ** Samlet højde

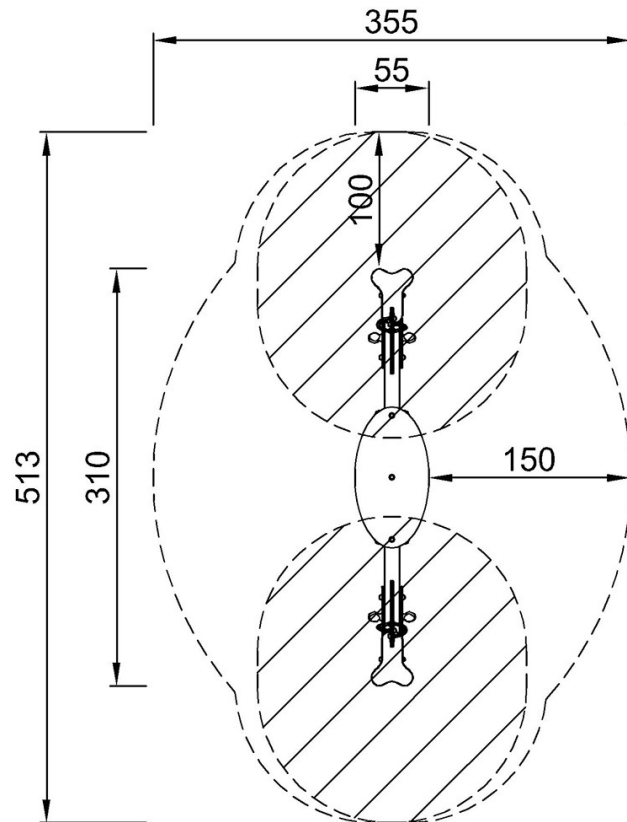

M14375
*100cm
**92cm
***13.7m²

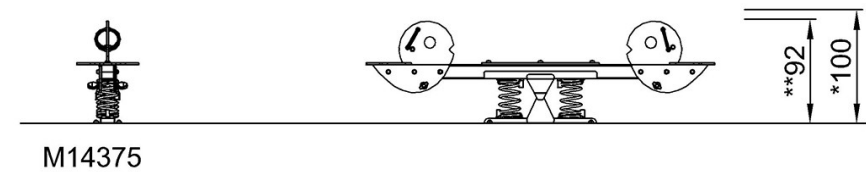

M14375

[Klik for at se FRA OVEN](#)

[Klik for at se FRA SIDEN](#)