

Rider

PCE50121

KOMPANI
Let's play



Det finurlige udseende på Rider tiltrækker børnenes nysgerrighed. Den er uimodståelig! De er bare nødt til at prøve den! På grund af Rider'ens finmotoriske og grovmotoriske aktiviteter er fastholdelsen sikret. Det er det med den indlysende tæthed af legeaktiviteter. Ved at børnene eller de voksne skubber eller trækker i Rider kan den vendes i forskellige

retninger. Dette træner de vigtigste muskler og den rumlige bevidsthed. Det giver også variation i legen. Sædet i midten fungerer også som et bord, og rattet gør det til et køretøj, hvilket stimulerer børnenes fantasi. Det store afrundede vindue giver ikke kun en fantastisk udsigt til omverdenen, det forvrænger også lyden af stemmen. Det er en stor attraktion

med der udvikler børnenes logiske tænkning.

Varenr. PCE50121-0603	
Generel produktinformation	
Dimensioner LxBxH	120x179x237 cm
Alder	2+
Antal brugere	9
Farvemuligheder	

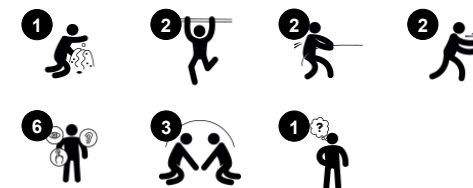

Rider

PCE50121



Boblevindue

Social-emotionelle evner: opfordrer til interaktion mellem dem inde og ude.

Kognitive evner: forvrænger lyden af stemmen og udvikler logisk tænkning.



Drejbar hjul

Kognitive evner: den manipulerende enhed stimulerer forståelsen af årsag og virkning.



Bænk

Social-emotionelle evner: man kan samles, samarbejde eller tage en pause. Her udvikles sociale færdigheder.

Rider

PCE50121



De buede ELEMENTS-elementer er støbt af UV-stabiliseret, genanvendeligt PE med 33 % genanvendte forbrugeraffald, såsom fødevareremballage. Med flere muligheder for indbyggede legefunktioner, der også sikrer en stærk panelløsning. Lige paneler er fremstillet af 19 mm HDPE EcoCore™ fra KOMPAN, som er et meget holdbart og genanvendeligt materiale fremstillet af +95 % PCM.

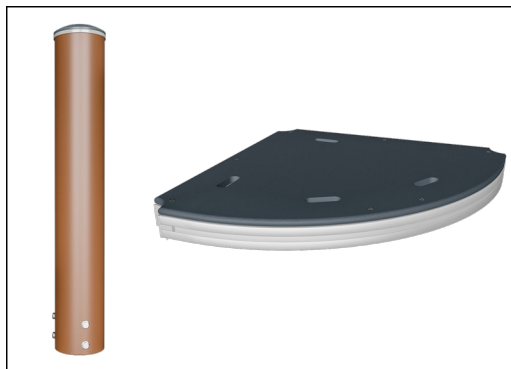

ELEMENTS-platforme er lavet af 17,8 mm tyk HPL, understøttet af en unik designet aluminiumsramme med flere monteringsmuligheder ved brug af aluminiumstik. Hovedstolperne er lavet af forgalvaniseret stål af høj kvalitet med pulverlakeret topfinish. Stolperne lukkes med hætter af UV-stabiliseret nylon (PA6).



ELEMENTS produkter fås i tre forskellige farvekombinationer: klassisk blå & grøn, blomstre orange & gul, naturlime og grøn.

Varenr. PCE50121-0603

Installationsinformation

Maks. faldhøjde	30 cm
Faldområde	18,1 m ²
Installationstid (timer)	6,6
Udgravningsmængde	0,06 m ³
Betonmængde	0,00 m ³
Forankringsdybde	60 cm
Fragtvægt	151 kg
Forankringsmuligheder	Overflade ✓ I jorden ✓

Garanti

Buede paneler	10 år
EcoCore HDPE	Livstid
HPL	15 år
Stolpe	10 år
Garanterede reservedele	10 år



Bæredygtighedsdata

PCE50121



Vugge-til-port A1-A3	Total CO ₂ udledning	CO ₂ e/kg	Genanvendte materialer
	kg CO ₂ e	kg CO ₂ e/kg	%
PCE50121-0603	372,97	3,31	31,62

Den overordnede ramme for disse faktorer er Environmental Product Declaration (EPD), som kvantificerer "miljøoplysninger om et produkts livscyklus og muliggør sammenligninger mellem produkter, der opfylder samme funktion" (ISO, 2006). Dette følger strukturen og anvender en livscyklusvurderingstilgang til hele produktfasen fra råvarer til fremstilling (A1-A3))

Kompan A/S
C.F. Tietgens Boulevard 32C
DK-5220 Odense SØ
Denmark

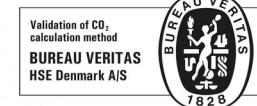

Verification of CO₂ calculation of: Play systems



Data version no. 2023-10-05

The CO₂ calculation and data are in compliance with the principles of a carbon footprint impact according to the GHG protocol (Greenhouse Gas Protocol), Scope 3, cradle to gate related to all individual components in the product category: "Play systems" represented by item no.: PCM200321-0950.

(Scope 3 emissions include emission sources in the upstream and downstream value chain).

Date: 30. October 2023 | Valid until: 30. October 2025

Verified by:

Julie Marie Vejsgaard Larsen, LCA & EPD Consultant

Verification based on report: Validation of CO₂ calculation of 9 categories of Kompan product line, version 1.0, prepared by: Bureau Veritas HSE, Denmark: Julie M. V. Larsen.

Publication date: 30. October 2023

By Bureau Veritas HSE
www.bureauveritas.dk
+45 7731 1000



* Maks. faldhøjde | ** Samlet højde | *** Faldområde

* Maks. faldhøjde | ** Samlet højde

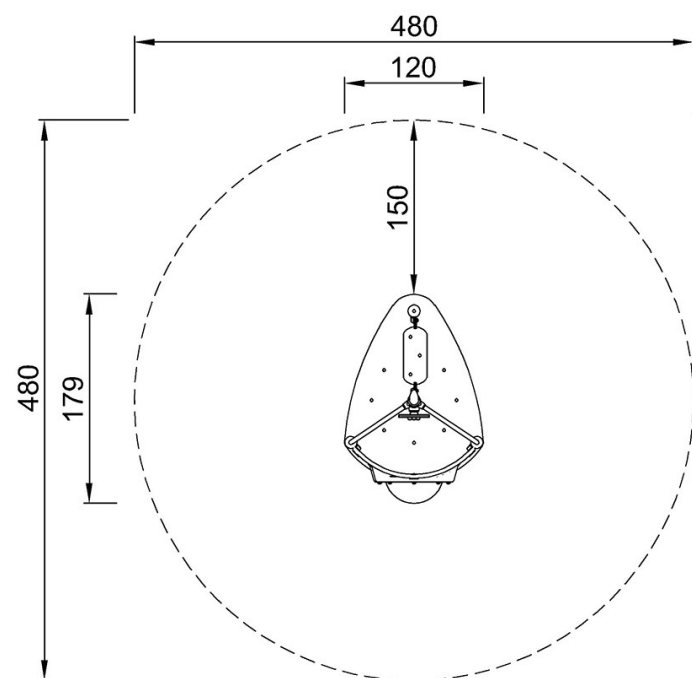

PCE50121
*30cm
**237cm
***18.1m²

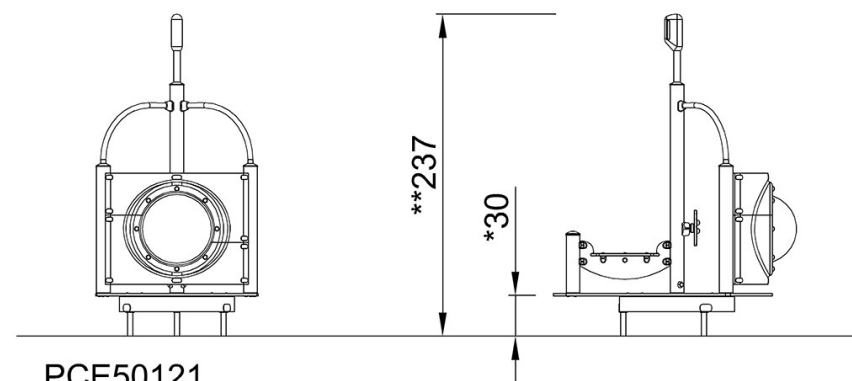

[Klik for at se FRA OVEN](#)

[Klik for at se FRA SIDEN](#)