

# Silberhorn

PCE110321

**KOMPANI**  
Let's play



Silberhorn är full av spännande och utmanande aktiviteter som lockar barn om och om igen. Här finns något för alla: ledstänger att glida på, en böjd rutschbana, klättrväggar för att träna kors-koordination eller gummikuddar som balansövning. Ett snurrat nät och gungande lekskal i mitten bidrar till den sociala lekgälden. Alla aktiviteter ökar självförtroendet och tränar

muskler och barnens smidighet, balans och koordination. Egenskaperna är viktiga för t.ex. koncentrationförmåga och för att kunna navigera i trafiken på ett säkert sätt. Strukturens öppna design och lekutmaningar på olika nivå gör att alla kan leka och umgås tillsammans.

Artikelnr. PCE110321-0901

## Generell produktinformation

Dimension LxWxH	679x730x550 cm
Åldersgrupp	6+
Kapacitet (användare)	20
Färgalternativ	

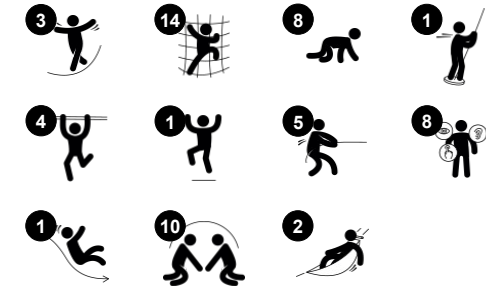

# Silberhorn

PCE110321



## Böjd rutschbana

**Fysisk:** att rutscha utvecklar rumsuppfattning och sinne för balans. Att sitta upp och åka ner tränar magmuskler. **Socioemotionell:** empati utvecklas genom att turas om.



## Vridet nät

**Fysisk:** att klättra och krypa genom de stora twistade maskorna stöder proprioception, rumsuppfattning, kors-koordination och muskelstyrka. **Socioemotionell:** de delvis horisontella maskorna möjliggör för fler barn att sitta tillsammans och prata.



## Klättra på vägg

**Fysisk:** att klättra främjar kors-koordination, proprioception och utvecklar stora muskelgrupper samt handstyrka. **Socioemotionell:** dubbelsidig klättring främjar social interaktion och turtagning.



## Stöttande handtag

**Fysisk:** handtag ger bra grepp för mindre självsäkra klättrare. Att dra sig själv upp tränar muskler i överkroppen. **Socioemotionell:** möjliggör att användare av olika fysiska förmågor deltar i leken självständigt och säkert.



## Tillgång till gummikapsel

**Fysisk:** att klättra upp och ner tränar koordination, balans och proprioception samt stora muskelgrupper



## Ledstänger

**Fysisk:** koordination, arm- och magmuskler tränas. Att landa stärker bentätheten som särskilt utvecklas i tidig barndom. **Socioemotionell:** turordning och att ta risker.



## Lekskal

**Fysisk:** den gungande rörelsen stimulerar balans, nödvändigt för att sitta still. **Socioemotionell:** mötas, pausa och turas om – viktiga färdigheter för att lära sig undvika konflikter.

# Silberhorn

PCE110321

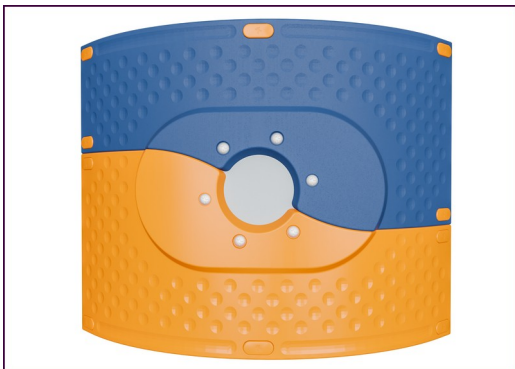

De böjda ELEMENTS-panelerna är gjutna av UV-stabiliserad återvinningsbar PE med 33% post consumer återvunnet material. Med flera alternativ för inbyggda lekfunktioner som också säkerställer en stark panellösning. De raka panelerna är tillverkade av KOMPAN 19 mm HDPE EcoCore™ som är ett mycket hållbart, miljövänligt och återvinningsbart material tillverkat av +95% PCM.



De klätterelement som visas är gjutna av 33% post consumer återvunnet material i ett stycke, med en vägg tjocklek på minst 5 mm. Klätterelementen är tillverkade av återvinningsbar PE som har en hög slagåtlighet över ett brett temperaturspann, vilket säkerställer resistans mot vandalisera på alla platser.

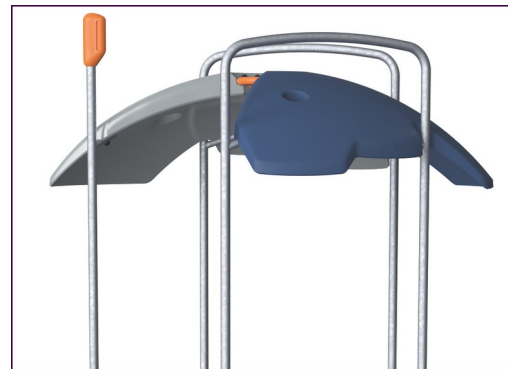

ELEMENTS tak är tillverkade av återvinningsbar PE tillverkad av 33% återvunnet material med en minsta vägg tjocklek på 5 mm för att säkerställa hög hållbarhet i alla klimat runt om i världen. Stålrören är varmförzinkade på in- och utsidan för maximal hållbarhet.



Huvudstolparna är tillverkade av högkvalitativt förzinkat stål med pulverlackerad toppfinish. Stolparnas toppar är förslutna med lock av UV-stabiliserad nylon (PA6). De gråfärgade gjutna golven är tillverkade av 75% PP-material från konsumentavfall med ett halkfritt mönster och en strukturerad yta. Alla golv bärs upp av unikt utformade aluminiumprofiler med låg kolhalt och flera fästalternativ.



ELEMENTS gummimembran är transportband gjort på lager av gummi blandning av naturgummi och SBR gummi, och armerad med lager av Polyeten och Polyamid. Tjockleken på 8mm säkerställer hög hållbarhet i alla miljöer.



ELEMENTS rep har sex strängade ståltrådar och en kärna av ståltråd. Varje tråd är tätt lindad med PES-garn, som är tillverkat av +95% postkonsumentmaterial. Garnet smälts sedan på varje enskild tråd vilket gör repen mycket slitage- och vandaliseraresistenta.

Artikelnr. PCE110321-0901

## Installationsinformation

Max. fallhöjd	243 cm
Säkerhetsområde	66,0 m <sup>2</sup>
Total installationstid	32,4
Grävdjup (volym)	1,18 m <sup>3</sup>
Betong (volym)	0,42 m <sup>3</sup>
Stolpdjup (standard)	85 cm
Fraktvikt	1.083 kg
Förankring	Ytmonterin g ✓
	Nedgrävning ✓

## Information om garanti

Böjda paneler	10 år
EcoCore HDPE	Livstidsgaranti
Membran	2 år
Stolpar	10 år
Reservdelar garanterade	10 år



# Hållbarhetsdata

PCE110321



Cradle to Gate A1-A3	Totalt CO <sub>2</sub> -utsläpp	CO <sub>2</sub> e per kg	Återvunna material
	kg CO <sub>2</sub> e	kg CO <sub>2</sub> e/kg	%
PCE110321-0901	2.353,36	2,81	47,96

Det övergripande ramverket som tillämpas för dessa faktorer är miljövarudeklarationen (EPD, Environmental Product Declaration), som kvantifierar "miljöinformation om produktens livscykel och möjliggör jämförelser av produkter som uppfyller samma funktion" (ISO, 2006). Denna struktur följer här och använder en livscykelanalys för hela produktstadiet från råmaterial till färdig produkt (A1-A3).

**Kompan A/S**  
C.F. Tietgens Boulevard 32C  
DK-5220 Odense SØ  
Denmark



## Verification of CO<sub>2</sub> calculation of: Play systems



Data version no. 2023-10-05

The CO<sub>2</sub> calculation and data are in compliance with the principles of a carbon footprint impact according to the GHG protocol (Greenhouse Gas Protocol), Scope 3, cradle to gate related to all individual components in the product category: "Play systems" represented by item no.: PCM200321-0950.

(Scope 3 emissions include emission sources in the upstream and downstream value chain).

**Date: 30. October 2023 | Valid until: 30. October 2025**

**Verified by:**

Julie Marie Vejsgaard Larsen, LCA & EPD Consultant

Verification based on report: Validation of CO<sub>2</sub> calculation of 9 categories of Kompan product line, version 1.0, prepared by: Bureau Veritas HSE, Denmark: Julie M. V. Larsen.

**Publication date: 30. October 2023**

By Bureau Veritas HSE  
www.bureauveritas.dk  
+45 7731 1000



# Silberhorn

PCE110321

\* Max fallhöjd | \*\* Totalhöjd | \*\*\* Säkerhetsyta

\* Max fallhöjd | \*\* Totalhöjd

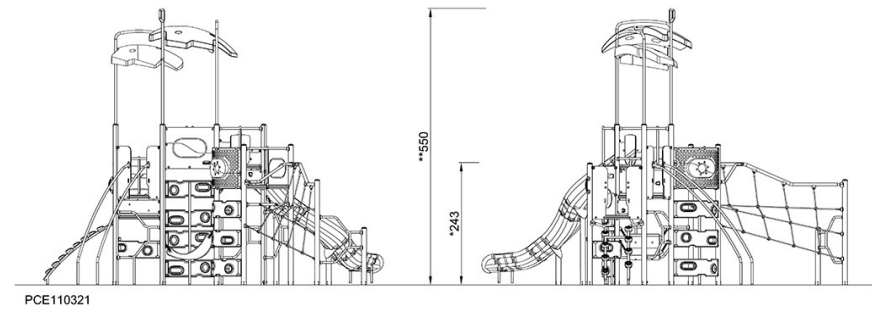
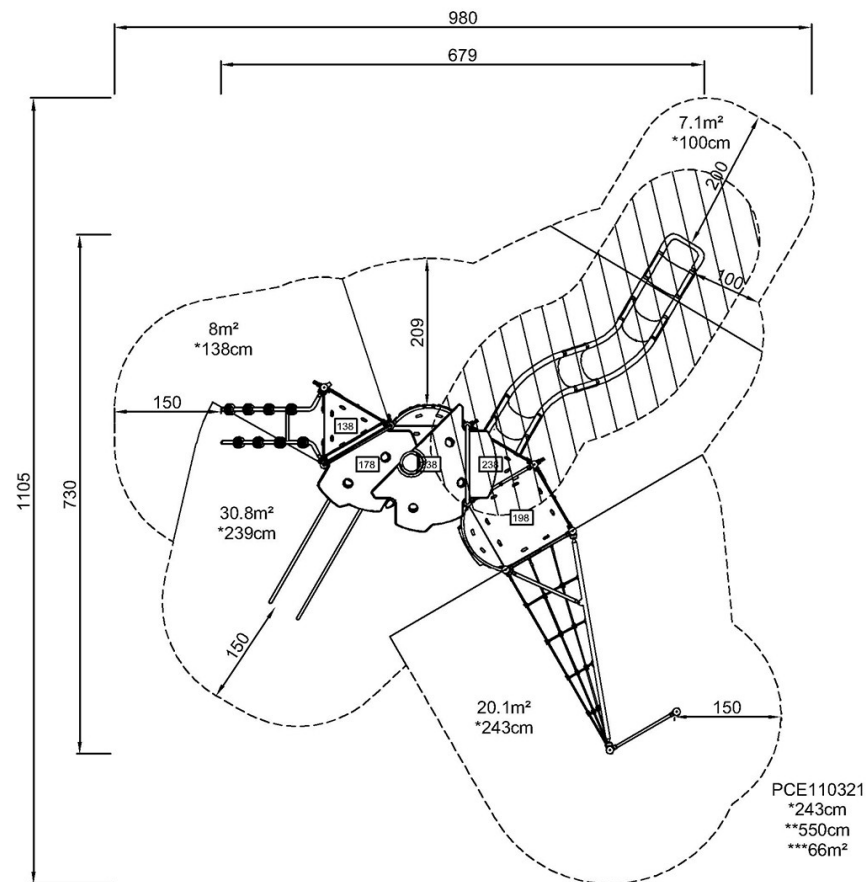

[Klicka för att se TOP VIEW](#)

[Klicka för att se SIDE VIEW](#)