

# Klätterlek

NRO818

**KOMPANI**  
Let's play



Den här klätterstrukturen är en favorit på lekplatsen för barn i skolåldern. Här kan alla barn klättra i svängande rep, repstegar och stabila klätterväggar med klossar och hål att krypa genom. Den transparenta designen uppmuntrar också konversation och sociala interaktioner genom hela strukturen, vilket utvecklar social-emotionella färdigheter.

Ledstängerna är en fartfylld väg ner till marken. Den här klätterstrukturen har en kombination av aktiviteter som stimulerar kors-koordination, styrka och bentäthet. På begäran finns produkterna tillgängliga med FSC® Certifierat (FSC® C004450) Robinia trä.

Artikelnr. NRO818-1001

## Generell produktinformation

Dimension LxWxH	444x173x255 cm
Åldersgrupp	6+
Kapacitet (användare)	7
Färgalternativ	

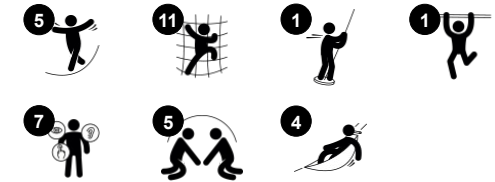

# Klätterlek

NRO818

**KOMPANI**  
Let's play



## Klättermatt

**Fysisk:** fingerfärdighet och kors-koordination, sinne för balans – viktiga egenskaper för att kunna navigera kroppen. Putta på, dra och använda, fingrar, armar, ben och mage, stärker muskler.



## Parkour rep

**Fysisk:** de stora gummiskivorna är ett bra stöd för fötterna när man klättrar eller går över. Det tränar koordination, balans samt arm- och benmuskler. Denna kombination ökar barns kroppskänedom och -medvetenhet vilket gör deras rörelser säkrare. **Socioemotionell:** sätena är en fin destination och mötesplats. Samarbete krävs för att passera varandra.



## Ledstänger

**Fysisk:** koordination, arm- och magmuskler tränas. Att landa stärker bentätheten som särskilt utvecklas i tidig barndom. **Socioemotionell:** turordning och att ta risker.



## Repstege

**Fysisk:** kors-koordination när barnen klättrar på stegen. Att klättra tränar ben- och armmuskler. **Socioemotionell:** plats att mötas, vila och umgås.

# Klätterlek

NRO818



Alla Robinia-produkter från KOMPAN är tillverkade av robiniaträ från hållbara europeiska källor. På begäran kan de levereras som FSC®-certifierade (FSC® C004450).



Färgade gummisäten av EPDM med slät yta. Sätena är gjutna på ett varmförzinkat stålslag som säkerställer hållbar fixering på repet.



Klätterpanel av plywood. Klätterpanelerna är gjorda av 21,5 mm tjock plywood tillverkad av al- och tallträ. Båda sidor är täckta av 2 lager av fenolicfilm med en antiglidyta. Alla skarvar är förseglade med färg för att säkerställa lång livslängd.



Rep av UV-stabiliserade PES-repsträngar med inre stålsvajerförstärkning. Polyester-garnet är tillverkat av +95% post-consumer återvunnet material och smälts induktivt på varje tråd för att få utmärkt slitstyrka och rivhållfasthet.



Robinia-träet kan levereras som obehandlat trä eller målat med ett brunt genomskinligt pigment som upprätthåller träets gyllene träfärg.

Artikelnr. NRO818-1001

## Installationsinformation

Max. fallhöjd	250 cm
Säkerhetsområde	36,7 m <sup>2</sup>
Total installationstid	11,5
Grävdjup (volym)	2,13 m <sup>3</sup>
Betong (volym)	0,10 m <sup>3</sup>
Stolpdjup (standard)	100 cm
Fraktvikt	532 kg
Förankring	Nedgrävning ✓

## Information om garanti

EPDM komponenter	2 år
Plywood	5 år
Robiniaträ	15 år
Rep & nät	10 år
Reservdelar garanterade	10 år



# Hållbarhetsdata

NRO818

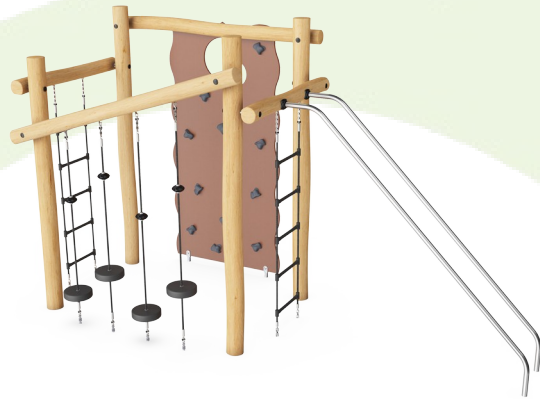

Cradle to Gate A1-A3	Totalt CO <sub>2</sub> -utsläpp	CO <sub>2</sub> e per kg	Återvunna material
	kg CO <sub>2</sub> e	kg CO <sub>2</sub> e/kg	%
NRO818-1001	300,18	0,68	7,29

Det övergripande ramverket som tillämpas för dessa faktorer är miljövarudeklarationen (EPD, Environmental Product Declaration), som kvantifierar "miljöinformation om produktens livscykel och möjliggör jämförelser av produkter som uppfyller samma funktion" (ISO, 2006). Denna struktur följer här och använder en livscykelanalys för hela produktstadiet från råmaterial till färdig produkt (A1-A3).

## Kompan A/S

C.F. Tietgens Boulevard 32C  
DK-5220 Odense SØ  
Denmark



## Verification of CO<sub>2</sub> calculation of: Nature play



Data version no. 2023-10-05

The CO<sub>2</sub> calculation and data are in compliance with the principles of a carbon footprint impact according to the GHG protocol (Greenhouse Gas Protocol), Scope 3, cradle to gate related to all individual components in the product category: "Nature play" represented by item no.: NRO409-0621.

(Scope 3 emissions include emission sources in the upstream and downstream value chain).

**Date: 30. October 2023 | Valid until: 30. October 2025**

**Verified by:**

Julie Marie Vejsgaard Larsen, LCA & EPD Consultant

Verification based on report: Validation of CO<sub>2</sub> calculation of 9 categories of Kompan product line, version 1.0, prepared by: Bureau Veritas HSE, Denmark: Julie M. V. Larsen.

**Publication date: 30. October 2023**

By Bureau Veritas HSE

www.bureauveritas.dk

+45 7731 1000



# Klätterlek

NRO818

\* Max fallhöjd | \*\* Totalhöjd | \*\*\* Säkerhetsyta

\* Max fallhöjd | \*\* Totalhöjd

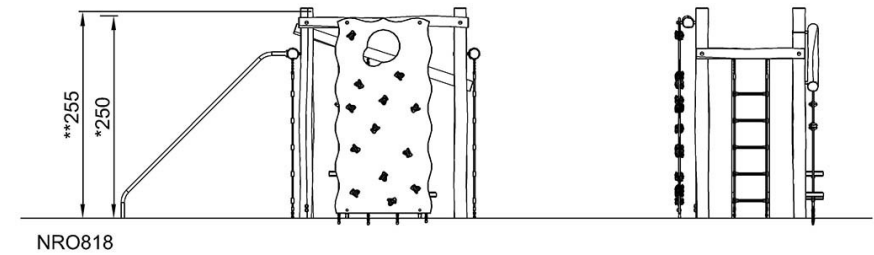
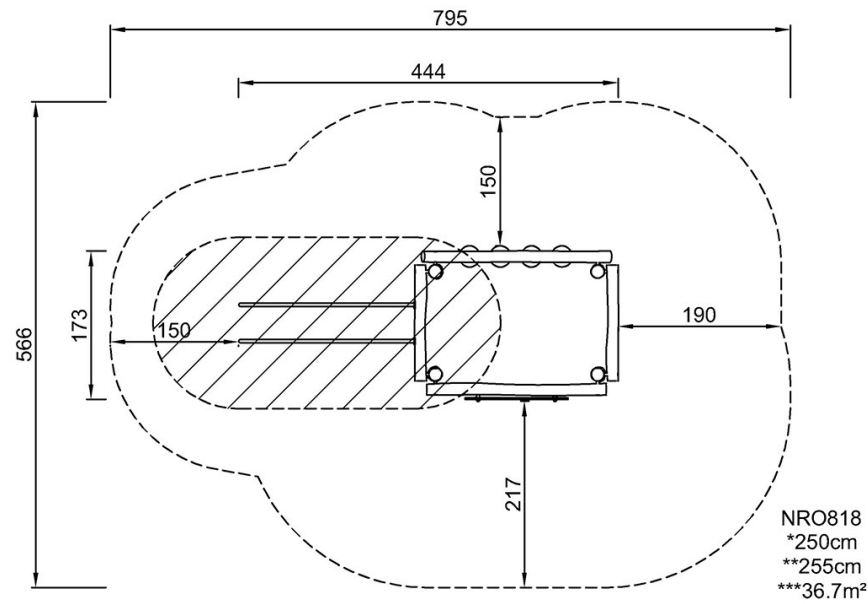

[Klicka för att se TOP VIEW](#)

[Klicka för att se SIDE VIEW](#)