

# Univerzální kolotoč

PCM157

**KOMPANI**  
Let's play

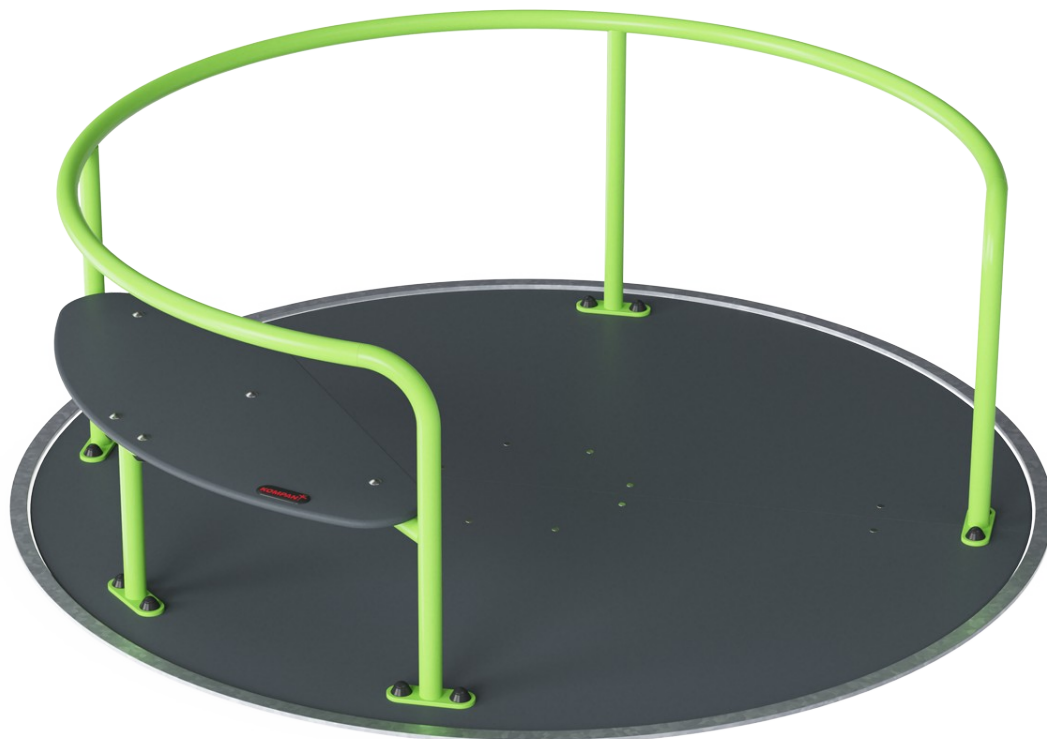

Položka č. PCM157-0205

## Obecné informace o produktu

Rozměry DxŠxV	208x208x70 cm
Věková skupina	2+
Kapacita (uživatelé)	8
Možnosti barev	

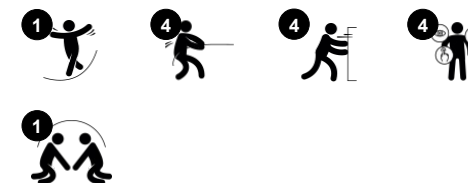

WOW – toto je hra pro každého, bez ohledu na jejich schopnosti. Obrovský inkluzivní kolotoč s univerzálním designem přitahuje velké skupiny dětí a dospělých na projížďku. Díky své všestrannosti se opravdu líbí všem. Přízemní design zpřístupní kolotoč všem, zatímco lavička poskytne pohodlné usazení při projížďce. Rukojeti fungují z obou stran.

Zevnitř nabízejí dobrou podporu, zatímco zvenčí se postarají o to, aby se kolotoč pohyboval. Točení na tomto kolotoči trénuje vestibulární systém, smysl pro rovnováhu a prostorové povědomí. Výhody vyškolené prostřednictvím hry zahrnují také sociální dovednosti, jako je spolupráce a empatie tím, že děti pomáhají přátelům všech schopností se

točit a pomáhají ostatním, kteří se chtějí připojit nebo odejít. Je to hra se záměrem pro všechny



Údaje se mohou změnit bez předchozího upozornění.

# Univerzální kolotoč

PCM157

**KOMPANI**  
Let's play

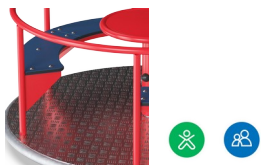

## Zábradlí a boční tyče

**Fyzické:** pushing or pulling the carousel strengthens arm and leg muscles. **Sociálně-emoční:** pushing and pulling others facilitates cooperation and empathy: when to stop, how to take turns etc.

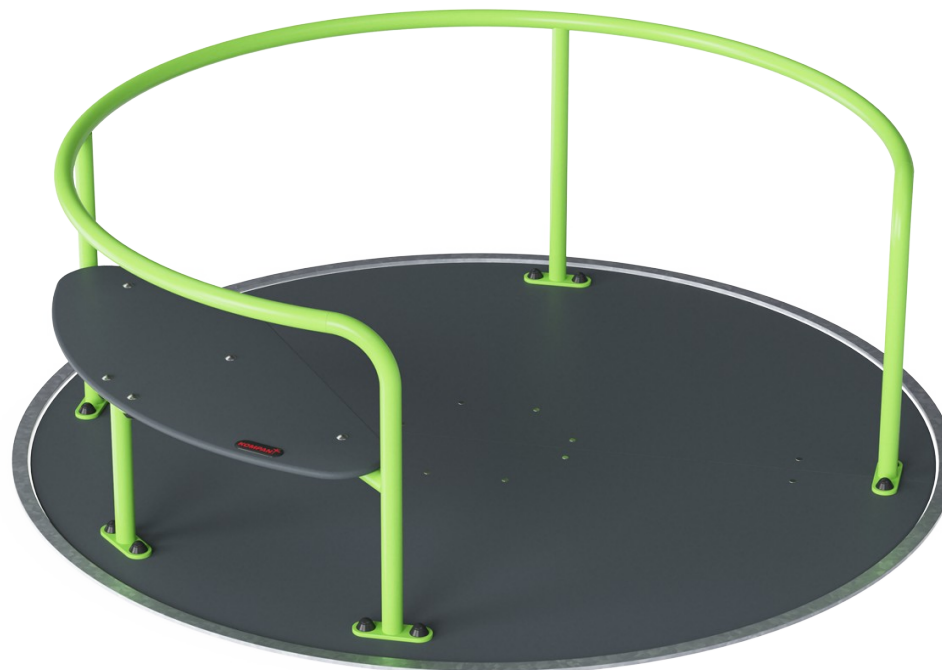

## Široký vstupní prostor

**Fyzické:** enough space for securely jumping on and off while spinning, training agility, balance and coordination, as well as building bone density. **Sociálně-emoční:** allows space for assistive devices and wheelchairs.



## Rotace

**Fyzické:** pushing or pulling it into motion, children use their muscle strength and strengthen their cardio. The rotation develops the sense of balance and space when enjoying the ride. **Sociálně-emoční:** listening and negotiating how slow or fast to go, children develop their empathy and cooperation skills.



## Lavička

**Sociálně-emoční:** a secure resting point for less confident or physically agile users. Great point for adult users or assistants. The bench is placed to ease entry/exit.



## Podlaha kolotoče

**Sociálně-emoční:** room for many users, with or without assistive devices, to spin and play together. Training of cooperation and empathy.

# Univerzální kolotoč

PCM157

**KOMPAN**  
Let's play



Odolně navržený svařovaný podvozek kolotoče z čtvercových ocelových trubek. Ocelové povrchy jsou žárově zinkované uvnitř i vně. Galvanizace má vynikající odolnost proti korozi ve venkovním prostředí a je bezúdržbová.



Kovové části jsou vyrobeny z vysoce kvalitní oceli, žárově pozinkované uvnitř i vně s bezolovnatým zinkem. Na vnější straně je další vrstva práškového lakování. To zajišťuje vynikající odolnost proti korozi a barevný designový výraz.

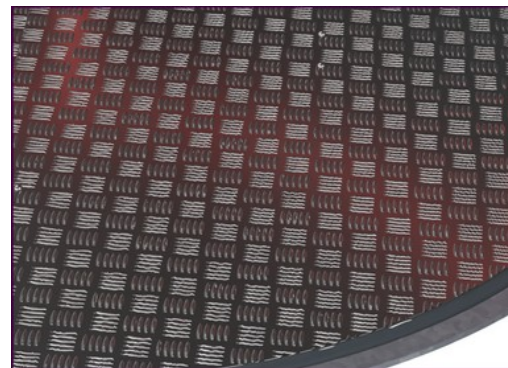

Deska může být buď z 3mm vysoce kvalitního hliníku s 2mm vysokou protiskluzovou texturou nebo ze 17,8 mm protiskluzové HPL desky. Obě desky zajišťují bezpečnou hru pro všechny uživatele a jsou bezúdržbové.



Sedák je vyroben z HPL o tloušťce 17,8 mm s velmi vysokou odolností proti opotřebení a jedinečnou povrchovou texturou KOMPAN.



Válečkový systém je navržen s plně uzavřeným, doživotně mazaným středovým ložiskem, které je podporováno 10 koly o průměru 125 mm. Vnější kola zajišťují plynulé otáčení při velkém zatížení.



Vnější žárově pozinkovaný ocelový kroužek jasně ukazuje, kde začíná rotační plošina. Pro zajištění přístupnosti se důrazně doporučuje použití gumového povrchu v oblasti kolem kolotoče.

Položka č. PCM157-0205

## Informace o instalaci

Maximální výška pádu	100 cm
Bezpečnostní povrchová plocha	29,1 m <sup>2</sup>
Celková doba instalace	6,3
Objem výkopu	2,32 m <sup>3</sup>
Objem betonu	0,62 m <sup>3</sup>
Hloubka základu (standard)	37 cm
Hmotnost dodávky	406 kg
Možnosti ukotvení	V zemi ✓

## Informace o záruce

Hliníková deska	15 let
Konstrukce ložisek	5 let
Galvanizovaná ocel	Celoživotní
HPL sedadlo	15 let
Zaručené náhradní díly	10 let



# Data o Udržitelnosti

PCM157



Výrobní cyklus A1-A3	Celkové emise CO <sub>2</sub>	CO <sub>2</sub> e na kg	Recyklované materiály
	kg CO <sub>2</sub> e	kg CO <sub>2</sub> e/kg	%
PCM157-0205	629,38	2,75	27,05

Celkovým rámcem uplatňovaným pro tyto faktory je Environmentální prohlášení o produktu (EPD), které kvantifikuje „environmentální informace o životním cyklu produktu a umožňuje srovnání mezi produkty, které plní stejnou funkci“ (ISO, 2006). Řídí se vnitřním uspořádáním a uplatňuje přístup k posuzování životního cyklu po celou fázi produktu od suroviny až po dokončení výroby (A1-A3).

## Kompan A/S

C.F. Tietgens Boulevard 32C  
DK-5220 Odense SØ  
Denmark



## Verification of CO<sub>2</sub> calculation of: Freestanding play equipment



Data version no. 2023-10-05

The CO<sub>2</sub> calculation and data are in compliance with the principles of a carbon footprint impact according to the GHG protocol (Greenhouse Gas Protocol), Scope 3, cradle to gate related to all individual components in the product category: "Freestanding play equipment" represented by item no.: GXY916012-3417.

(Scope 3 emissions include emission sources in the upstream and downstream value chain).

**Date: 30. October 2023 | Valid until: 30. October 2025**

Verified by:

Julie Marie Vejsgaard Larsen, LCA & EPD Consultant

Verification based on report: Validation of CO<sub>2</sub> calculation of 9 categories of Kompan product line, version 1.0, prepared by: Bureau Veritas HSE, Denmark: Julie M. V. Larsen.

**Publication date: 30. October 2023**

By Bureau Veritas HSE  
www.bureauveritas.dk  
+45 7731 1000



# Univerzální kolotoč

PCM157

\* Maximální výška pádu | \*\* Celková výška | \*\*\* Bezpečnostní povrchová plocha

\* Maximální výška pádu | \*\* Celková výška

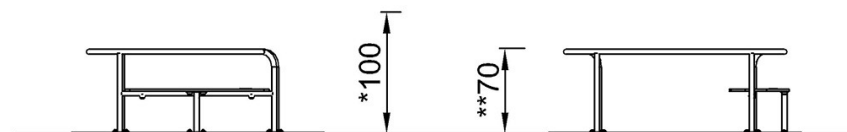
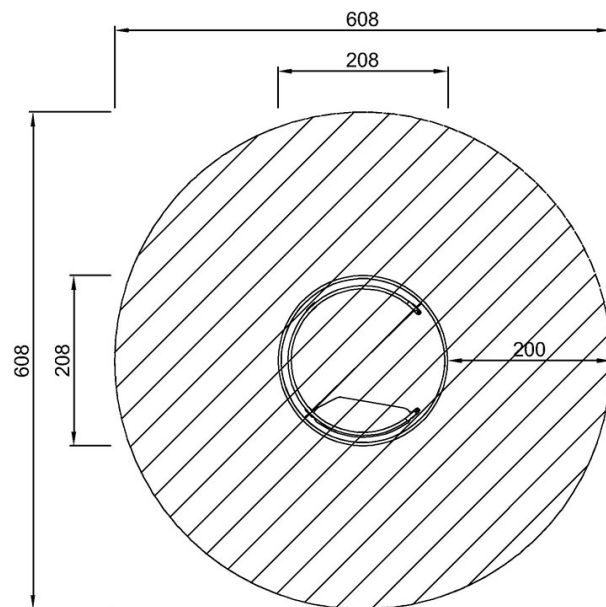

PCM157

PCM157  
\*100cm  
\*\*70cm  
\*\*\*29.1m<sup>2</sup>

[Kliknutím zobrazíte poměr zobrazení POHLED SHORA](#)

[Kliknutím zobrazíte poměr stran BOČNÍ POHLED](#)