

Soloklättrare

PCM81021

KOMPANI
Let's play



Soloklättraren är en favorit bland skolbarn på lekplatsen. De lockas omedelbart till den täta, mångsidiga aktiviteten. Här kan alla barn delta, tack vare de varierade klättermöjligheterna med hängande stänger, repstegar och en stabil klättervägg med grepp och hål att klättra igenom. Den öppna designen uppmuntrar också konversation och social interaktion över

hela Soloklättraren. Detta stödjer barns sociala och emotionella utveckling. Soloklättrarens kombination av aktiviteter stimulerar barnens kors-koordination, styrka och bentäthet – viktiga livkunskaper som främst byggs upp i tidig ålder.

Artikelnr. PCM81021-0950

Generell produktinformation

Dimension LxWxH	121x289x240 cm
Åldersgrupp	6+
Kapacitet (användare)	5
Färgalternativ	



Soloklättrare

PCM81021

KOMPANI
Let's play



Klätterrör

Fysisk: att klättra övar muskelstyrka, korskoordination och rumsuppfattning.

Socioemotionell: uppmuntrar socialt umgänge på stängerna.



Klättervägg

Fysisk: utvecklar barnens koordination och muskelstyrka när de klättrar.

Socioemotionell: tvåsidig klättring uppmuntrar samarbete.



Armgång steg

Fysisk: utvecklar barnens överkropps- och armmuskler, koordination och rumsuppfattning. Detta är viktigt för barn med stillasittande livsstil och ryggsmärtor.

Socioemotionell: vila och umgås på stegen, tränar samarbete.

Soloklättrare

PCM81021



Huvudstolpar med fötter i varmförzinkat stål finns i olika material: Stolpar av tryckimpregnerad furu. Förzinkade på in- och utsidan med pulverlackerad toppfinish av stålstolpar. Blyfri aluminium med färganodiserad toppfinish. Greenline TexMade-stolpar av 95% återvunnet PE- och textilavfall efter konsument.

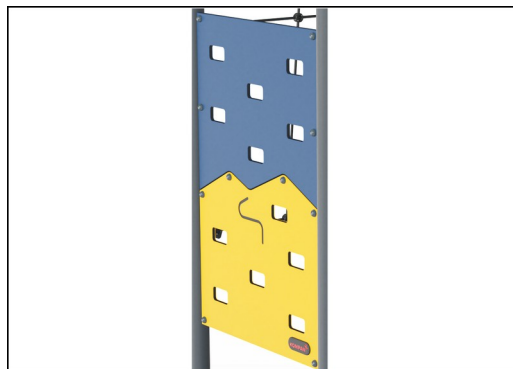

Paneler av 19 mm EcoCore™. EcoCore™ är ett mycket hållbart, miljövänligt material som inte bara är återvinningsbart efter användning, utan också består av material som tillverkats av +95% återvunnet material från livsmedelsförpackningar.



Stålytorna är varmförzinkade in- och utvändigt med blyfri zink. Förzinkningen har bra beständighet mot korrosion och är underhållsfri.



Rep av UV-stabiliserade PES-repsträngar med inre stålvarjerförstärkning. Polyester garnet är tillverkat av +95% post-consumer återvunnet material och smälts induktivt på varje tråd.



KOMPAN GreenLine-versionerna är designade med ultimata miljövänliga material med lägsta möjliga CO2e-utsläppsfaktor. TexMade-stolpe, EcoCore™-paneler av 95% post-consumer återvunnet material och gjutna PP-däck.

Artikelnr. PCM81021-0950

Installationsinformation

Max. fallhöjd	223 cm	
Säkerhetsområde	28,0 m ²	
Total installationstid	5,5	
Gräv djup (volym)	0,91 m ³	
Betong (volym)	0,38 m ³	
Stolpdjup (standard)	90 cm	
Fraktvikt	251 kg	
Förankring	Ytmonterin g	✓
	Nedgrävning	✓

Information om garanti

EcoCore HDPE	Livstidsgaranti
Varmförzinkat stål	Livstidsgaranti
Stolpar	10 år
Rep & nät	10 år
Reservdelar garanterade	10 år



Hållbarhetsdata

PCM81021



Cradle to Gate A1-A3	Totalt CO ₂ -utsläpp	CO ₂ e per kg	Återvunna material
	kg CO ₂ e	kg CO ₂ e/kg	%
PCM81021-0950	297,91	1,76	72,99
PCM81021-0901	359,72	2,73	56,67

Det övergripande ramverket som tillämpas för dessa faktorer är miljövarudeklarationen (EPD, Environmental Product Declaration), som kvantifierar "miljöinformation om produktens livscykel och möjliggör jämförelser av produkter som uppfyller samma funktion" (ISO, 2006). Denna struktur följer här och använder en livscykelanalys för hela produktstadiet från råmaterial till färdig produkt (A1-A3).

Kompan A/S

C.F. Tietgens Boulevard 32C
DK-5220 Odense SØ
Denmark



Verification of CO₂ calculation of: Freestanding play equipment



Data version no. 2023-10-05

The CO₂ calculation and data are in compliance with the principles of a carbon footprint impact according to the GHG protocol (Greenhouse Gas Protocol), Scope 3, cradle to gate related to all individual components in the product category: "Freestanding play equipment" represented by item no.: GXY916012-3417.

(Scope 3 emissions include emission sources in the upstream and downstream value chain).

Date: 30. October 2023 | Valid until: 30. October 2025

Verified by:

Julie Marie Vejsgaard Larsen, LCA & EPD Consultant

Verification based on report: Validation of CO₂ calculation of 9 categories of Kompan product line, version 1.0, prepared by: Bureau Veritas HSE, Denmark: Julie M. V. Larsen.

Publication date: 30. October 2023

By Bureau Veritas HSE
www.bureauveritas.dk
+45 7731 1000



Soloklättrare

PCM81021

* Max fallhöjd | ** Totalhöjd | *** Säkerhetsyta

* Max fallhöjd | ** Totalhöjd

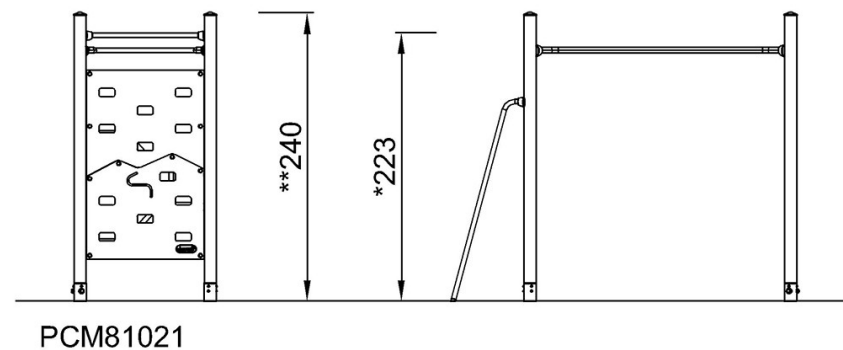
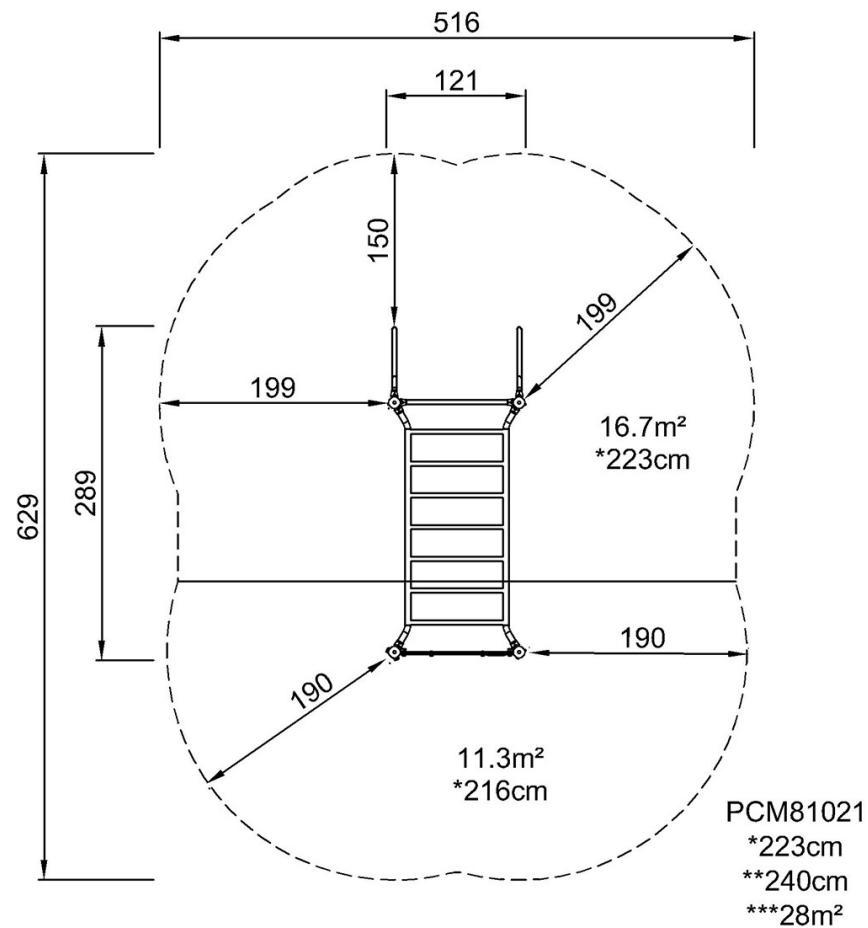

[Klicka för att se TOP VIEW](#)

[Klicka för att se SIDE VIEW](#)