

Double Turbo Challenge Robinia

FRO212

KOMPAN
Let's play



Référence FRO21200-1001

Informations générales

Dimensions LxPxH	451x126x291 cm
Age minimum	13+
Capacité idéale (utilisateurs)	3
Options de couleurs	



Direction l'appli. KOMPAN Fit



Le Turbo Challenge est l'élément le plus dynamique et passionnant de tous les exercices de parcours d'obstacles. Pour faire l'exercice de la meilleure façon, une combinaison d'habiletés, de timing, de rythme et de coordination transversale est nécessaire. Ce Turbo Challenge est large et haut pour que tout le monde puisse se suspendre et se

déplacer librement. Pour s'assurer que tout le monde puisse atteindre les roues dynamiques, il y a 4 marches à différentes hauteurs. Pour un entraînement optimisé et direct, les 4 quatre roues dynamiques ont été montées sous un angle de 5 degrés. Les barres de Robinia sont fabriquées à partir de troncs de bois de robinier écorcés et sans sève de différentes

dimensions. Le robinier est une essence de bois originaire d'Europe avec une résistance élevée et une durabilité naturelle dans diverses conditions climatiques. KOMPAN utilise du bois provenant de sources certifiées FSC.

Double Turbo Challenge Robinia

FRO212



Tous les produits Robinia KOMPAN sont fabriqués à partir de bois de robinier provenant de sources européennes durables. Sur demande, ils peuvent être fournis comme FSC® Certified (FSC® C004450).



Le bois de Robinier peut être fourni sous forme de bois brut non traité ou peint avec un pigment transparent de couleur brune qui permet de conserver la couleur dorée du bois.



Tous les produits de remise en forme KOMPAN sont conformes aux normes pour l'entraînement physique de plein air ASTM F3101 et EN16630. Les tests de charge sont effectués sous forme d'essai statique en ajoutant des facteurs dynamiques ainsi que des facteurs de sécurité à une charge spécifiée de 78 kg par utilisateur. Un produit destiné à un utilisateur est chargé à 420 kg.

Référence FRO21200-1001

Installation

Hauteur de Chute Max.	125 cm
Zone de sécurité	28,0 m ²
Temps total d'installation	8,1
Volume d'excavation	1,18 m ³
Volume de béton	0,35 m ³
Profondeur ancrage	100 cm
Poids d'expédition	571 kg
Options d'ancrage	A enterrer ✓ A cheviller ✓

Garantie

Système de roulement	5 ans
Acier galvanisé	Garanti à vie
Bois de robinier	15 ans
Dispo pièces après arrêt fab.	10 ans
Roues	10 ans



Le Turbo Challenge horizontal est doté d'une base de galvanisation à chaud et d'une finition de surface thermolaquée. Cela offre une résistance ultime à la corrosion dans les climats du monde entier.



Données sur le développement durable

FRO212

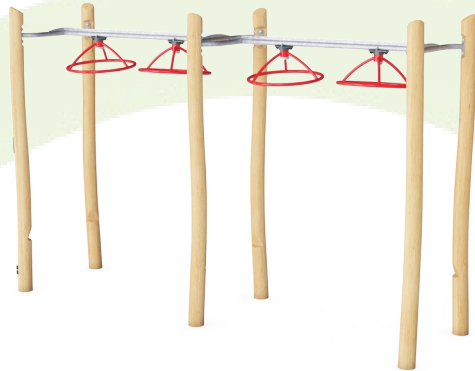

Cradle to Gate A1-A3	Émissions totales de CO ₂	CO ₂ e/kg	Matériaux recyclés
	kg CO ₂ e	kg CO ₂ e/kg	%
FRO21200-1001	256,00	0,60	9,40

Le cadre général appliqué est la Déclaration Environnementale Produit (DEP), qui quantifie « les informations environnementales sur le cycle de vie d'un produit et permet des comparaisons entre produits remplissant la même fonction » (ISO, 2006). Cela suit la structure et applique une approche d'évaluation du cycle de vie à l'ensemble de l'étape du produit, de la matière première à la fabrication (A1-A3))

Kompan A/S
C.F. Tietgens Boulevard 32C
DK-5220 Odense SØ
Denmark



Verification of CO₂ calculation of: Fitness



Data version no. 2023-10-05

The CO₂ calculation and data are in compliance with the principles of a carbon footprint impact according to the GHG protocol (Greenhouse Gas Protocol), Scope 3, cradle to gate related to all individual components in the product category: "Fitness" represented by item no.: FAZ10100-0900.

(Scope 3 emissions include emission sources in the upstream and downstream value chain).

Date: 30. October 2023 | Valid until: 30. October 2025

Verified by:

Julie Marie Vejsgaard Larsen, LCA & EPD Consultant

Verification based on report: Validation of CO₂ calculation of 9 categories of Kompan product line, version 1.0, prepared by: Bureau Veritas HSE, Denmark: Julie M. V. Larsen.

Publication date: 30. October 2023

By Bureau Veritas HSE
www.bureauveritas.dk
+45 7731 1000



Double Turbo Challenge Robinia

FRO212

* Hauteur de chute maximale | ** Hauteur totale | *** Zone de sécurité

* Hauteur de chute maximale | ** Hauteur totale

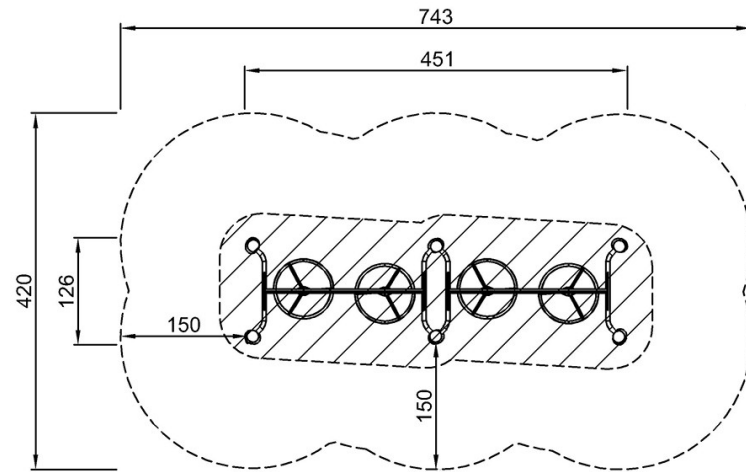

FRO21200
*125cm
**291cm
***28m²

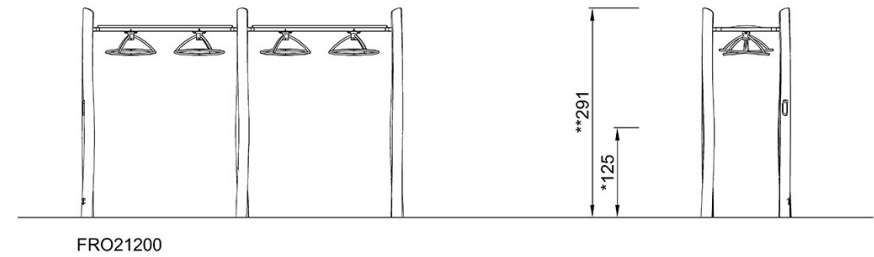

[Cliquez pour voir le rapport VUE DE DESSUS](#)

[Cliquez pour voir le rapport VUE LATÉRALE](#)