

Parallel Bars Pro

FAZ104

KOMPAN
Let's play



Push ups, dips og handstands er en viktig del av en Cross Training. Alle veldig effektive treningsformer som kombinerer de beste aktivitetene fra ulike idretter, som resulterer i varierte og komplette treningsøkter. I løpet av det siste tiåret har dette vokst til å bli den mest populære treningsaktiviteten. Parallell Bars passer for nybegynnere som ønsker å lære å

gjøre dips. De kan starte med lenende push-ups mot stangen og kan senere gå videre til faktiske dips, som i utgangspunktet kan gjøres enklere ved å hvile føttene på de ekstra stengene. Alle deler, der brukerne vil sette hendene, er dekket med en elastisk membran (polyurea) som er svært slitesterkt, gir isolasjon og gir brukerne et enestående grep under

treningen. Kombiner med en outdoor pull up bar, og du har et utendørs treningsgym som dekker et bredt spekter av treningsøvelser.

Produktnummer FAZ10400-0900	
Produktinformasjon	
Mål LxBxH	390x106x334 cm
Aldersgruppe	13+
Antall brukere	3
Fargevalg	



Parallel Bars Pro

FAZ104



Polyurea Coating, brukt på alle grep, er svært slitesterkt, gir isolasjon og gir samtidig brukerne et enestående grep under treningen.



De store instruksjonsskiltene er laget som en sandwichkonstruksjon bestående av 2 x 6mm polykarbonatark med tydelige instruksjoner trykt på innsiden av panelene. Dette gir en hærverkssikker konstruksjon.



Produktet har to sett med parallelle stenger (Ø48,3 x 4mm); tre forskjellige høyder (104, 114 og 124 cm) og fire nedre sidestenger (Ø33,7 x 3mm). Ved å kombinere disse tilbyr de 6 stolpene et bredt utvalg av treningsalternativer.



Alle stålkomponenter er laget av karbonstål med varmgalvanisert overflate i henhold til ISO1461, og korrosjonsklasse C3 i pulverlakkering i henhold til ISO12944-2. Blyinnhold for overflater er under 90 ppm og under 100 ppm for basismateriale.



For å sikre hovedrammen er de oransje fargede hovedstolpene laget av ø101,6 x 3 mm stålstolper, som er varmgalvanisert og pulverlakkert oransje (RAL2010). Støttestolpene får den samme overflatebehandlingen og er laget av ø76.1 x 3.6mm stålrør, pulverlakkert grått (RAL7012).



Alle KOMPAN treningsprodukter er i samsvar med ASTM F3101 og EN16630 utendørs treningsstandarder. Lastetester utføres som en statisk test ved å legge til dynamiske faktorer så vel som sikkerhetsfaktorer til den spesifiserte belastningen på 78 kg per bruker. Et produkt beregnet på 1 bruker er lastet med 420 kg.

Produktnummer FAZ10400-0900

Monteringsinformasjon

Maksimal fallhøyde	124 cm
Sikkerhetssone	18,3 m ²
Total monterings tid	6,8
Utgraving	0,84 m ³
Betong	0,42 m ³
Forankringsdybde (standard)	90 cm
Forsendingsvekt	387 kg
Forankring	In-ground ✓ Surface ✓

Garanti

Tilgedekede ståldeler	10 år
PUR komponenter	10 år
Skilt	10 år
Garantert reservedeler	10 år



Grønn data

FAZ104



Krybbe til port A1-A3

Totalt CO ₂ -utslipp	CO ₂ -ekvivalent per kg	Resirkuler te materialer
kg CO ₂ -ekvivalent	kg CO ₂ -ekvivalent/kg	%
893,42	2,88	46,30

Det overordnede rammeverket for disse faktorene er miljødeklarasjonen EPD (Environmental Product Declaration), som kvantifiserer «miljøinformasjon om produktets livssyklus og muliggjør sammenligninger mellom produkter som oppfyller samme funksjon» (ISO, 2006). Dette følger strukturen og anvender en livssyklusanalyse for hele produksjonsstadiet fra råvare til ferdig produksjon (A1-A3).

Kompan A/S

C.F. Tietgens Boulevard 32C
DK-5220 Odense SØ
Denmark



Verification of CO₂ calculation of: Fitness



Data version no. 2023-10-05

The CO₂ calculation and data are in compliance with the principles of a carbon footprint impact according to the GHG protocol (Greenhouse Gas Protocol), Scope 3, cradle to gate related to all individual components in the product category: "Fitness" represented by item no.: FAZ10100-0900.

(Scope 3 emissions include emission sources in the upstream and downstream value chain).

Date: 30. October 2023 | Valid until: 30. October 2025

Verified by:

Julie Marie Vejsgaard Larsen, LCA & EPD Consultant

Verification based on report: Validation of CO₂ calculation of 9 categories of Kompan product line, version 1.0, prepared by: Bureau Veritas HSE, Denmark: Julie M. V. Larsen.

Publication date: 30. October 2023

By Bureau Veritas HSE
www.bureauveritas.dk
+45 7731 1000



Parallel Bars Pro

FAZ104

* Maks fallhøyde | ** Total høyde | *** Sikkerhetssone

* Maks fallhøyde | ** Total høyde

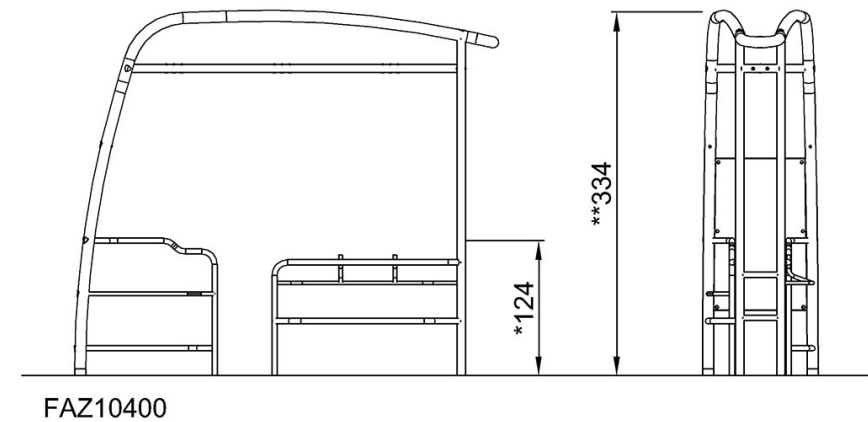
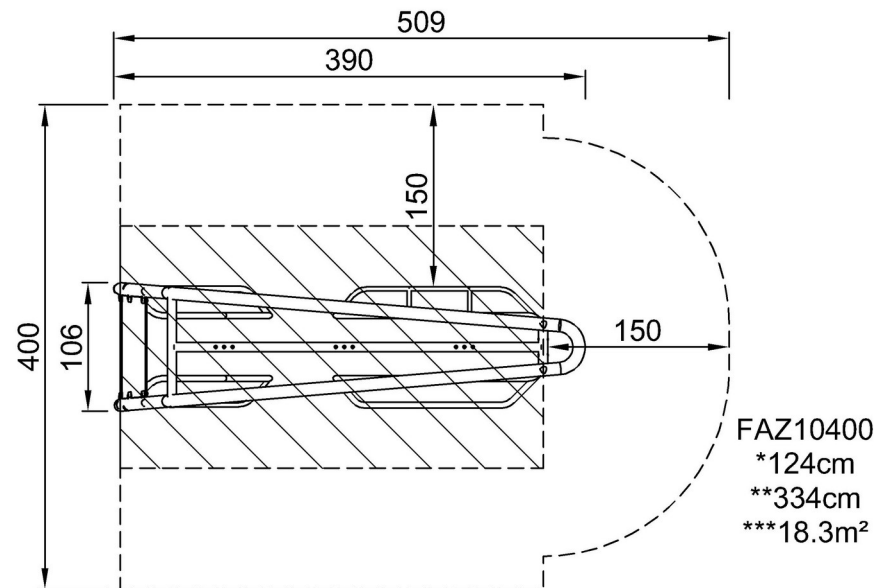

[Klikk for å se TOP VIEW](#)

[Klikk for å se SIDE VIEW](#)