

Speeltoestel - Adventurer

PCE400121

KOMPAN
Let's play



Item nummer PCE400121-0602

Algemene Product Informatie

Afmetingen LxBxH	712x697x340 cm
Leeftijdsgroep	1+
Speelcapaciteit	55
Kleuropties	

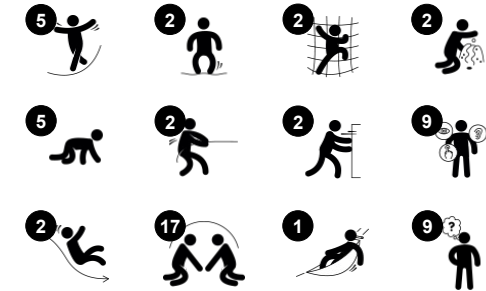

Het schattige ontwerp van Speeltoestel - Adventurer heeft een enorme aantrekkingskracht op kleine kinderen. Het toestel biedt bovendien zoveel leuke en afwisselende speelactiviteiten, dat ze het liefst zo vaak mogelijk op het toestel spelen. Ze genieten enorm van de avontuurlijke activiteiten: klimmen en klauteren op verende en harde ondergronden, kruipen door

kruiptunnels en springen en balanceren op de verende membraanbrug. Deze speelactiviteiten stimuleren de ontwikkeling van bilaterale coördinatievaardigheden en evenwichtvaardigheden. Op de brug springen, draagt bij aan de opbouw van botdichtheid. Na al het geklim en geklauter is het extra leuk om in de zwierende hangmat te liggen of met de glijbaan razendsnel naar beneden te glijden.

Het toestel heeft veel speelpanelen en allerlei knusse speelhoekjes voor kinderen die rustig willen spelen. De speelpanelen dagen kinderen uit om van alles uit te proberen. Deze verkennende speelactiviteiten dragen bij aan de ontwikkeling van behendigheid en logisch denkvermogen. Dankzij de vele sensorische speelactiviteiten op grondniveau, is er voor iedereen van alles te beleven.



Speeltoestel - Adventurer

PCE400121

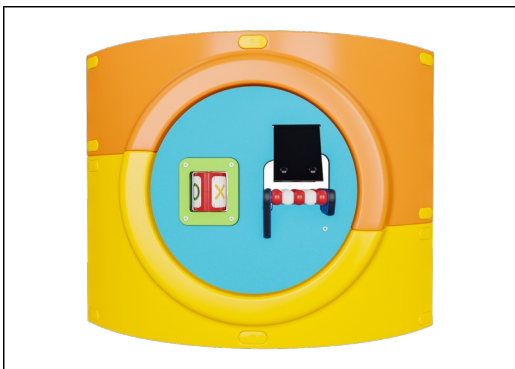

De gebogen ELEMENTS-panelen zijn gegoten uit UV-gestabiliseerd, recyclebaar PE gemaakt van 33% post-consumer gerecycled materiaal. En ze bieden meerdere opties voor ingebouwde speelfuncties die zorgen voor een sterke paneeloplossing. De rechte panelen zijn gemaakt van KOMPAN 19mm HDPE EcoCore™. Dit is een uiterst duurzaam, milieuvriendelijk en recyclebaar materiaal gemaakt van +95% PCM.

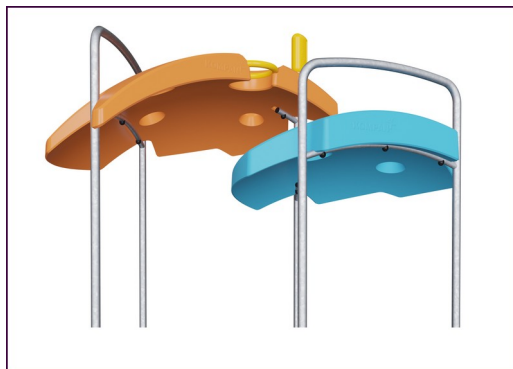

De ELEMENTS-daken zijn gemaakt van recyclebaar PE gemaakt van 33% post-consumer gerecycled materiaal en hebben een minimale wanddikte van 5mm om een hoge duurzaamheid te garanderen, in alle klimaten wereldwijd. De stalen buizen zijn van binnen en buiten thermisch verzinkt voor een maximale duurzaamheid.



De producten van ELEMENTS zijn verkrijgbaar in drie verschillende kleurcombinaties: klassiek blauw & groen, bloesem oranje & geel, natuurlime en groen.



De hoofdstanders zijn gemaakt van hoogwaardig voorverzinkt staal met een gepoedercoate toplaag. De bovenkant van de standers is afgesloten met doppen gemaakt van UV-bestendig nylon (PA6). De grijsgekleurde, gegoten PP vloeren hebben een anti-slip structuur en bestaan voor 75% uit gerecycled post-consumer afval. Alle vloeren worden ondersteund door speciaal ontworpen profielen, gemaakt van koolstofarm aluminium en voorzien van meerdere bevestigingspunten.

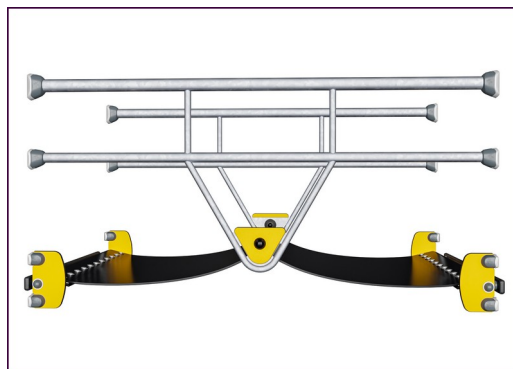

ELEMENTS rubbermembranen zijn transportbanden die gemaakt zijn van lagen rubber vermengd met natuurrubber en SBR-rubber. Ze zijn ingebed met lagen bepantsering van geweven PE en PA. De dikte van 8 mm zorgt voor een hoge duurzaamheid in elke omgeving.

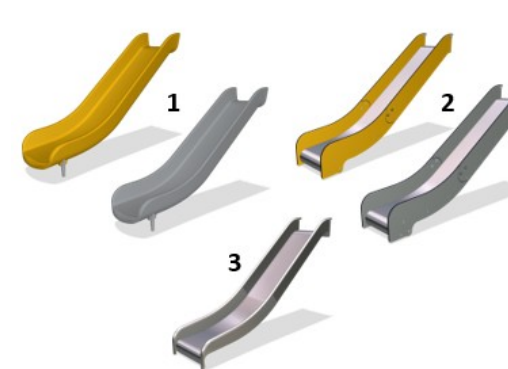

De glijbanen zijn verkrijgbaar in gegoten PE gemaakt van 33% gerecycled post-consumer materiaal in verschillende kleuren of in volledig roestvast staal AISI304 met een dikte van 2mm.

Item nummer PCE400121-0602

Installatie informatie

Max. valhoogte	100 cm
Veiligheidszone	74,2 m ²
Totale installatietijd	49,6
Graafwerk (vol.)	1,33 m ³
Benodigd beton	0,14 m ³
Verankeringsdiepte	80 cm
Verzendingsgewicht	1.528 kg
Verankeringsopties	Oppervlak ✓ In-ground ✓

Garantie informatie

Gebogen panelen	10 jaar
EcoCore HDPE	Levenslang
Membraan	2 jaar
Staander	10 jaar
Gegarandeerde reserveonderdelen	10 jaar



Sustainability Data

PCE400121



Cradle to Gate A1-A3	Total CO ₂ emission	CO ₂ e/kg	Recycled materials
	kg CO ₂ e	kg CO ₂ e/kg	%
PCE400121-0602	3.191,64	2,73	46,06

The overall framework applied for these factors is the Environmental Product Declaration (EPD), which quantifies "environmental information on the life cycle of a product and enable comparisons between products fulfilling the same function" (ISO, 2006). This follows the structure and applies a Life-Cycle Assessment approach to the entire Product stage from raw material through manufacturing (A1-A3))

Kompan A/S
C.F. Tietgens Boulevard 32C
DK-5220 Odense SØ
Denmark



Verification of CO₂ calculation of: Play systems



Data version no. 2023-10-05

The CO₂ calculation and data are in compliance with the principles of a carbon footprint impact according to the GHG protocol (Greenhouse Gas Protocol), Scope 3, cradle to gate related to all individual components in the product category: "Play systems" represented by item no.: PCM200321-0950.

(Scope 3 emissions include emission sources in the upstream and downstream value chain).

Date: 30. October 2023 | Valid until: 30. October 2025

Verified by:

Julie Marie Vejsgaard Larsen, LCA & EPD Consultant

Verification based on report: Validation of CO₂ calculation of 9 categories of Kompan product line, version 1.0, prepared by: Bureau Veritas HSE, Denmark: Julie M. V. Larsen.

Publication date: 30. October 2023

By Bureau Veritas HSE
www.bureauveritas.dk
+45 7731 1000



Speeltoestel - Adventurer

PCE400121

Max. valhoogte | Totale Hoogte | Veiligheidszone

Max. valhoogte | Totale Hoogte

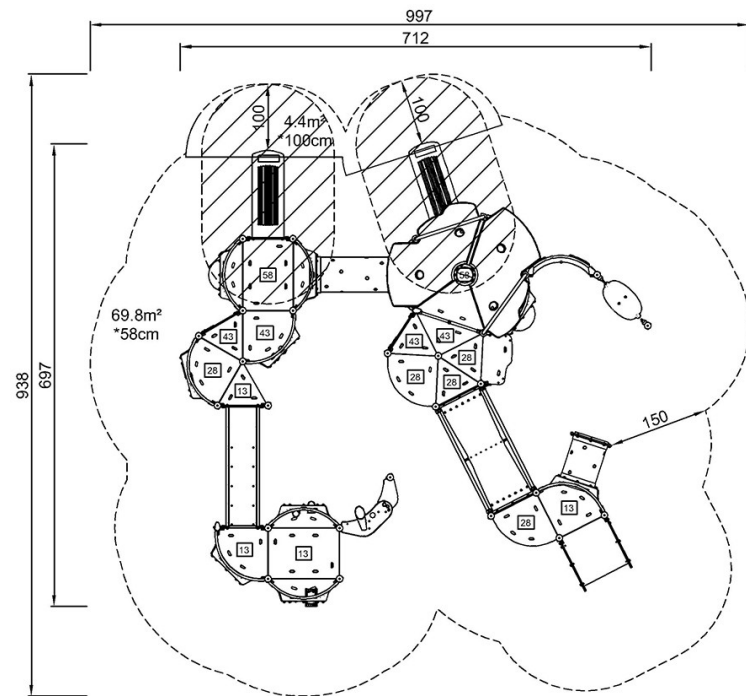

PCE400121
*100cm
**340cm
***74.2m²

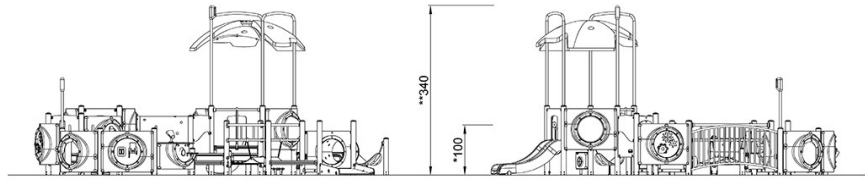

PCE400121

[Bekijk BOVENAANZICHT](#)

[Bekijk ZIJAAANZICHT](#)