

# Maker med skyggetak

PCE205621

**KOMPAN**  
Let's play



Wow! Maker er en fantastisk struktur full av lek, som garantert vil tiltrekke seg barn som vil være der i lange leketider, og komme tilbake igjen og igjen. Leken er ikke bare spennende og utfordrende, men vil støtte barns utvikling på alle områder. Skliing støtter fysiske ferdigheter som balanse og romlig bevissthet. Det å skyve på den doble sklien gir morsom,

sosial lek. Klatring av membranklatreren støtter styrke og krysskoordinasjon, viktige ferdigheter for fysisk så vel som intellektuell utvikling. De varierte klatremulighetene gir variasjon og utfordring. Sosial lek er bredt støttet, spesielt i sandlekehjørnet på bakkenivå med snakkerør og sandtrakt. Kognitiv og fysisk lek går sammen i funksjoner som den krøllete klatreren

og musikkpanelet. Mye moro!

Produktnummer PCE205621-0903	
<b>Produktinformasjon</b>	
Mål LxBxH	707x552x400 cm
Aldersgruppe	2+
Antall brukere	35
Fargevalg	

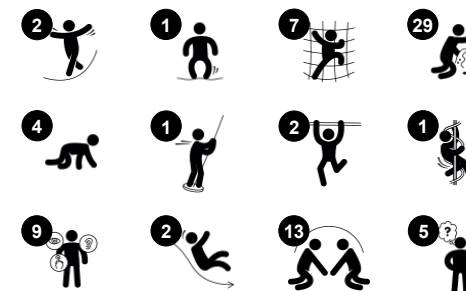

# Maker med skyggetak

PCE205621



## Membran med klatregrep

**Fysisk:** krysskoordinering og muskelstyrke utvikles når man klatrer opp den hoppende, gummiaktige membran, med hjelp av klatregrepene eller bare hendene. Å gli ned støtter den romlige bevisstheten.

**Sosioemosjonell:** de to radene med grep gir plass for parallell lek og samarbeid. **Kognitiv:** de to radene med grep gir plass til lek og konkurranse.



## Xylofon musikkpanel

**Sosioemosjonell:** inviterer til sosial interaksjon og medskapelse for flere barn, på begge sider. **Kognitiv:** forståelse av årsak og virkning når man slår på rørene og skaper lyde. **Kreativ:** skape lyde av ulike intensitet og tonalitet stimulerer kreative ferdigheter.



## Boblevindu

**Sosioemosjonell:** inviterer til interaksjon mellom ut- og innsiden **Kognitiv:** forvrenger lyden av stemmen og utvikler logisk tenkning.



## Curly climber

**Fysisk:** koordinering og kroppsførståelse støttes når du plasserer armer og ben riktig for å gå ned. Styrker balansefølelsen når du roterer. Trener armmusklene for å holde godt fast. **Sosioemosjonell:** empati, tur-taking og risikotaking **Kognitiv:** små barn utvikler sin forståelse av rom, hastighet og avstander når de roterer nedover



## Snakkerør

**Sosioemosjonell:** oppmuntrer til kommunikasjon og sosial interaksjon. **Kognitiv:** vekker nysgjerrighet og trener forståelse av årsak og virkning og objektets varighet: at gjenstander og personer eksisterer også når man ikke ser dem.



## Dobbelt sklie

**Fysisk:** å skli utvikler romlig bevissthet og følelse av balanse. Videre trenes kjernemuskulaturen når du sitter oppreist og glir ned. **Sosioemosjonell:** inviterer til sosialt samvær, støtter foreldre-barn, lek med jevnaldrende og gir mulighet for hjelp fra omsorgspersoner. **Kognitiv:** små barn trener forståelse av rom, hastighet og avstander når de glir raskt ned.



## Tannhjulspanel

**Sosioemosjonell:** samarbeidsevner og tur-taking blir trent ved å dreie på tannhjulet **Kognitiv:** forståelse av årsak og virkning, og logisk tenkning.

# Maker med skyggetak

PCE205621



De buede elementene i ELEMENTS-serien er støpt av UV-stabilisert, resirkulerbar PE og består av 33 % resirkulert materiale. De har flere alternativer for innebygde lekefunksjoner, noe som også sikrer en sterk panelløsning. Rette paneler er laget av KOMPANs 19mm HDPE EcoCore™, som er et svært slitesterkt, miljøvennlig og resirkulerbart materiale laget av +95 % PCM.



Seil med kommersiell tetthet PE strikket spesielt for å skape skygge fra solen. Seilene behandles med UV-stabilisatorer for å sikre lang levetid. Seilene støttes av en varmgalvanisert stålramme og strammere av rustfritt stål.

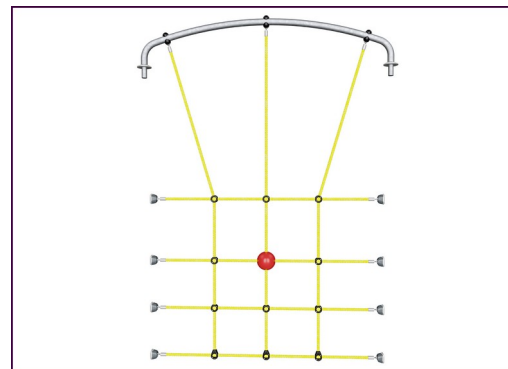

Tauene i ELEMENTS har seks ståltråder og en kjerne av ståltråd. Hver tråd er tett omviklet med PES-garn, som er laget av +95 % gjenbruksmaterialer. Garnet smeltes deretter på hver enkelt tråd, noe som gjør tauene svært motstandsdyktige mot slitasje og hærverk.



Hovedstolpene er laget av pregalvanisert stål av høy kvalitet med pulverlakkert toppfinish. Toppen av stolpene er lukket med lokk av UV-stabilisert nylon (PA6). De gråfargede, støpte plattformene er laget av 75 % PP-materiale etter forbruk, med et sklisikkert mønster og en strukturert overflate. Alle plattformene er støttet av unikt utformede aluminiumsprofiler med lavt CO2-avtrykk og flere festemuligheter.

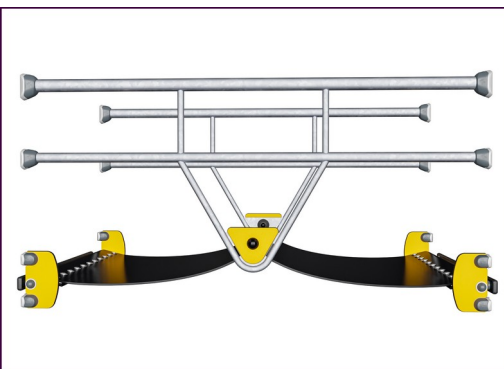

ELEMENTS gummimembraner er laget av transportbåndkvalitet med gummi blandet av naturgummi og SBR gummi, og innebygd med et lag rustning laget av vevd PE og PA. Tykkelsen 8mm sikrer høy holdbarhet i ethvert miljø.

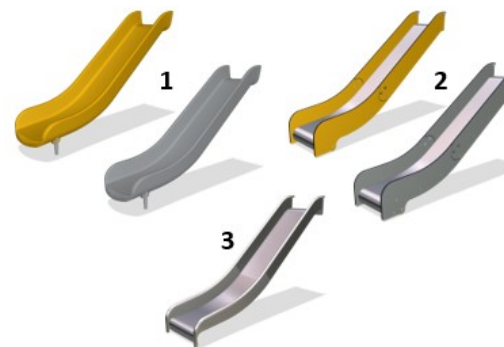

Skiene er tilgjengelige i enten støpt PE laget av 33 % resirkulert materiale i ulike farger eller i rustfritt stål (AISI304) med en tykkelse på 2 mm.

Produktnummer PCE205621-0903

## Monteringsinformasjon

Maksimal fallhøyde	204 cm
Sikkerhetszone	65,6 m <sup>2</sup>
Total monterings tid	32,5
Utgraving	0,61 m <sup>3</sup>
Betong	0,14 m <sup>3</sup>
Forankringsdybde (standard)	85 cm
Forsendingsvekt	1.175 kg
Forankring	Surface ✓ In-ground ✓

## Garanti

EcoCore HDPE	Livstids
Stolpe	10 år
PP plattformer	10 år
Tau & nett	10 år
Garantert reservedeler	10 år



# Grønn data

PCE205621



## Krybbe til port A1-A3

Totalt CO <sub>2</sub> -utslipp	CO <sub>2</sub> -ekvivalent per kg	Resirkuler te materialer	
kg CO <sub>2</sub> -ekvivalent	kg CO <sub>2</sub> -ekvivalent/kg	%	
PCE205621-0903	2,577,12	2,90	45,73

Det overordnede rammeverket for disse faktorene er miljødeklarasjonen EPD (Environmental Product Declaration), som kvantifiserer «miljøinformasjon om produktets livssyklus og muliggjør sammenligninger mellom produkter som oppfyller samme funksjon» (ISO, 2006). Dette følger strukturen og anvender en livssyklusanalyse for hele produksjonsstadiet fra råvare til ferdig produksjon (A1-A3).

**Kompan A/S**  
C.F. Tietgens Boulevard 32C  
DK-5220 Odense SØ  
Denmark



## Verification of CO<sub>2</sub> calculation of: Play systems



Data version no. 2023-10-05

The CO<sub>2</sub> calculation and data are in compliance with the principles of a carbon footprint impact according to the GHG protocol (Greenhouse Gas Protocol), Scope 3, cradle to gate related to all individual components in the product category: "Play systems" represented by item no.: PCM200321-0950.

(Scope 3 emissions include emission sources in the upstream and downstream value chain).

**Date: 30. October 2023 | Valid until: 30. October 2025**

**Verified by:**

Julie Marie Vejsgaard Larsen, LCA & EPD Consultant

Verification based on report: Validation of CO<sub>2</sub> calculation of 9 categories of Kompan product line, version 1.0, prepared by: Bureau Veritas HSE, Denmark: Julie M. V. Larsen.

**Publication date: 30. October 2023**

**By Bureau Veritas HSE**  
www.bureauveritas.dk  
+45 7731 1000



# Maker med skyggetak

PCE205621

\* Maks fallhøyde | \*\* Total høyde | \*\*\* Sikkerhetszone

\* Maks fallhøyde | \*\* Total høyde

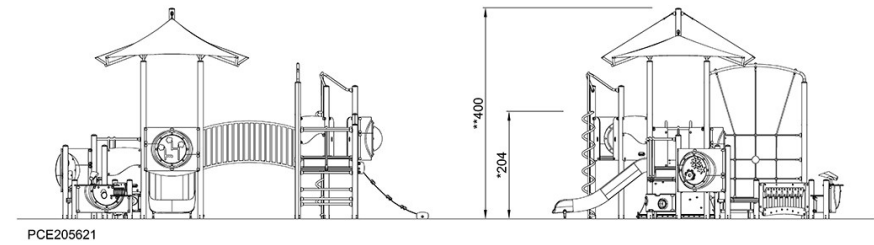
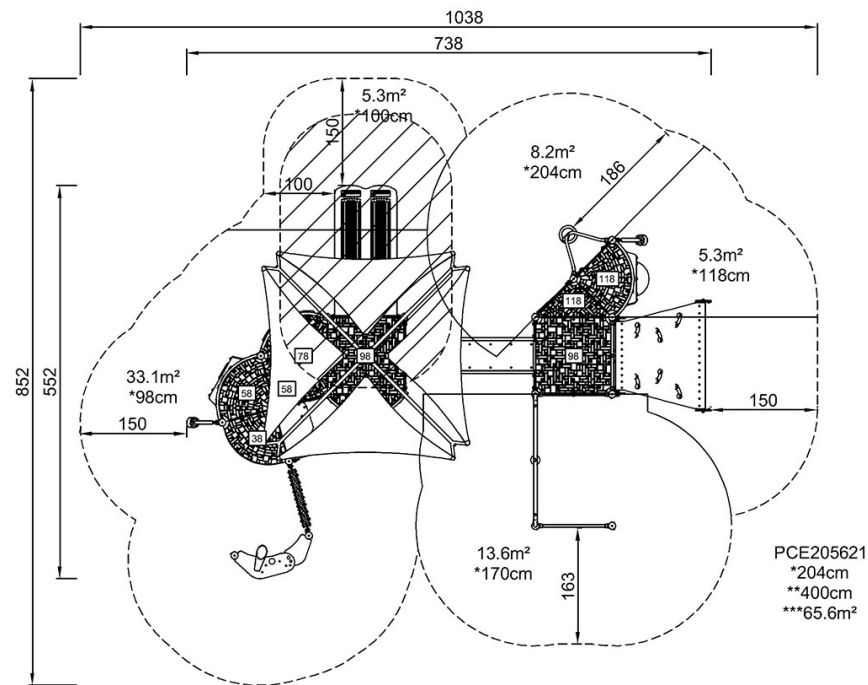

[Klikk for å se TOP VIEW](#)

[Klikk for å se SIDE VIEW](#)