

Dubbele Turbo Challenge

FSW212

KOMPAN
Let's play



Item nummer FSW21200-0900

Algemene Product Informatie

Afmetingen LxBxH	443x119x270 cm
Leeftijdsgroep	13+
Speelcapaciteit	3
Kleuropties	



Meer op KOMPAN Fit app



De Turbo Challenge is het meest dynamische en spannende element van alle hindernisparcours oefeningen. Om deze oefening het beste uit te voeren, is een combinatie van vaardigheden zoals kracht, timing, ritme en cross body coördinatie nodig. Wanneer de vaardigheden nog niet optimaal ontwikkeld zijn, kun je halverwege pauzeren bij

de handige rustpunten of het met brute kracht proberen te compenseren! De Turbo Challenge is breed en hoog, zodat iedereen vrij kan hangen en bewegen. Om er zeker van te zijn dat iedereen bij de dynamische wielen kan, zijn er opstapjes op verschillende hoogtes toegevoegd aan de staanders. Voor ondersteuning van de optimale zwaaibeweging

zijn de dynamische wielen onder een hoek van 5 graden gemonteerd.

Dubbele Turbo Challenge

FSW212



De staanders zijn gemaakt van Ø101,6 x 2 mm, voorverzinkt koolstofstaal en voorzien van een poedercoating, een goede bescherming tegen alle omstandigheden.



De connectoren zijn gemaakt van gegoten, hoogwaardig loodvrij aluminium, speciaal gelegerd voor de buitenomgeving en zwaar gebruik. De schroeven waarmee de connectoren worden bevestigd zijn van roestvrij staal en worden beschermd door zinken ringen.



De treden zijn gemaakt van geëxtrudeerd aluminium met een antislip oppervlak. Aluminium heeft een hoge corrosiebestendigheid en zorgt voor duurzaamheid van het product. De treden zijn gemonteerd op een hoogte van 34,7 cm en 54,7 cm, waardoor een gemakkelijke toegang tot de bovengrondse activiteit mogelijk is.



Alle KOMPAN-fitnessproducten voldoen aan de ASTM F3101 & EN16630 Outdoor Fitness-normen. De belastingstesten worden uitgevoerd als een statische test door dynamische factoren en veiligheidsfactoren toe te voegen aan de gespecificeerde belasting van 78 kg per gebruiker. Een product dat bedoeld is voor 1 gebruiker wordt belast met 420 kg.



Het informatiebord is gemaakt van PA6 (Polyamide) en toont de meest relevante oefeningen en een QR-code. Bij het scannen verwijst de QR-code naar een animatie van de oefening en biedt de mogelijkheid om de KOMPAN sport & fitness App te downloaden, die een groot aantal oefeningen en workouts bevat.



KOMPAN fitnessproducten zijn standaard verkrijgbaar in oranje, RAL2010 en grijs, RAL7012. Alle andere RAL-kleuren zijn op aanvraag verkrijgbaar. Het is altijd mogelijk om aan te sluiten bij de omgeving of het kleurthema!

Item nummer FSW21200-0900	
Installatie informatie	
Max. valhoogte	125 cm
Veiligheidszone	27,0 m ²
Totale installatietijd	5,1
Graafwerk (vol.)	0,17 m ³
Benodigd beton	0,09 m ³
Verankeringsdiepte	90 cm
Verzendingsgewicht	274 kg
Verankeringsopties	In-ground ✓ Oppervlak ✓
Garantie informatie	
Lagerhuisconstructie	5 jaar
Gegalvaniseerd staal	Levenslang
Staander	10 jaar
Gegarandeerde reserveonderdelen	10 jaar
Wielen	10 jaar



Sustainability Data

FSW212

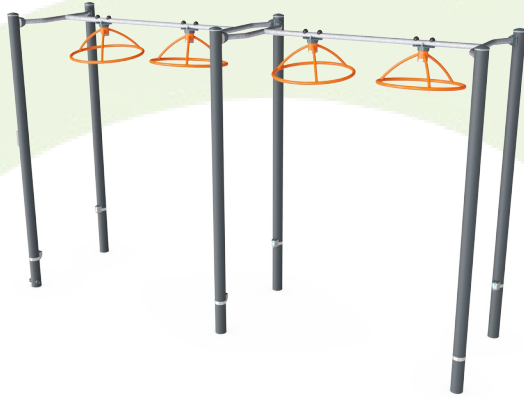

Cradle to Gate A1-A3	Total CO ₂ emission	CO ₂ e/kg	Recycled materials
	kg CO ₂ e	kg CO ₂ e/kg	%
FSW21200-0900	367,29	2,00	65,91

The overall framework applied for these factors is the Environmental Product Declaration (EPD), which quantifies "environmental information on the life cycle of a product and enable comparisons between products fulfilling the same function" (ISO, 2006). This follows the structure and applies a Life-Cycle Assessment approach to the entire Product stage from raw material through manufacturing (A1-A3))

Kompan A/S
 C.F. Tietgens Boulevard 32C
 DK-5220 Odense SØ
 Denmark



Verification of CO₂ calculation of: Fitness



Data version no. 2023-10-05

The CO₂ calculation and data are in compliance with the principles of a carbon footprint impact according to the GHG protocol (Greenhouse Gas Protocol), Scope 3, cradle to gate related to all individual components in the product category: "Fitness" represented by item no.: FAZ10100-0900.

(Scope 3 emissions include emission sources in the upstream and downstream value chain).

Date: 30. October 2023 | Valid until: 30. October 2025

Verified by:

Julie Marie Vejsgaard Larsen, LCA & EPD Consultant

Verification based on report: Validation of CO₂ calculation of 9 categories of Kompan product line, version 1.0, prepared by: Bureau Veritas HSE, Denmark: Julie M. V. Larsen.

Publication date: 30. October 2023

By Bureau Veritas HSE
 www.bureauveritas.dk
 +45 7731 1000



Dubbele Turbo Challenge

FSW212

Max. valhoogte | Totale Hoogte | Veiligheidszone

Max. valhoogte | Totale Hoogte

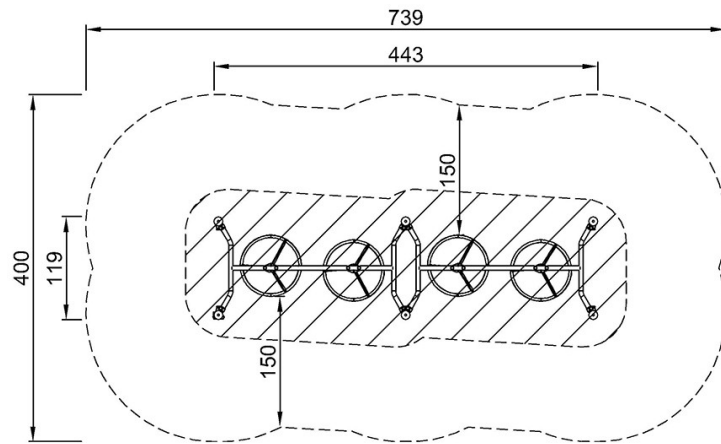

FSW21200
*125cm
**270cm
***27m²

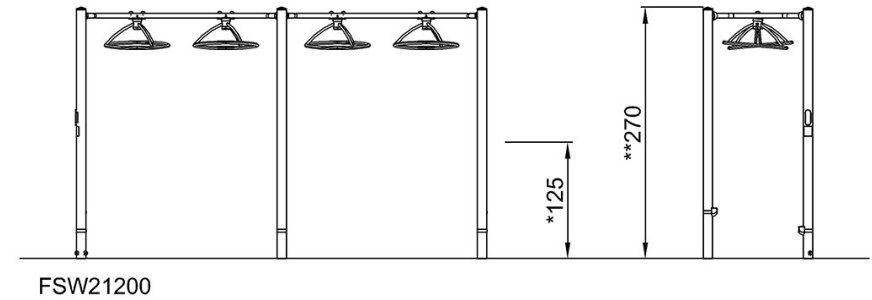

[Bekijk BOVENAANZICHT](#)

[Bekijk ZIJAAANZICHT](#)