

Spica 3

GXY8016

KOMPAN
Let's play

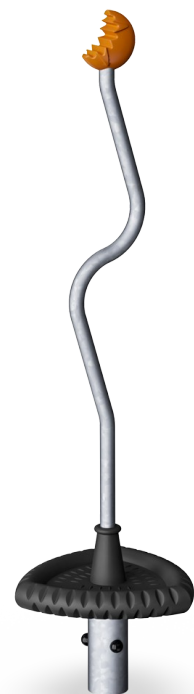

KOMPAN var den første producent som introducerede fritstående dynamiske legeredskaber, heriblandt Spica som hurtigt blev utroligt populær. Spica er ideel til alle typer af legepladser, men er også velegnet til at stå alene fx på gågaden, ved sportshallen eller indkøbscentret. De tre varianter af Spica er udformet forskelligt og reagerer forskelligt på barnets bevægelser - de må derfor eksperimentere med bevægelser og kroppens

tyngdepunkt for at kontrollere Spicas omdrejninger. De finurlige former, takkede toppe og trekantede platform inviterer de nysgerrige 6-12-årige til at undersøge Spica. Spicas rotationspunkt er i centrum, og det tager udforskning og problemløsning for at mestre, hvordan man får gang i den. Den buede stolpe kan holdes fast i enhver position, og barnet vil finde ud af, at hvis man læner sig ind på stangen øger spindehastigheden, og ved at

læne ud reduceres hastigheden. Mestring af rotationselementet stimulerer barnets kognitive færdigheder, især den logiske tænkning. Agility, balance og koordinationssevner udfordres, da Spica inviterer til forskellige kropspositioner, når de drejes. Sædets trekantede form giver plads til op til tre børn, hvilket stimulerer de sociale færdigheder i samarbejde og køkultur.

Varenr. GXY801621-3717	
Generel produktinformation	
Dimensioner LxBxH	44x45x169 cm
Alder	6+
Antal brugere	1
Farvemuligheder	

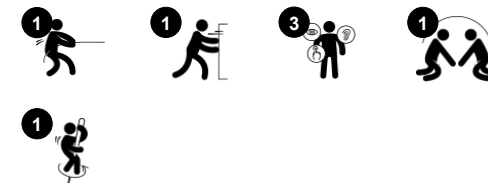

Spica 3

GXY8016



Den buede stang

Fysiske evner: børn støtter sig op af eller holder godt fast i, som de snurrer rundt siddende eller stående.

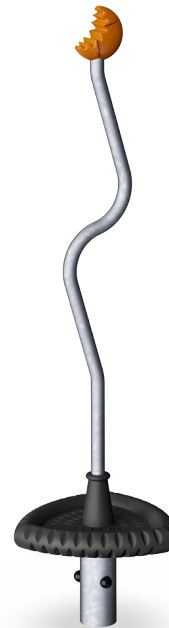

Trekantet sæde

Social-emotionelle evner: tage skift, samarbejde og socialisering.



Kuglelejer

Kognitive evner: det kræver logisk tænkning at få karrusellen til at arbejde med tyngdekraften og ikke mod.



Rotation

Fysiske evner: ved at skubbe eller trække den i bevægelse forbedres børnenes muskelstyrke samt deres kondition. De udvikler deres balancesans og rumfornemmelse når de snurrer rundt. **Social-emotionelle evner:** her lærer børn at lytte, forhandle og samarbejde når de skal bestemme hastigheden.

Spica 3

GXY8016



Spica-kuglelejerne er installeret i et konstruktionslejehus i ét stykke med integrerede drænhuller til vandgang. De to store stallejer er fuldt lukkede og smøres med livstids holbarhed.



Den unikke GALAXY super trekants dækplade har en indre kerne af galvaniseret stål og et blødt ydre lag af PUR-gummi. De afrundede kanter har et skridsikkert mønster til sikker leg.



Den farvede top er lavet af sprøjtet nylon af høj kvalitet (PA6), som er UV-stabiliseret for at sikre lang levetid. De todelte komponent er samlet med staltapper omkring stålroret.



Ståloverfladerne er varmgalvaniseret indvendigt og udvendigt med blyfri zink. Galvaniseringen har fremragende korrosionsbestandighed i udendørs miljøer og kræver lav vedligeholdelse.

Varenr. GXY801621-3717

Installationsinformation

Maks. faldhøjde	100 cm
Faldområde	9,7 m ²
Installationstid (timer)	1,6
Udgravningsmængde	0,38 m ³
Betonmængde	0,30 m ³
Forankringsdybde	90 cm
Fragtvægt	60 kg
Forankringsmuligheder	I jorden ✓ Overflade ✓

Garanti

Kugleleje konstruktion	5 år
Bolte & skruer	10 år
Galvaniseret stål	Livstid
Garanterede reservedele	10 år



Bæredygtighedsdata

GXY8016



Vugge-til-port A1-A3	Total CO ₂ udledning	CO ₂ e/kg	Genanvendte materialer
	kg CO ₂ e	kg CO ₂ e/kg	%
GXY801621-3717	110,76	2,89	35,20

Den overordnede ramme for disse faktorer er Environmental Product Declaration (EPD), som kvantificerer "miljøoplysninger om et produkts livscyklus og muliggør sammenligninger mellem produkter, der opfylder samme funktion" (ISO, 2006). Dette følger strukturen og anvender en livscyklusvurderingstilgang til hele produktfasen fra råvarer til fremstilling (A1-A3))

Kompan A/S

C.F. Tietgens Boulevard 32C
DK-5220 Odense SØ
Denmark



Verification of CO₂ calculation of: Freestanding play equipment

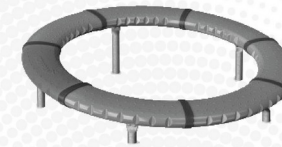

Data version no. 2023-10-05

The CO₂ calculation and data are in compliance with the principles of a carbon footprint impact according to the GHG protocol (Greenhouse Gas Protocol), Scope 3, cradle to gate related to all individual components in the product category: "Freestanding play equipment" represented by item no.: GXY916012-3417.

(Scope 3 emissions include emission sources in the upstream and downstream value chain).

Date: 30. October 2023 | Valid until: 30. October 2025

Verified by:

Julie Marie Vejsgaard Larsen, LCA & EPD Consultant

Verification based on report: Validation of CO₂ calculation of 9 categories of Kompan product line, version 1.0, prepared by: Bureau Veritas HSE, Denmark: Julie M. V. Larsen.

Publication date: 30. October 2023

By Bureau Veritas HSE
www.bureauveritas.dk
+45 7731 1000



Spica 3

GXY8016

* Maks. faldhøjde | ** Samlet højde | *** Faldområde

* Maks. faldhøjde | ** Samlet højde

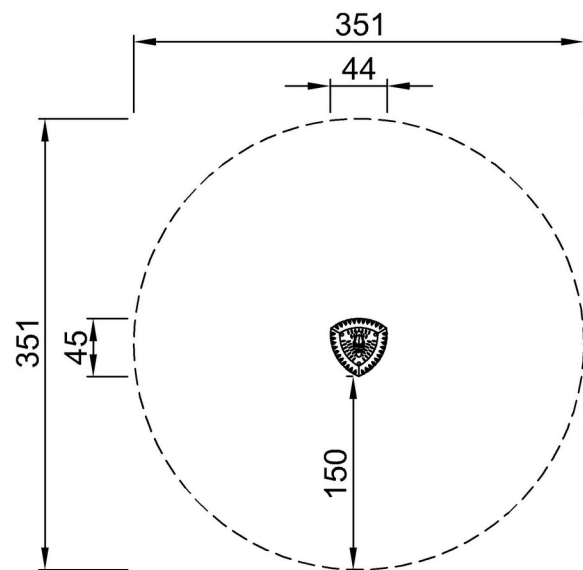

GXY8016XX-xx17
*100cm
**169cm
***9.7m²

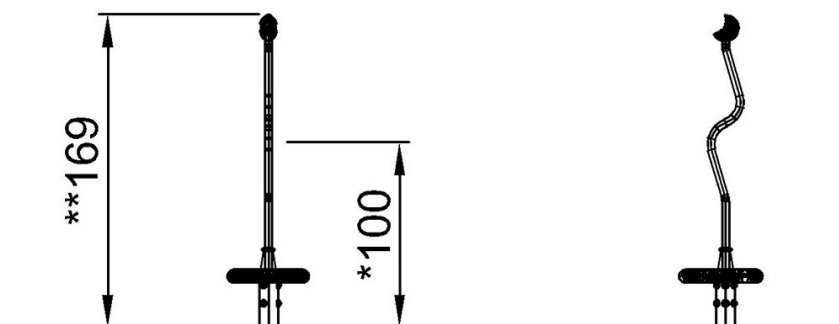

GXY8016

[Klik for at se FRA OVEN](#)

[Klik for at se FRA SIDEN](#)