

Koło Tai-Chi

FSW226

KOMPAN
Let's play



Koło Tai-Chi jest proste w użyciu i nie wymaga dużego doświadczenia użytkownika. Ruch obrotowy ma łagodny opór odpowiedni dla użytkowników na wszystkich poziomach. Ergonomicznie zaprojektowane uchwyty pozwalają na naturalne ułożenie nadgarstka i dają użytkownikowi możliwość wykonywania ćwiczeń w wielu pozycjach. Koło będzie

ćwiczyć mobilność ramion i górnej części ciała. Do naprawde wymagających ćwiczeń można go używać stojąc na jednej nodze i używając jedną rękę - przodem lub bokiem.

Nr produktu FSW22600-0902	
Ogólne Informacje o Produkcie	
Wymiary DxSzxW	80x33x165 cm
Grupa wiekowa	13+
Max. Ilość Osób	1
Dostępne kolory	



Zobacz więcej w aplikacji KOMPAN Fit



Dane mogą się zmienić bez powiadomienia.

Koło Tai-Chi

FSW226



Koło ø800x19mm wykonane jest z płyty HDPE EcoCore™. EcoCore™ to niezwykle wytrzymały materiał, przyjazny środowisku, który nie tylko może być poddany procesowi recyklingu, ale również jego podstawa wykonana jest w 95% z materiałów pochodzących z recyklingu pokonsumenckiego, tworzących zarówno rdzeń jak i kolorową warstwę zewnętrzną.

Obudowa łożyska wykonana jest ze stali galwanizowanej ogniowo. Wał łożyska wykonany jest ze stali nierdzewnej AISI304. Łożysko wykonane jest z Poliksymetylenu (POM) - termoplastyku o wysokiej sztywności, niskim tarciu oraz o idealnej stabilności.

Kule o średnicy ø80mm wykonane są z czarnego poliwęglanu (PC) formowanego próżniowo. Poliwęglan ma ekstremalnie wysoką odporność na uderzenia.

Nr produktu FSW22600-0902

Informacje Dotyczące Instalacji

Max. wysokość upadku	0 cm
Strefa bezpieczeństwa	10,1 m ²
Czas instalacji	3,1
Objętość wykopu	0,03 m ³
Objętość betonu	0,02 m ³
Głębokość podstawy (standardowa)	90 cm
Waga przesyłki	46 kg
Opcje kotwiczenia	W ziemi <input checked="" type="checkbox"/>
	Powierzchnia <input checked="" type="checkbox"/>

Informacje o Gwarancji

Konstrukcja Łożyska	5 lat
EcoCore HDPE	Dożywotnia
Galw. Stal	Dożywotnia
Słup	10 lat
Części Zapasowe	10 lat



Słupy o średnicy Ø101.6 x 2mm, wykonane są ze stali węglowej uprzednio galwanizowanej i malowane proszkowo co zapewnia idealną ochronę w każdych warunkach pogodowych.

Znak informacyjny wykonany jest z PA6 (Poliamid) i pokazuje najważniejsze ćwiczenia wraz z kodem QR. Po zeskanowaniu kodu QR zostają wyświetlone animowane ilustracje ćwiczeń oraz możliwe jest pobranie aplikacji mobilnej KOMPAN sport & fitness, która zapewnia możliwość zapoznania się z wieloma ćwiczeniami i planami treningowymi.

Wszystkie produkty KOMPAN fitness są zgodne ze standardami ASTM F3101 & EN16630. Testy obciążenia zostały wykonane jako testy statyczne z dodaniem oddziaływania sił dynamicznych i przy uwzględnieniu względów bezpieczeństwa (78kg na użytkownika). Produkty z przeznaczeniem dla jednej osoby mogą wytrzymać 420kg obciążenia.



Dane Dotyczące Zrównoważonego Rozwoju

FSW226



Od wydobycia surowców do opuszczenia wytwórni A1–A3

Całkowita emisja CO₂

CO₂e na kg produktu

Materiały pochodzące z recyklingu

kg CO₂e

kg CO₂e/kg

%

FSW22600-0902

49,19

1,67

74,33

Ogólne ramy stosowane dla tych czynników to Środowiskowa Deklaracja Produktu (EPD), która określa ilościowo "informacje środowiskowe dotyczące cyklu życia produktu i umożliwia porównywanie produktów spełniających tę samą funkcję" (ISO, 2006). W niniejszym dokumencie przyjęto strukturę i zastosowano podejście oceny cyklu życia w odniesieniu do całego etapu produktu, od surowców po produkcję (A1-A3).

Kompan A/S

C.F. Tietgens Boulevard 32C
DK-5220 Odense SØ
Denmark



Verification of CO₂ calculation of: Fitness



Data version no. 2023-10-05

The CO₂ calculation and data are in compliance with the principles of a carbon footprint impact according to the GHG protocol (Greenhouse Gas Protocol), Scope 3, cradle to gate related to all individual components in the product category: "Fitness" represented by item no.: FAZ10100-0900.

(Scope 3 emissions include emission sources in the upstream and downstream value chain).

Date: 30. October 2023 | Valid until: 30. October 2025

Verified by:

Julie Marie Vejsgaard Larsen, LCA & EPD Consultant

Verification based on report: Validation of CO₂ calculation of 9 categories of Kompan product line, version 1.0, prepared by: Bureau Veritas HSE, Denmark: Julie M. V. Larsen.

Publication date: 30. October 2023

By Bureau Veritas HSE
www.bureauveritas.dk
+45 7731 1000



Koło Tai-Chi

FSW226

* Max Wys. Upadku | ** Wysokość | *** Strefa Bezpieczeństwa

* Max Wys. Upadku | ** Max Wysokość

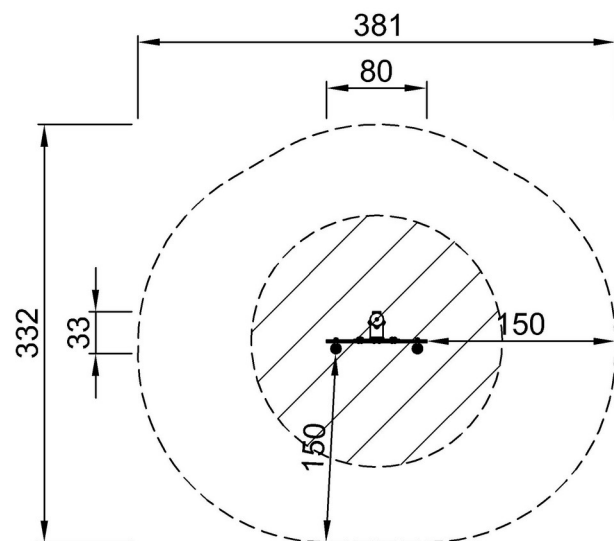

FSW22600
**165cm
***10.1m²

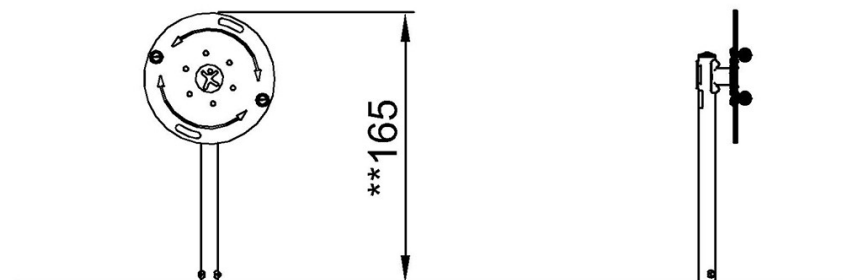

FSW22600

[Kliknij, aby zobaczyć RZUT Z GÓRY](#)

[Kliknij, aby zobaczyć RZUT BOCZNY](#)