

# Alpinista

PCE205221

**KOMPAN**  
Let's play



Codice articolo PCE205221-0603

## Informazioni generali prodotto

Dimensioni (LxLxA)	738x552x410 cm
Età d'uso	2+
Capacità di gioco	35
Opzioni colori	

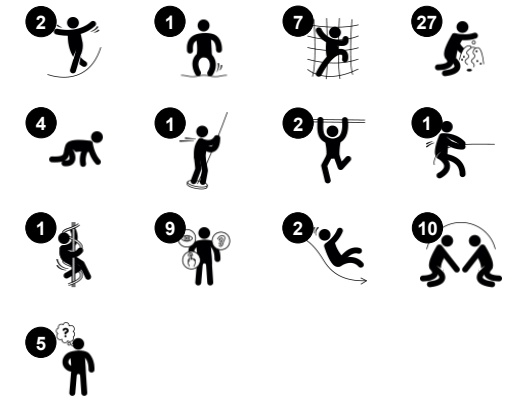

L'Alpinista attira sempre i bambini con i suoi spaziosi e variegati giochi. È possibile scegliere tra attività fisica, attività sociale e stimolazione cognitiva, per una vasta gamma di utenti. Le varie possibilità di arrampicata - un arrampicatore a membrana, una rete orizzontale, una parete di arrampicata a pannelli e una scala - offrono un gioco con

sfide su diversi livelli e allenano la coordinazione trasversale e i muscoli. L'arrampicata a membrana rimbalzante è un evento ludico che risponde ai movimenti del bambino, aggiungendo sfida e divertimento. Lo scivolo doppio è un evento sociale ed emozionante, che allena anche il senso dell'equilibrio e la muscolatura centrale. La

grande quantità di pannelli di gioco e i tubi parlanti sono interessanti opportunità di esplorazione ludica, che allenano l'agilità e il pensiero logico con i loro numerosi elementi mobili e sonori. Il gioco è multiforme e adatto a tutti.



*I dati sono soggetti a modifiche senza preavviso.*

# Alpinista

PCE205221

**KOMPAN**  
Let's play

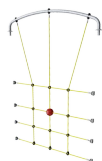

## Rete da arrampicata

**Fisico:** i bambini allenano la coordinazione trasversale del corpo e la forza muscolare. Le grandi maglie permettono di arrampicarsi e strisciare, allenando la propriocezione e la consapevolezza spaziale. **Socio-emotivo:** le maglie grandi permettono di far sedere più bambini insieme, condividendoli.



## Imbuto per la sabbia intercambiabile

**Socio-emotivo:** favorisce la cooperazione e il fare a turno mentre i bambini versano l'acqua o i materiali nell'imbuto. **Cognitivo:** il passaggio dei materiali attraverso gli imbuto sviluppa il pensiero logico dei bambini e, per i più piccoli, la comprensione della permanenza degli oggetti: i materiali non scompaiono, ma scorrono. **Creativo:** l'imbuto di sabbia può essere ruotato, creando nuove direzioni di erogazione dei materiali.



## Scalatore a membrana

**Fisico:** coordinazione trasversale e forza muscolare quando si sale sull'arrampicatore a membrana gonfiabile e rimbalzante, con l'ausilio di tacchetti da arrampicata o delle sole mani. Lo scivolamento verso il basso favorisce la consapevolezza spaziale. **Socio-emotivo:** le due file di tacchetti consentono di giocare in parallelo e di collaborare. **Cognitivo:** le due file di tacchetti invitano al gioco e alla competizione.



## Finestra a bolla

**Socio-emotivo:** invita all'interazione tra esterno e interno. **Cognitivo:** distorce il suono della voce, sviluppando il pensiero logico.



## Arrampicatore arricciato

**Fisico:** la coordinazione e la propriocezione sono supportate quando si posizionano correttamente braccia e gambe per scendere. Senso dell'equilibrio durante la rotazione. Muscoli delle braccia per mantenere la presa. **Socio-emotivo:** empatia stimolata dal fare a turno. **Cognitivo:** pensiero logico quando si posizionano le braccia e le gambe per la rotazione verso il basso.



## Pannello floreale

**Socio-emotivo:** invita alla cooperazione grazie alla doppia faccia e consente di giocare in parallelo. **Cognitivo:** stimola la comprensione di causa ed effetto e il pensiero logico: emette suoni quando il fiore passa attraverso le scanalature verticali. **Creativo:** i bambini possono lasciare il loro segno, collocando i fiori in posizioni diverse.



## Pannello musicale Xilofono

**Socio-emotivo:** invita all'interazione sociale e alla co-creazione di più bambini, da entrambe le parti. **Cognitivo:** comprensione della causa e dell'effetto quando si colpiscono i tubi e si crea il suono. **Creativo:** la creazione di diverse intensità e tonalità stimola le capacità creative.

# Alpinista

PCE205221



I pannelli curvi ELEMENTS sono realizzati in PE riciclabile stabilizzato ai raggi UV con molteplici opzioni per le funzioni di gioco integrate che garantiscono anche una soluzione di pannelli robusta. I pannelli dritti sono realizzati in KOMPAN 19mm PE EcoCore™, un materiale altamente resistente, ecologico e riciclabile.

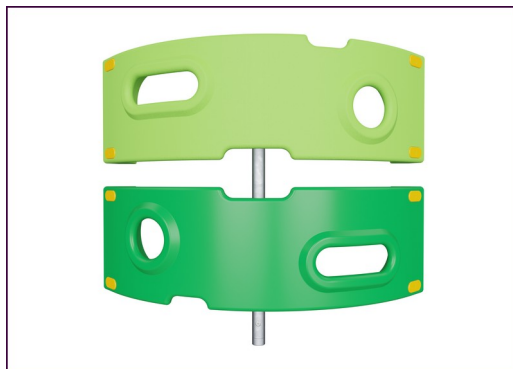

Gli elementi rampicanti visualizzati sono stampati in un unico pezzo con uno spessore minimo di 5 mm. Gli elementi da arrampicata sono realizzati in PE riciclabile che ha un'elevata resistenza agli urti su un'ampia fascia di temperatura che garantisce resistenza agli atti vandalici in tutti i luoghi.

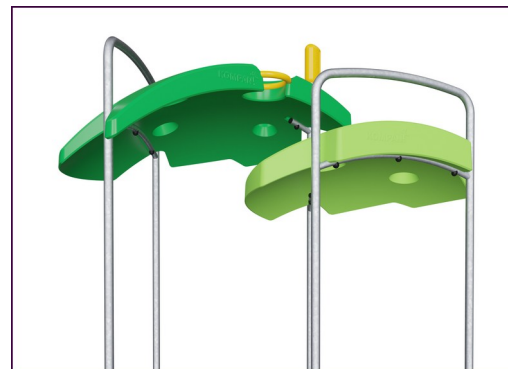

I tetti ELEMENTS sono realizzati in PE riciclabile con uno spessore minimo delle pareti di 5 mm per garantire una lunga durata in tutti i climi del mondo. I tubi in acciaio sono zincati a caldo all'interno e all'esterno per la massima durata.



The main posts are made of high quality pregalvanized steel with powder coated top finish. Post tops are closed with caps of UV stabilized nylon (PA6). The grey colored molded decks are made of 75% post-consumer waste PP material with a non-skid pattern and texture surface. All decks are supported by unique designed low-carbon aluminum profiles with multiple attachment options.

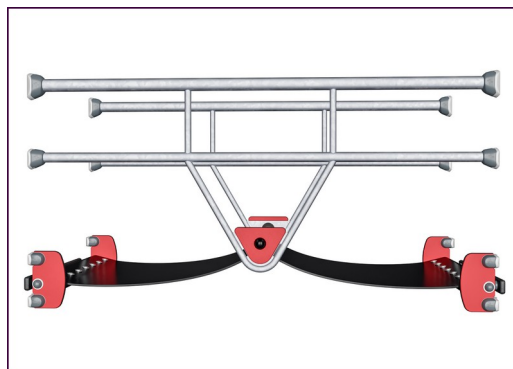

Le membrane in gomma ELEMENTS sono nastri trasportatori costituiti da strati di gomma mescolati con gomma naturale e gomma SBR e incastonati con strati di armature in PE e PA intrecciati. Lo spessore di 8 mm garantisce una lunga durata in qualsiasi ambiente.

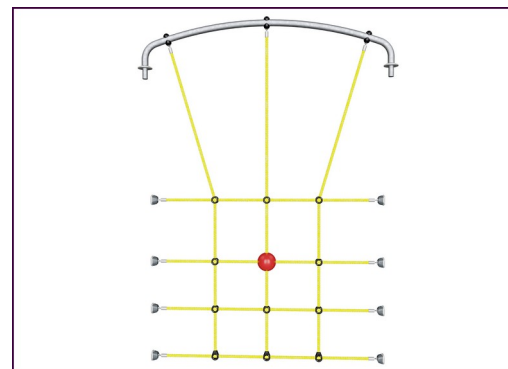

Le funi ELEMENTS hanno fili di acciaio a sei fili e un nucleo di filo di acciaio. Ogni filo è strettamente avvolto con filo PES, che viene fuso su ogni singolo filo. Dopo che l'attrito iniziale ha rimosso le fibre superficiali, rimane un rivestimento PES più duro per proteggere ogni filo, rendendo le corde altamente resistenti all'usura e agli atti vandalici.

Codice articolo PCE205221-0603

## Informazione installazione

Max. altezza di caduta	204 cm
Superficie di sicurezza	65,6 m <sup>2</sup>
Tempo d'installazione totale	36,0
Volume di scavo	1,34 m <sup>3</sup>
Volume di calcestruzzo	0,74 m <sup>3</sup>
Profondità di base (standard)	60 cm
Peso della spedizione	1.194 kg
Opzioni ancoraggio	Superficie ✓ Interrato ✓

## Garanzie

Pannelli curvi	10 anni
EcoCore	Garanzia a vita
Membrana	2 anni
Pali (verniciatura)	10 anni
Garanzia pezzi di ricambio	10 anni



# Sustainability Data

PCE205221



Cradle to Gate A1-A3	Total CO <sub>2</sub> emission	CO <sub>2</sub> e/kg	Recycled materials
	kg CO <sub>2</sub> e	kg CO <sub>2</sub> e/kg	%
<b>PCE205221-0603</b>	2.610,55	2,81	45,02

The overall framework applied for these factors is the Environmental Product Declaration (EPD), which quantifies "environmental information on the life cycle of a product and enable comparisons between products fulfilling the same function" (ISO, 2006). This follows the structure and applies a Life-Cycle Assessment approach to the entire Product stage from raw material through manufacturing (A1-A3))

**Kompan A/S**  
C.F. Tietgens Boulevard 32C  
DK-5220 Odense SØ  
Denmark



## Verification of CO<sub>2</sub> calculation of: Play systems



Data version no. 2023-10-05

The CO<sub>2</sub> calculation and data are in compliance with the principles of a carbon footprint impact according to the GHG protocol (Greenhouse Gas Protocol), Scope 3, cradle to gate related to all individual components in the product category: "Play systems" represented by item no.: PCM200321-0950.

(Scope 3 emissions include emission sources in the upstream and downstream value chain).

**Date: 30. October 2023 | Valid until: 30. October 2025**

Verified by:

Julie Marie Vejsgaard Larsen, LCA & EPD Consultant

Verification based on report: Validation of CO<sub>2</sub> calculation of 9 categories of Kompan product line, version 1.0, prepared by: Bureau Veritas HSE, Denmark: Julie M. V. Larsen.

**Publication date: 30. October 2023**

By Bureau Veritas HSE  
www.bureauveritas.dk  
+45 7731 1000



Altezza di caduta massima | Altezza totale | Superficie di sicurezza

Altezza di caduta massima | Altezza totale

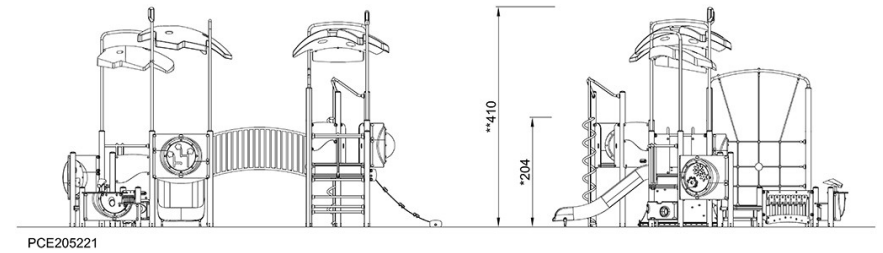
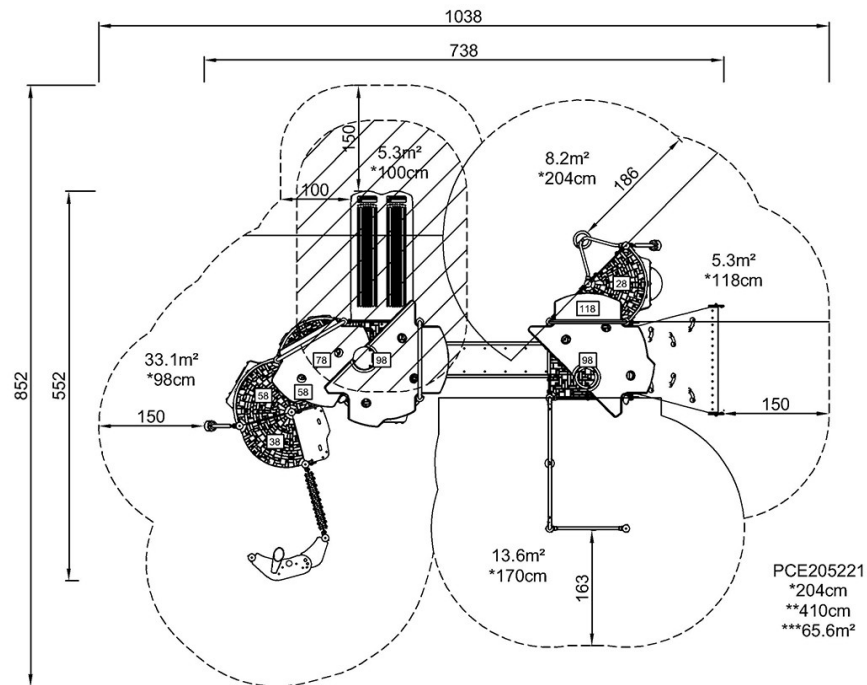

[Fai clic per visualizzare il rapporto VISTA SUPERIORE](#)

[Fai clic per visualizzare il rapporto VISTA LATERALE](#)