

Gyngestativ til 2 sæder

NRO922

KOMPANI
Let's play



Et harmonisk design af legerammer tiltrækker opmærksomhed. At gynges i stabile, solide rammer øger tryghedsfølelsen og dermed den kraft, koncentration og energi, som barnet tør lægge i at gynges. Jo mere stabilitet, jo mere spilleintensitet. Så børn vil vende tilbage for at nyde den arkaiske oplevelse af at gynges, igen og igen, hvilket gavner deres udvikling af

balance og koordination. Ved at tilføje flere sæder i et gyngestativ motiveres og fremmes social leg og samarbejde. Følgende variant af dette produkt er Svanemærket (5073 0018): NRO922-0901FSC.

Varenr. NRO922-0901	
Generel produktinformation	
Dimensioner LxBxH	450x219x290 cm
Alder	2+
Antal brugere	-
Farvemuligheder	●



Gyngestativ til 2 sæder

NRO922

Varenr. NRO922-0901		
Installationsinformation		
Maks. faldhøjde		0 cm
Faldområde		0,0 m ²
Installationstid (timer)		6,0
Udgravningsmængde		1,19 m ³
Betonmængde		0,36 m ³
Forankringsdybde		88 cm
Fragtvægt		410 kg
Forankringsmuligheder	I jorden	✓
Garanti		
Robinietræ		15 år
Garanterede reservedele		10 år
Gyngebeslag		5 år



Bæredygtighedsdata

NRO922



Vugge-til-port A1-A3	Total CO ₂ udledning	CO ₂ e/kg	Gen-anvendte materialer
	kg CO ₂ e	kg CO ₂ e/kg	%
NRO922-0901	57,06	0,19	1,09

Den overordnede ramme for disse faktorer er Environmental Product Declaration (EPD), som kvantificerer "miljøoplysninger om et produkts livscyklus og muliggør sammenligninger mellem produkter, der opfylder samme funktion" (ISO, 2006). Dette følger strukturen og anvender en livscyklusvurderingstilgang til hele produktfasen fra råvarer til fremstilling (A1-A3))

KOMPAN
Let's play

Kompan A/S
C.F. Tietgens Boulevard 32C
DK-5220 Odense SØ
Denmark



Verification of CO₂ calculation of:
Nature play



Data version no. 2023-10-05

The CO₂ calculation and data are in compliance with the principles of a carbon footprint impact according to the GHG protocol (Greenhouse Gas Protocol), Scope 3, cradle to gate related to all individual components in the product category: "Nature play" represented by item no.: NRO409-0621.

(Scope 3 emissions include emission sources in the upstream and downstream value chain).

Date: 30. October 2023 | Valid until: 30. October 2025

Verified by:

Julie Marie Vejsgaard Larsen, LCA & EPD Consultant

Verification based on report: Validation of CO₂ calculation of 9 categories of Kompan product line, version 1.0, prepared by: Bureau Veritas HSE, Denmark: Julie M. V. Larsen.

Publication date: 30. October 2023

By Bureau Veritas HSE
www.bureauveritas.dk
+45 7731 1000



Gyngestativ til 2 sæder

NRO922

KOMPANI
Let's play

* Maks. faldhøjde | ** Samlet højde | *** Faldområde

* Maks. faldhøjde | ** Samlet højde

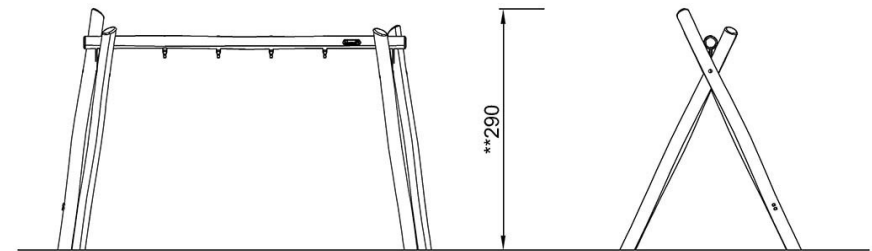
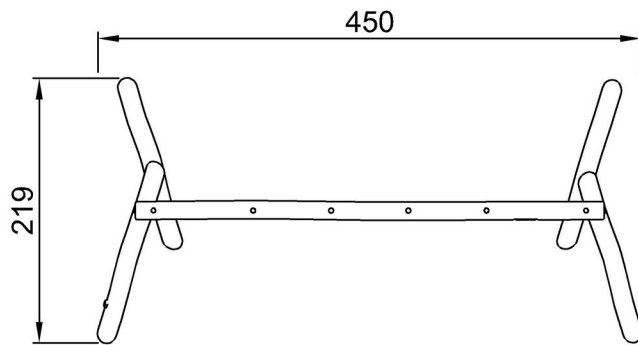

NRO922

NRO922
**290cm

[Klik for at se FRA OVEN](#)

[Klik for at se FRA SIDEN](#)