

# Climber

M870

**KOMPANI**  
Let's play

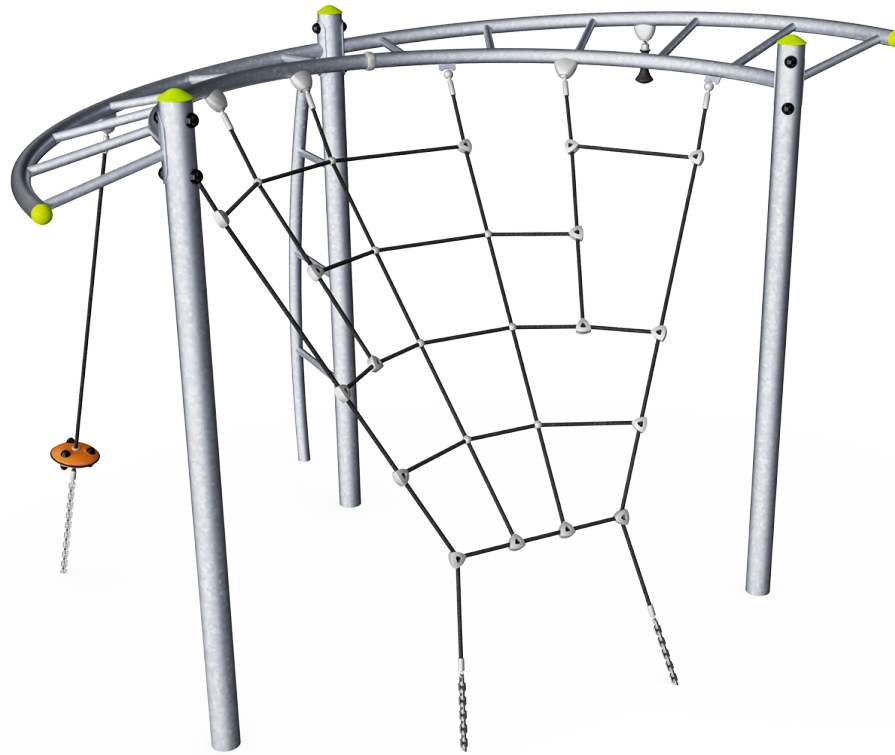

Noe som alltid har vært populært på lekeplassen, har vært å klatre høyt opp, og Climber klatrestativet gir mulighet for nettopp klatring. Det er flere måter å klatre opp på: klatrenettet med skiftende mønster, klatrepæle og en stige. Klatringen opp til toppen belønnes med spennende utfordringer for å få et overblikk over plassen eller å kunne slappe av.

Overliggende stenger, stige og klatrenett trener muskelstyrke, smidighet og koordinering. Den overliggende stigen er et fint møtepunkt, men motiverer også å klatre over ved hjelp av armene, og dermed trene overkroppsmuskulaturen. Disse er kjent for å være svakere hos dagens barn på grunn av økt stillesittende atferd. Det skrå nettet gjør det

lettere å klatre opp, sammen med venner. Det kan klatres på begge sider for variasjon. Tauet med UFO er det mest utfordrende og hjelper muskeltrening.



Produktnummer M87001-3417

## Produktinformasjon

Mål LxBxH	323x268x228 cm
Aldersgruppe	4+
Antall brukere	8
Fargevalg	●

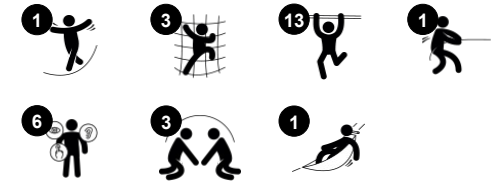

# Climber

M870



## Overhead ladder

**Fysisk:** utvikler barnas overkroppsmuskulatur og armstyrke, krysskoordinasjon og romforståelse. Dette er spesielt viktig på grunn av stillesittende livsstil og ryggsmarter hos barn. **Sosioemosjonell:** avslapning og sosialisering med andre på toppen av trappestigen, trening og samarbeid.

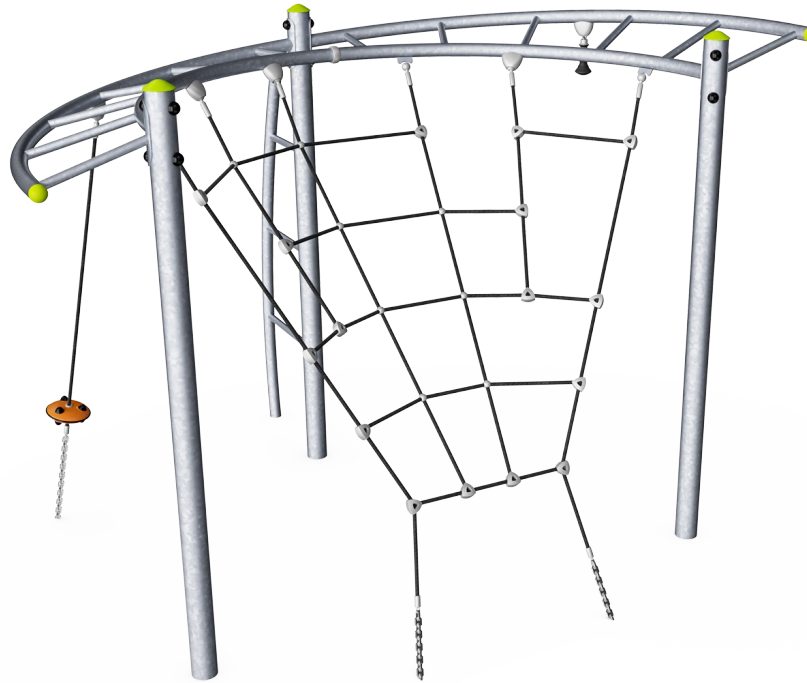

## Klatrenett

**Fysisk:** det skråstilte nettet støtter kroppens klatrebevegelse oppover. Barna utvikler koordinasjon og muskelstyrke på tvers av kroppen. Nettets asymmetri utfordrer barnas klatring. **Sosioemosjonell:** de store maskene gir mulighet for at flere barn kan sitte sammen



## Ufo

**Fysisk:** balansefølelse når man sitter, svaiende. Arm- og beinmuskulaturen utvikles når man holder godt fast, klatrer oppover.



## Stige

**Fysisk:** kryss-koordinering og øye-hånd-koordinasjon utvikles når barn klatrer opp stigen. Klatringen støtter også ben- og armmuskulaturen **Sosioemosjonell:** lære om turtaking og samarbeid.

# Climber

M870



Ståloverflatene er varmgalvanisert på innsiden og utsiden med blyfri sink. Galvaniseringen har utmerket korrosjonsmotstand i utendørse miljøer og krever lite vedlikehold.

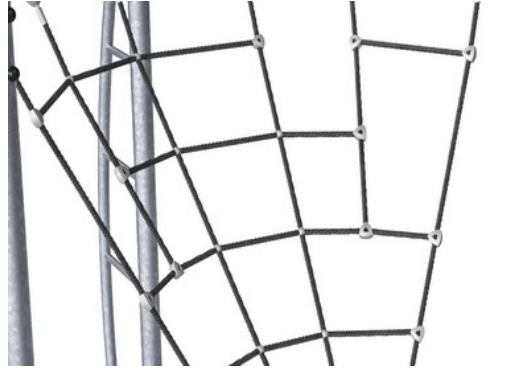

Klatrenett er laget av UV-stabilisert PA-tau med innvendig stålkabelforsterkning. Tauet er induksjonsbehandlet for å oppnå best mulig fiksering mellom stål og tau som gir utmerket slitestyrke. Alle taukoblinger er laget av 100% resirkulerbart PA-materiale.



Lekeaktiviteter som UFO er laget av injeksjonsstøpt UV-stabilt nylon av høy kvalitet (PA6). Nylon har god slitestyrke og slagstyrke.

Produktnummer M87001-3417

## Monteringsinformasjon

Maksimal fallhøyde	227 cm
Sikkerhetszone	32,8 m <sup>2</sup>
Total monterings tid	6,6
Utgraving	2,60 m <sup>3</sup>
Betong	0,36 m <sup>3</sup>
Forankringsdybde (standard)	80 cm
Forsendingsvekt	291 kg
Forankring	In-ground ✓ Surface ✓

## Garanti

Galvanisert stål	Livstids
Tau & nett	10 år
Garantert reservedeler	10 år



# Grønn data

M870

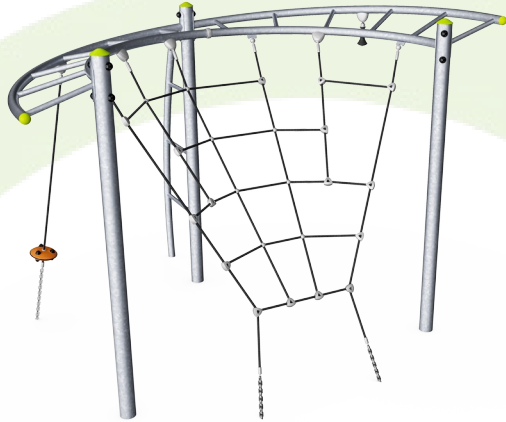

Krybbe til port A1-A3	Totalt CO <sub>2</sub> -utslipp	CO <sub>2</sub> -ekvivalent per kg	Resirkuler te materialer
	kg CO <sub>2</sub> -ekvivalent	kg CO <sub>2</sub> -ekvivalent/kg	%
M87001-3417	491,13	1,71	25,27

Det overordnede rammeverket for disse faktorene er miljødeklarasjonen EPD (Environmental Product Declaration), som kvantifiserer «miljøinformasjon om produktets livssyklus og muliggjør sammenligninger mellom produkter som oppfyller samme funksjon» (ISO, 2006). Dette følger strukturen og anvender en livssyklusanalyse for hele produksjonsstadiet fra råvare til ferdig produksjon (A1-A3).

## Kompan A/S

C.F. Tietgens Boulevard 32C  
DK-5220 Odense SØ  
Denmark



## Verification of CO<sub>2</sub> calculation of: Freestanding play equipment



Data version no. 2023-10-05

The CO<sub>2</sub> calculation and data are in compliance with the principles of a carbon footprint impact according to the GHG protocol (Greenhouse Gas Protocol), Scope 3, cradle to gate related to all individual components in the product category: "Freestanding play equipment" represented by item no.: GXY916012-3417.

(Scope 3 emissions include emission sources in the upstream and downstream value chain).

**Date: 30. October 2023 | Valid until: 30. October 2025**

Verified by:



Julie Marie Vejsgaard Larsen, LCA & EPD Consultant

Verification based on report: Validation of CO<sub>2</sub> calculation of 9 categories of Kompan product line, version 1.0, prepared by: Bureau Veritas HSE, Denmark: Julie M. V. Larsen.

**Publication date: 30. October 2023**

By Bureau Veritas HSE  
www.bureauveritas.dk  
+45 7731 1000



# Climber

M870

\* Maks fallhøyde | \*\* Total høyde | \*\*\* Sikkerhetszone

\* Maks fallhøyde | \*\* Total høyde

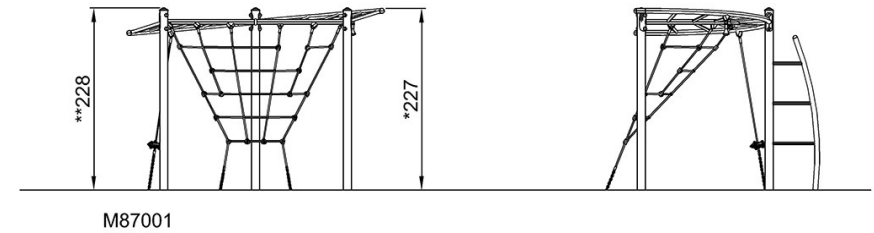
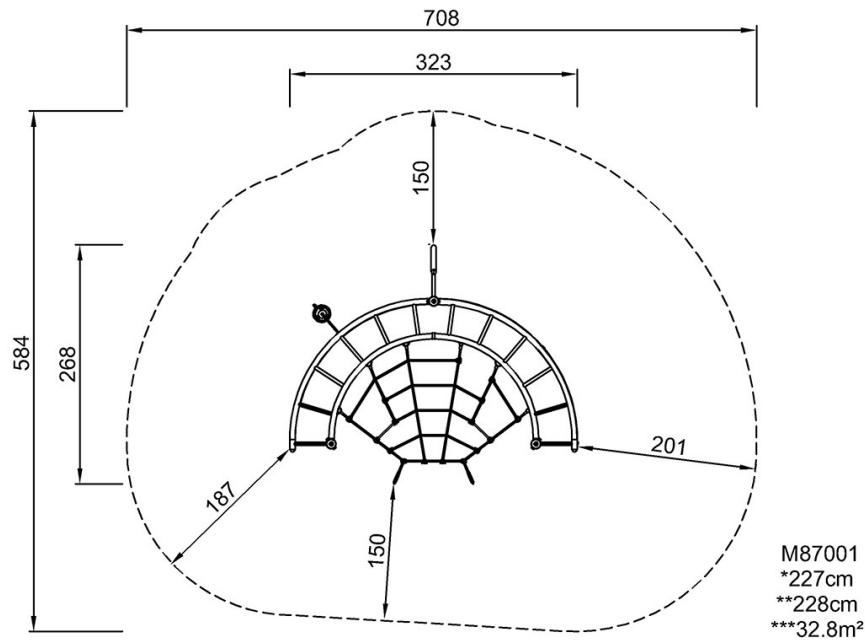

[Klikk for å se TOP VIEW](#)

[Klikk for å se SIDE VIEW](#)